



Обстановочка!

WWW.OGOGO.RU



Инструкция
по сборке и эксплуатации изделий мебели

Комод Licata 6 ящиков

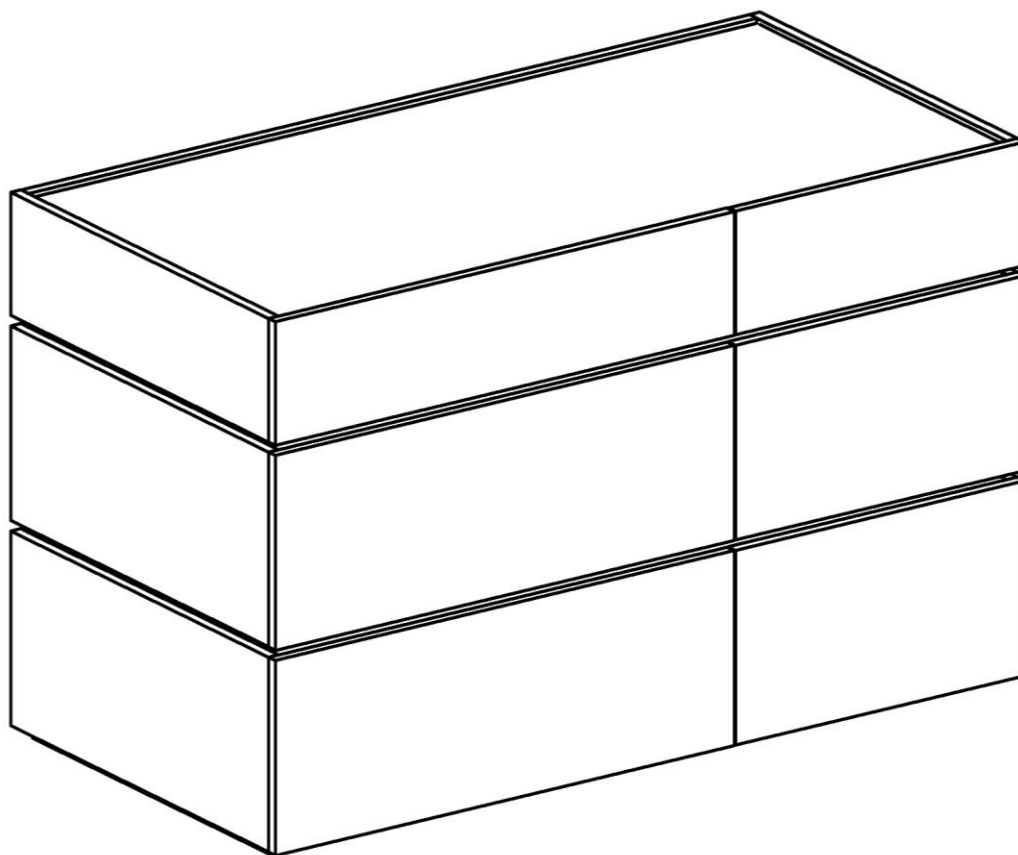

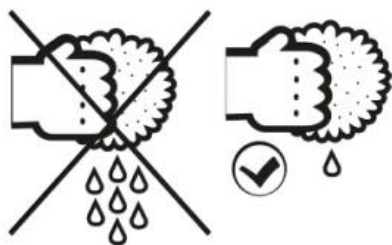
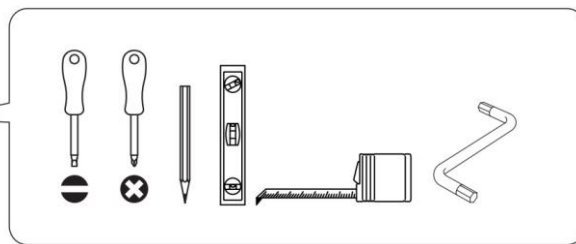

СОВЕТЫ ПО СБОРКЕ

Для удобства транспортировки и предохранения от повреждений мебель поставляют в разобранном виде.

На пакете имеется маркировка с указанием названия изделия, перечень входящих в данный пакет деталей, их размеры и количество, а также номера этих деталей, которые соответствуют номерам на схемах сборки.









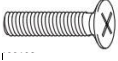
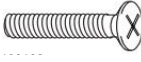

Прежде чем приступить к сборке, убедитесь, что все детали имеются в наличии. Крепите детали в соответствии с порядком, указанным в инструкции.

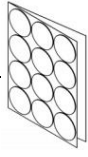
ВНИМАНИЕ

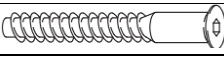
В целях дополнительной безопасности для предотвращения от опрокидывания

- Храните тяжелые предметы в нижнем отделении
- Никогда не позволяйте детям залезать на ящики
- Не открывайте несколько ящиков одновременно
- На крышке размещайте предметы как можно дальше от переднего края

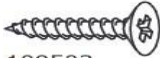
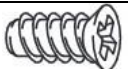
Комплектовочная ведомость фурнитуры

Наименование		Количество, шт.
А	Винт 6x20 впотай 	12
Б	Винт 6x25 впотай 	38
В	Дюбель DU 232 	59
Г	Заглушка -самоклейка d=14 мм 	68
Д	Заглушка -самоклейка d=18 мм 	8
Е	Конфирмат-винт 7x50 	58
Ж	Конфирмат-ключ 4 Z 	1
З	Комплект направляющих Push с замками L=550мм 	6
И	Опора регулируемая LEVELLER 	6
Л	Шкант мебельный 8x30 	26
М	Шурупы 3,0x20 впотай 	60
Н	Шурупы 6,3x10,5 для направляющих 	24
О	Эксцентрик Rastex 15/16 	59

Комплектовочная ведомость деталей

№	Наименование	Кол.	Размеры		
			А	В	Т
40	Стенка горизонтальная	1	1150	564	16
41	Стенка горизонтальная	4	1150	564	16
66	Стенка горизонтальная	1	1150	564	16
42	Стенка горизонтальная	2	1142	540	16
43	Стенка горизонтальная	1	1142	540	16
44	Стенка вертикальная левая	1	170	581	16
45	Стенка вертикальная правая	1	170	581	16
46	Стенка вертикальная левая	2	268	581	16
47	Стенка вертикальная правая	2	268	581	16
48	Перегородка	1	130	564	16
49	Перегородка	2	234	564	16
50	Стенка задняя	1	1150	170	16
51	Стенка задняя	2	1150	268	16
52	Ящика стенка боковая	4	540	100	16
53	Ящика стенка боковая	8	540	202	16
54	Ящика стенка задняя	1	659	86	16
55	Ящика стенка передняя	1	659	86	16
56	Ящика стенка задняя	1	391	86	16
57	Ящика стенка передняя	1	391	86	16
58	Ящика стенка задняя	2	659	188	16
59	Ящика стенка передняя	2	659	188	16
60	Ящика стенка задняя	2	391	188	16
61	Ящика стенка передняя	2	391	188	16
62	Фасад ящика	1	724	170	16
63	Фасад ящика	1	456	170	16
64	Фасад ящика	2	724	268	16
65	Фасад ящика	2	456	268	16
	Дно ящика	3	673	538	3,2
	Дно ящика	3	405	538	3,2

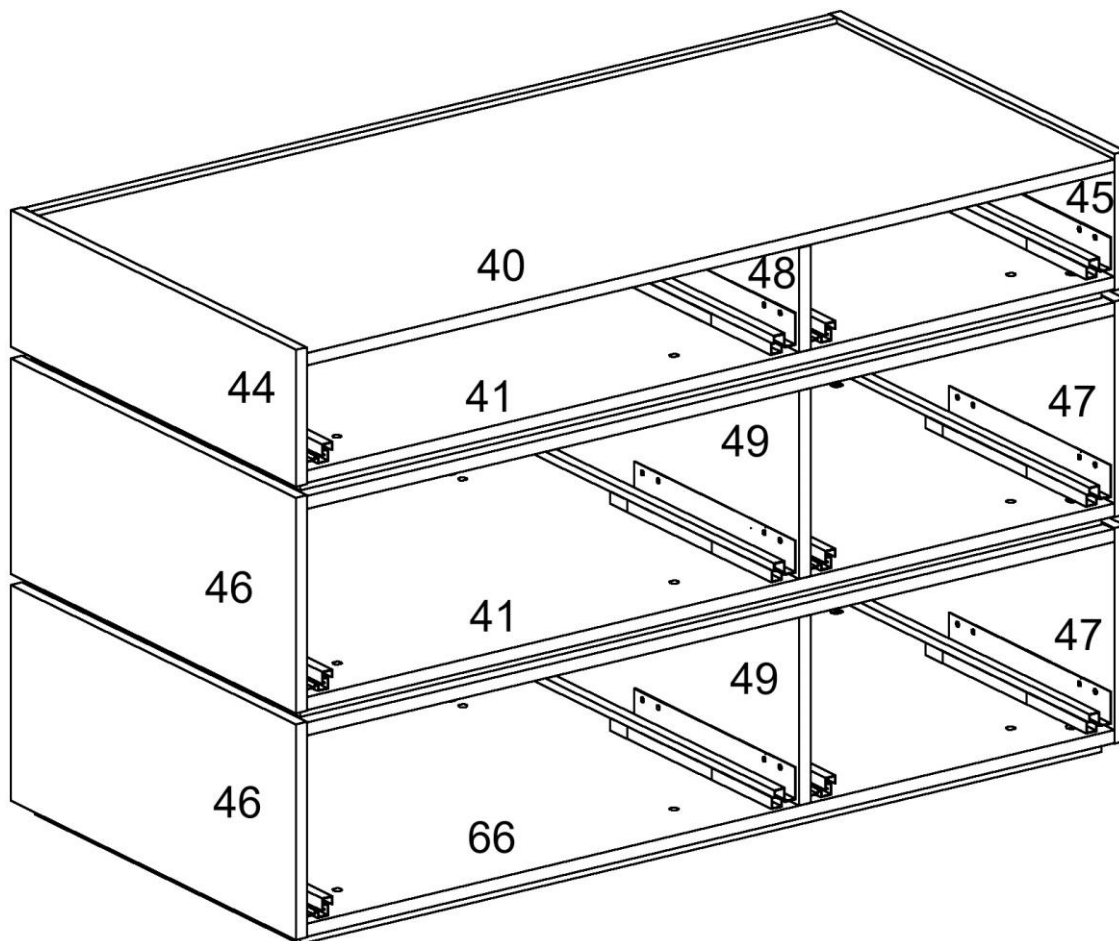

1.

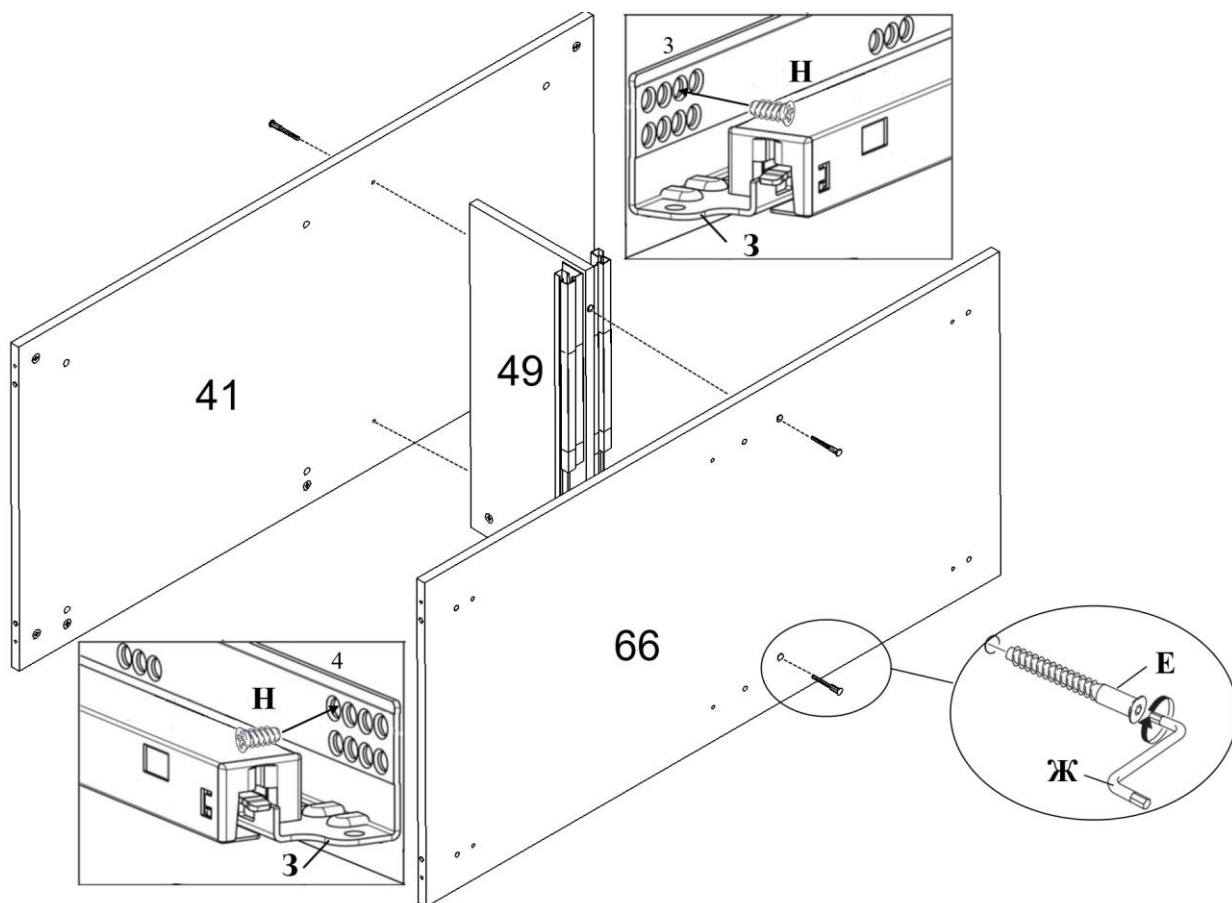

2.

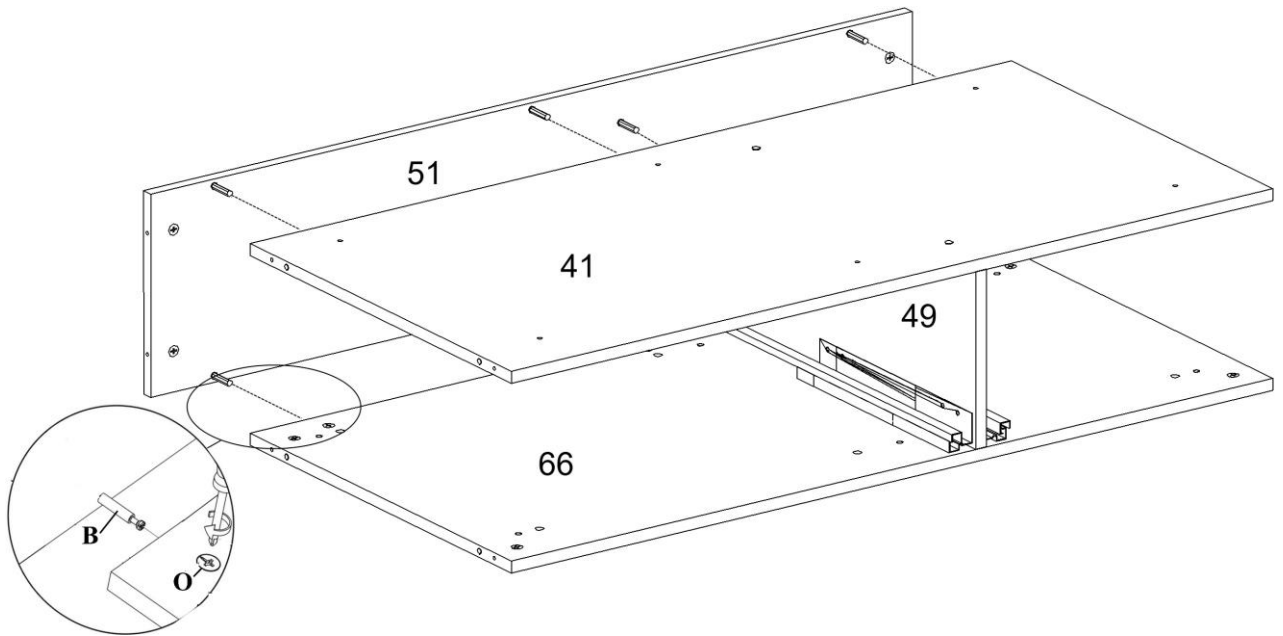

3.

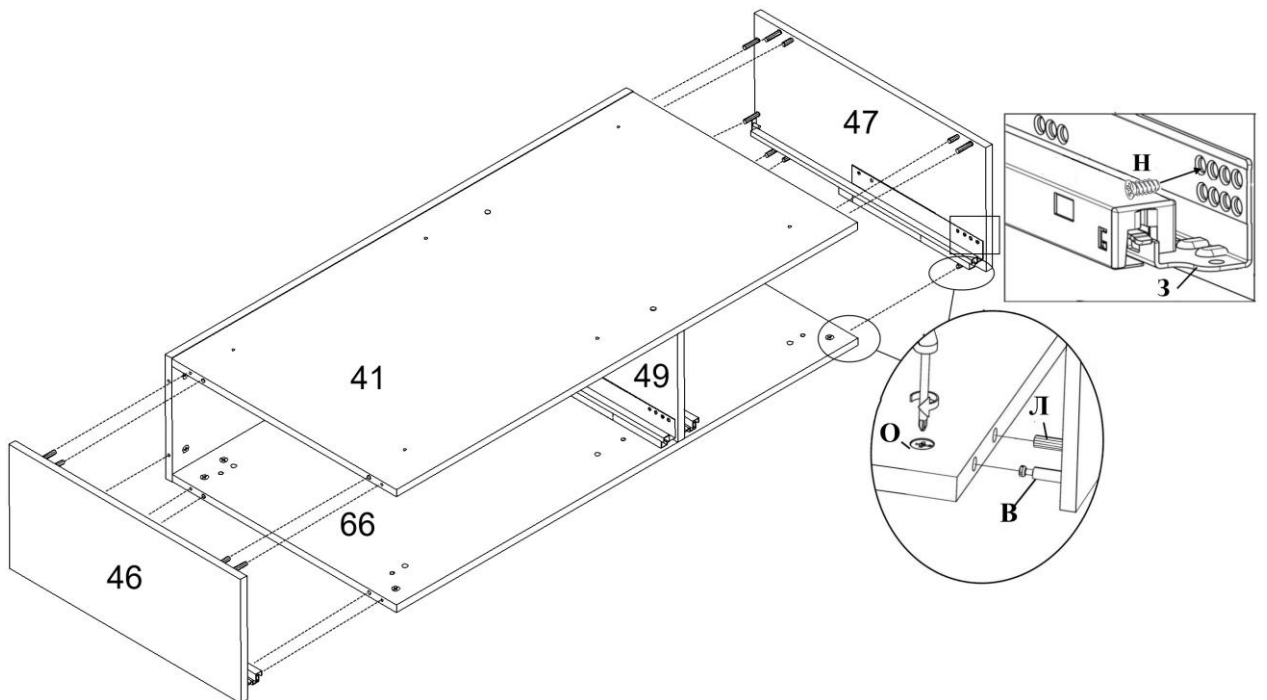

4.

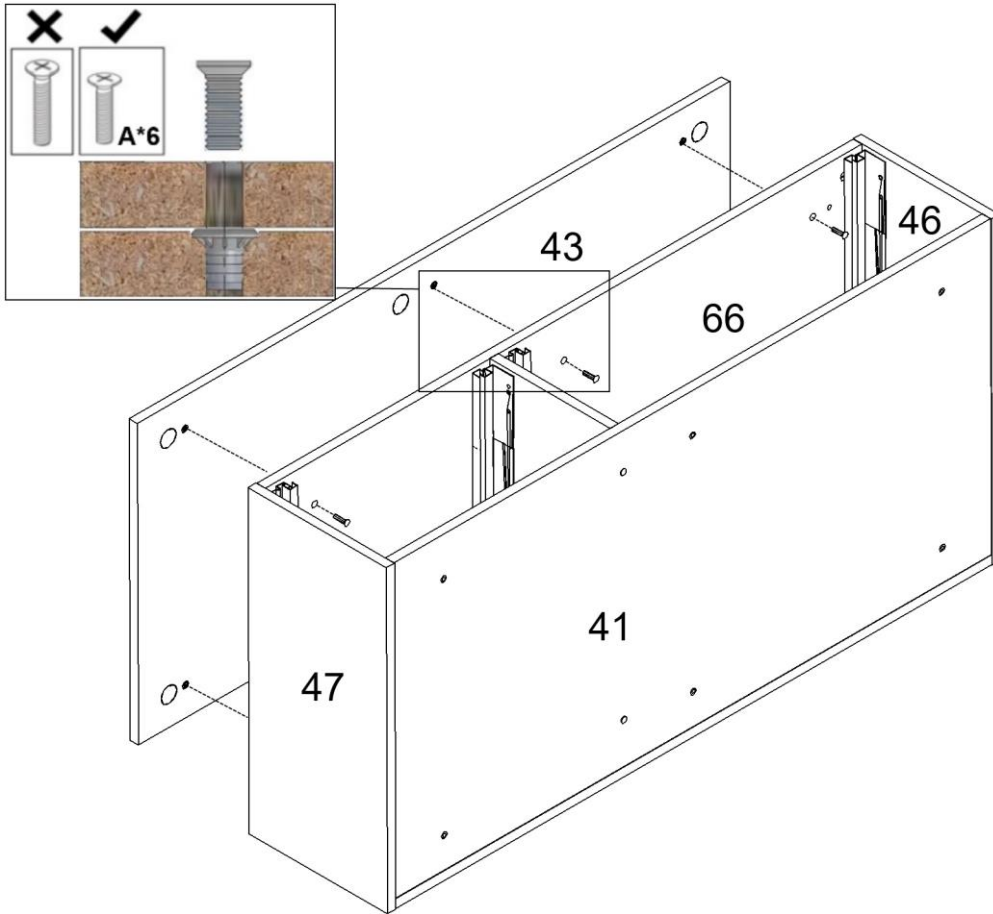

5.

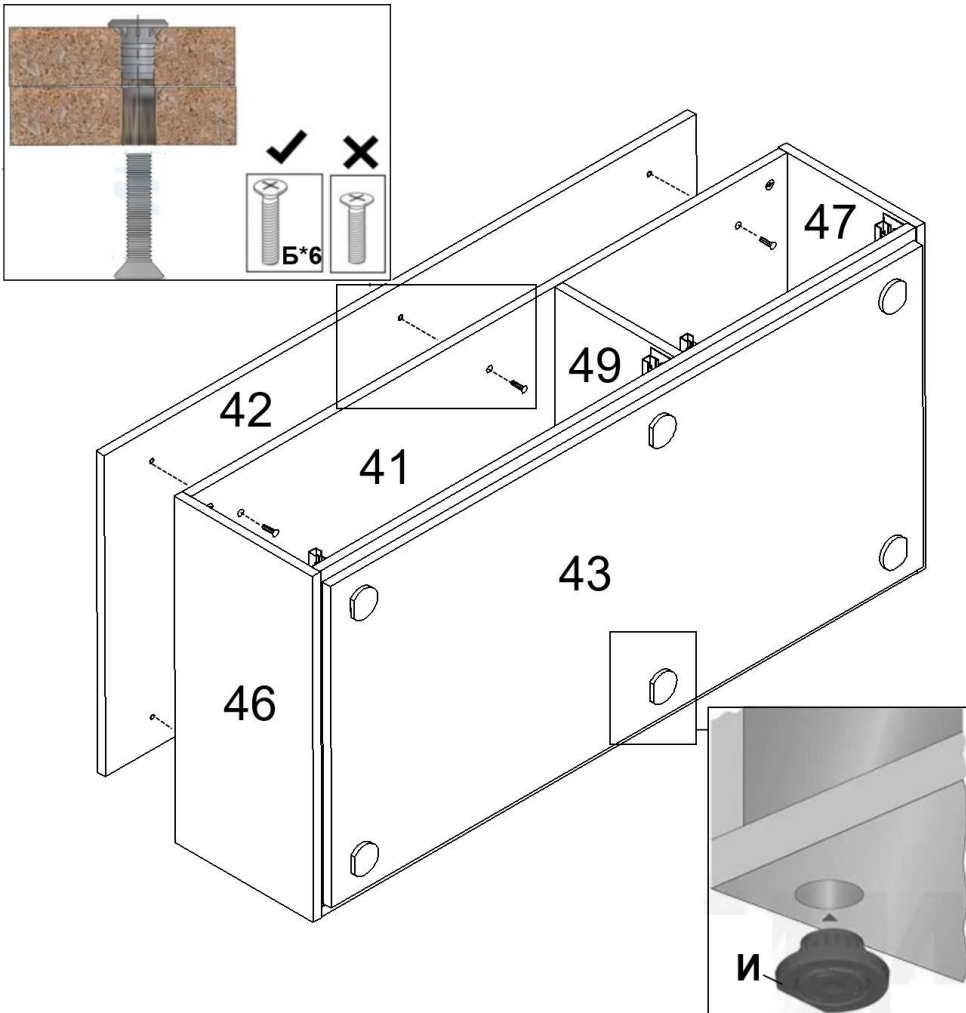

6.

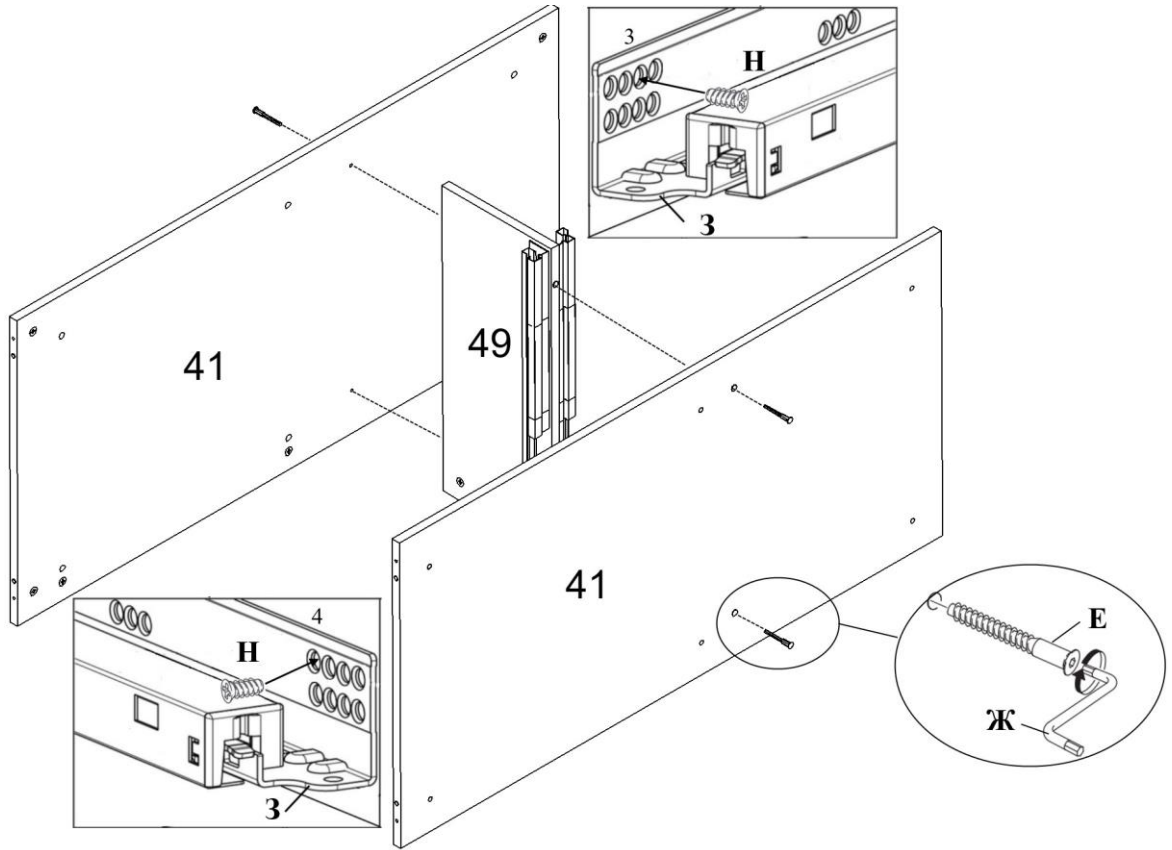

7.

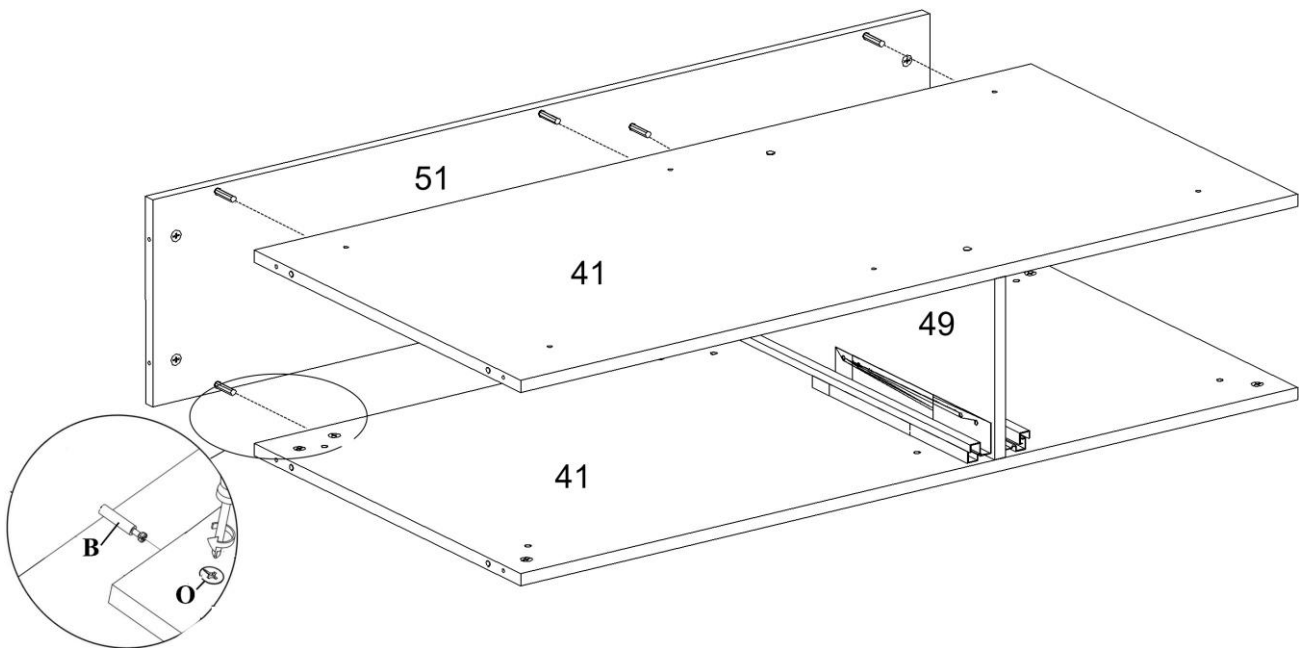

8.

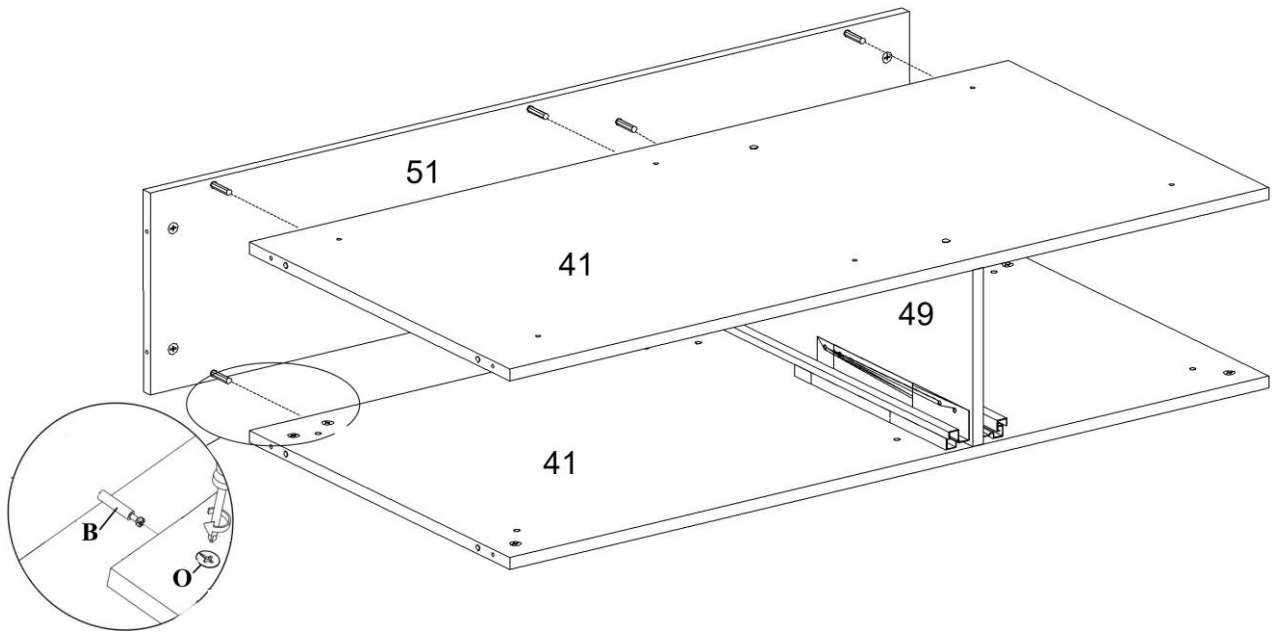

9.

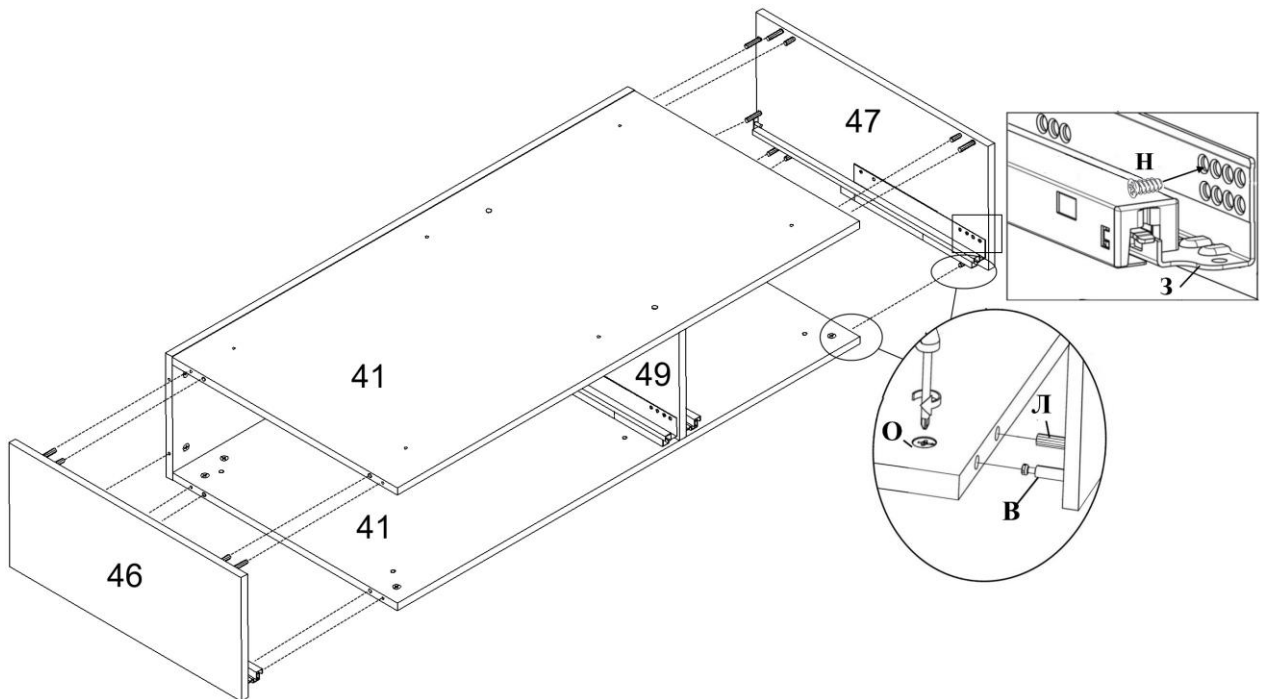

10.

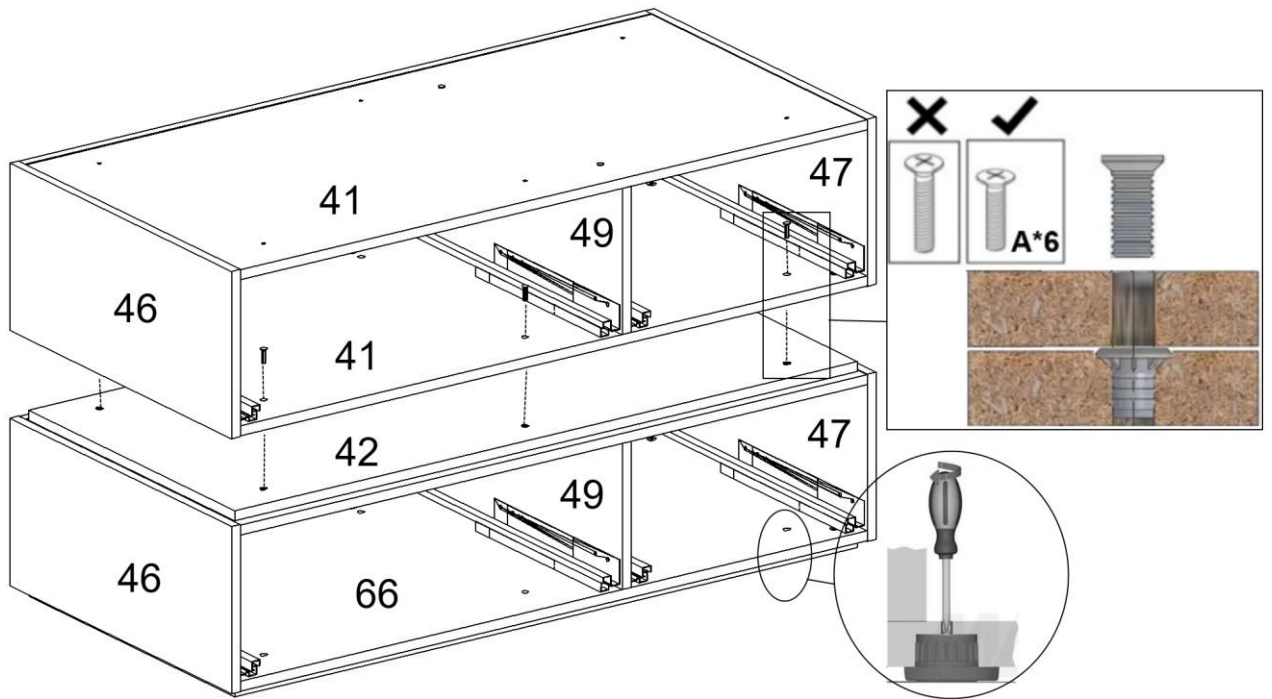

11.

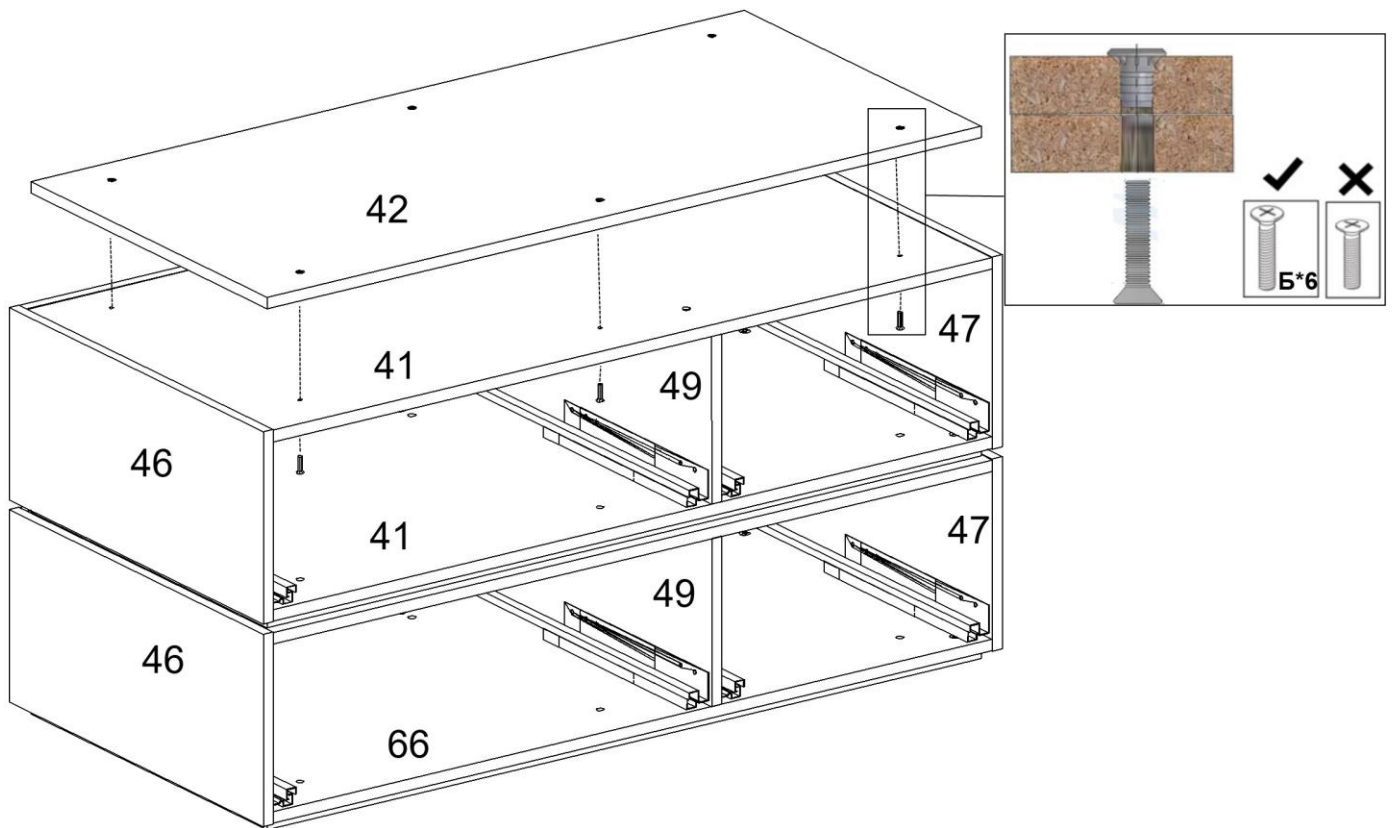

12.

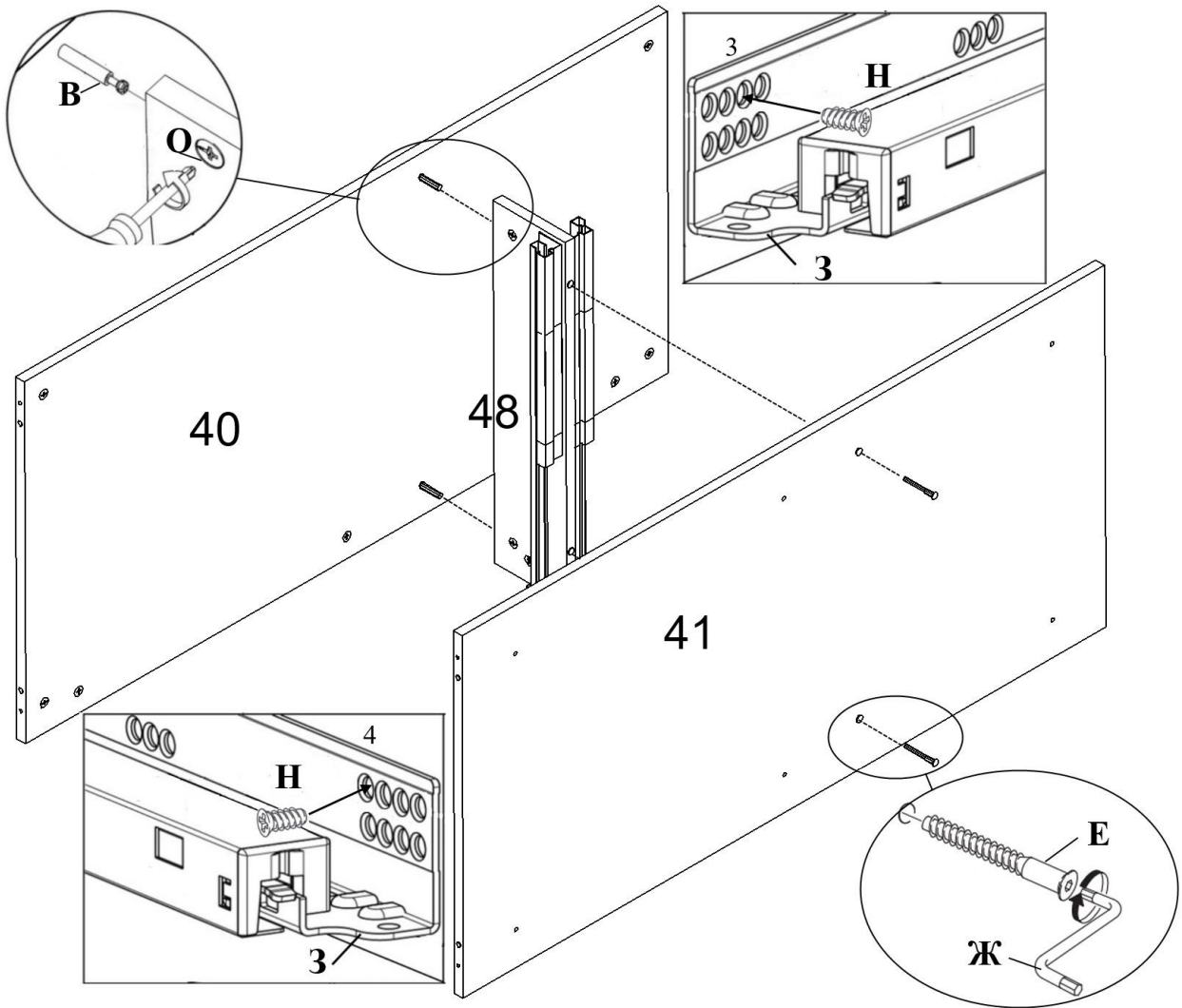

13.

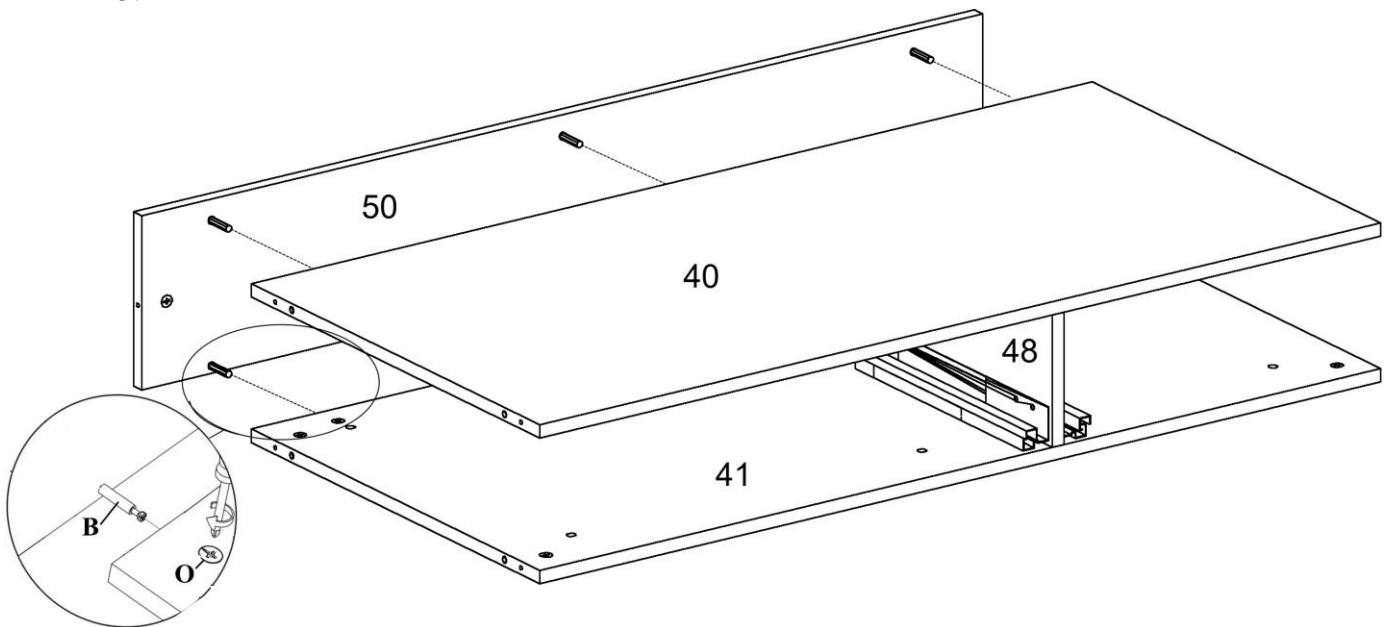

14.

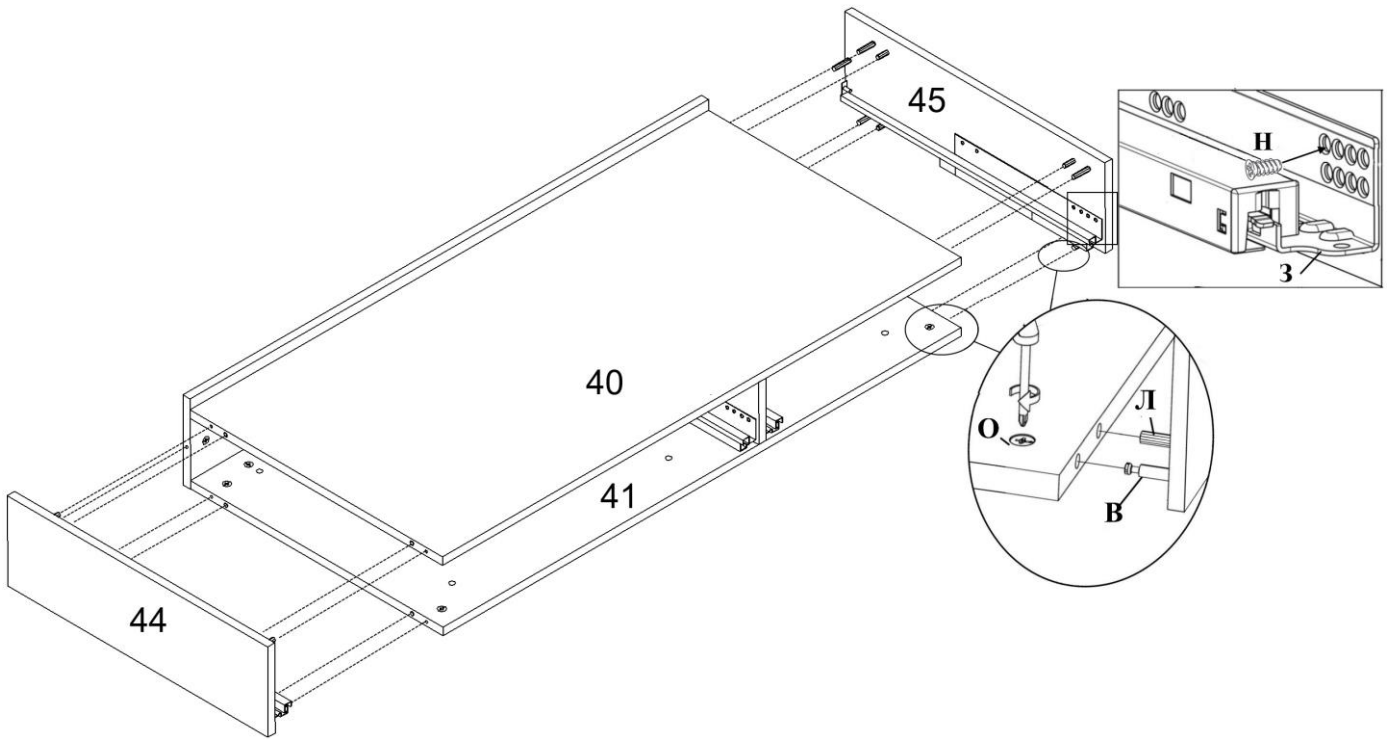

15.

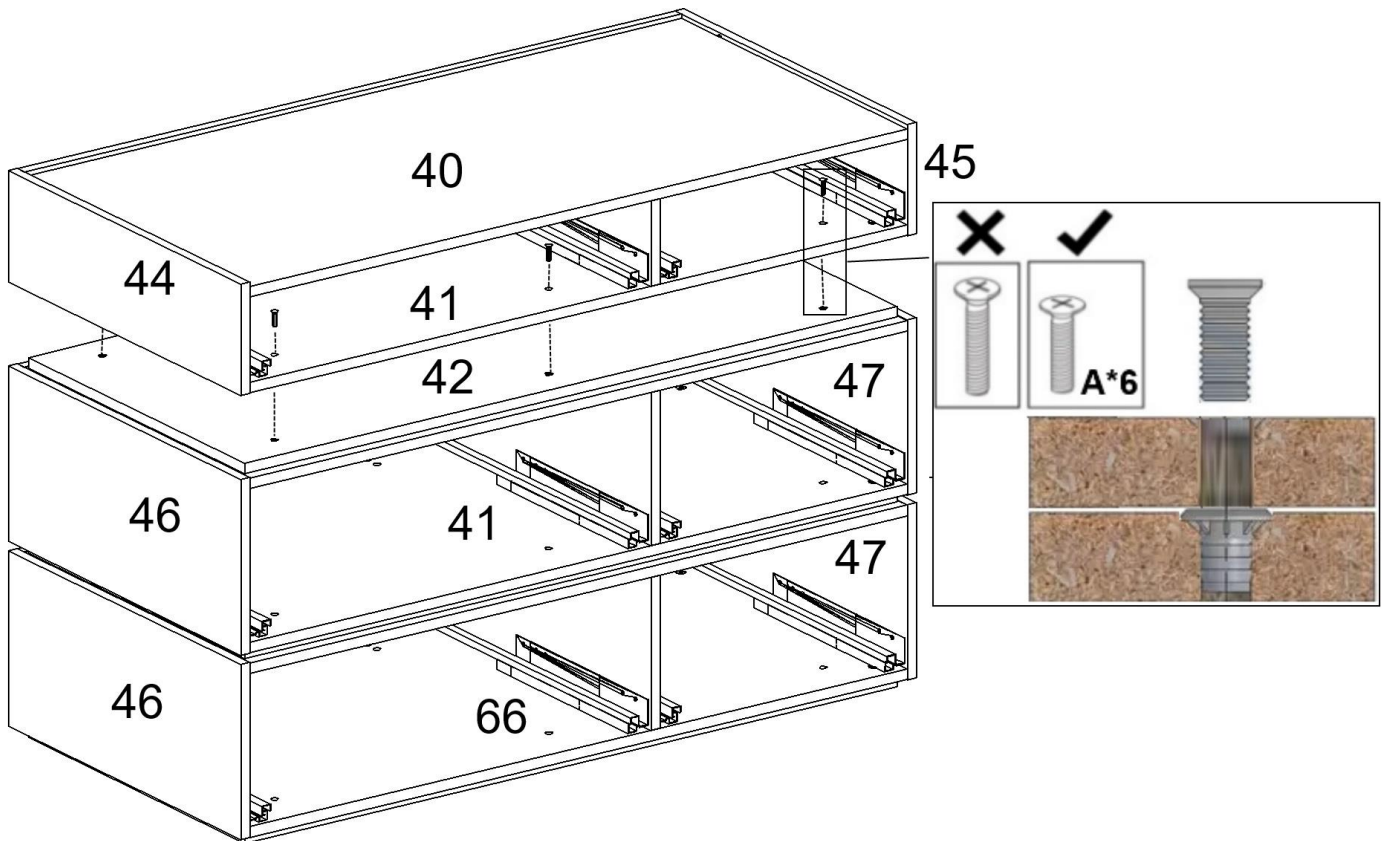

16. Ящик верхний правый – 1 шт.

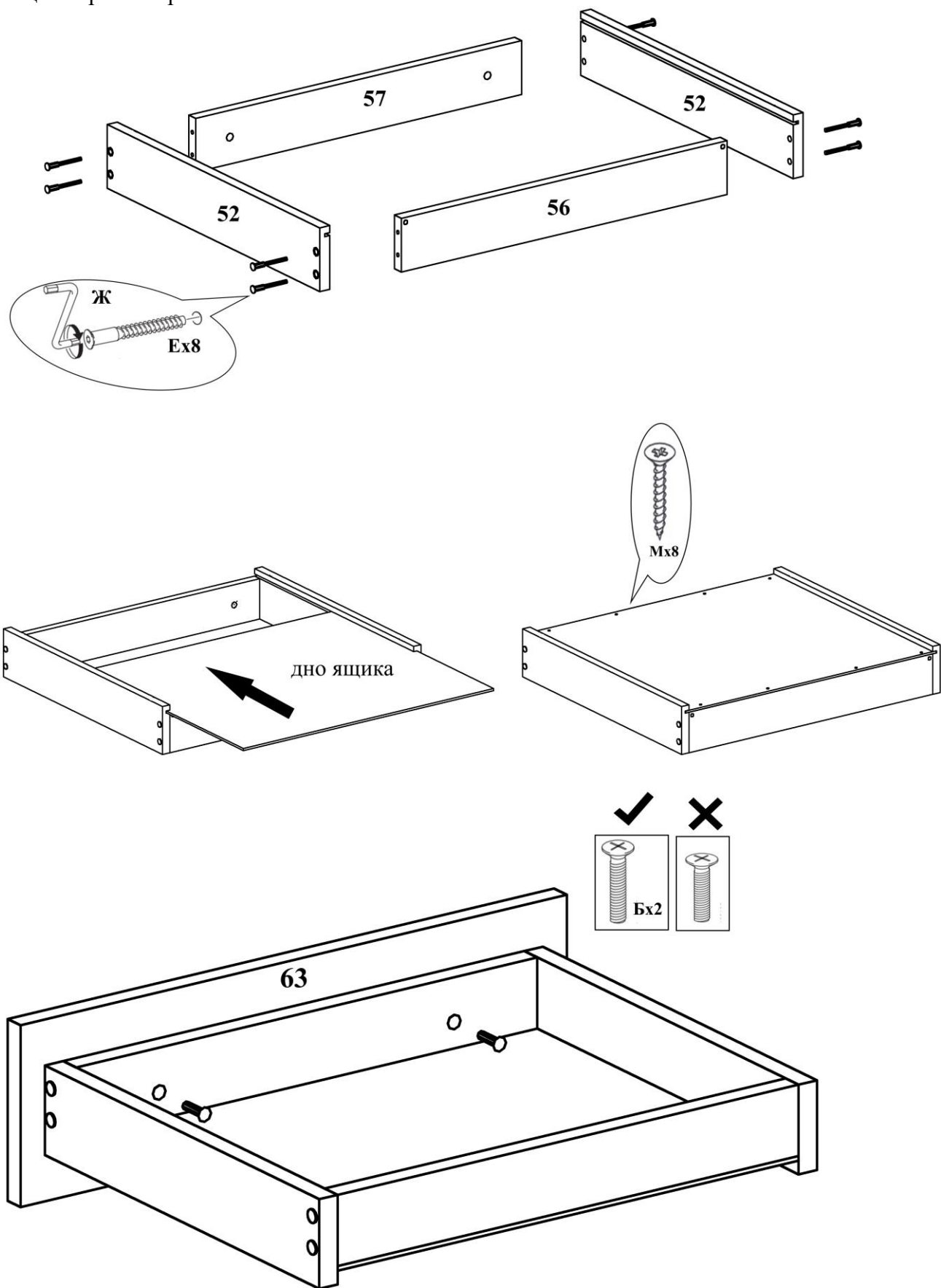

17. Ящик верхний левый – 1 шт.

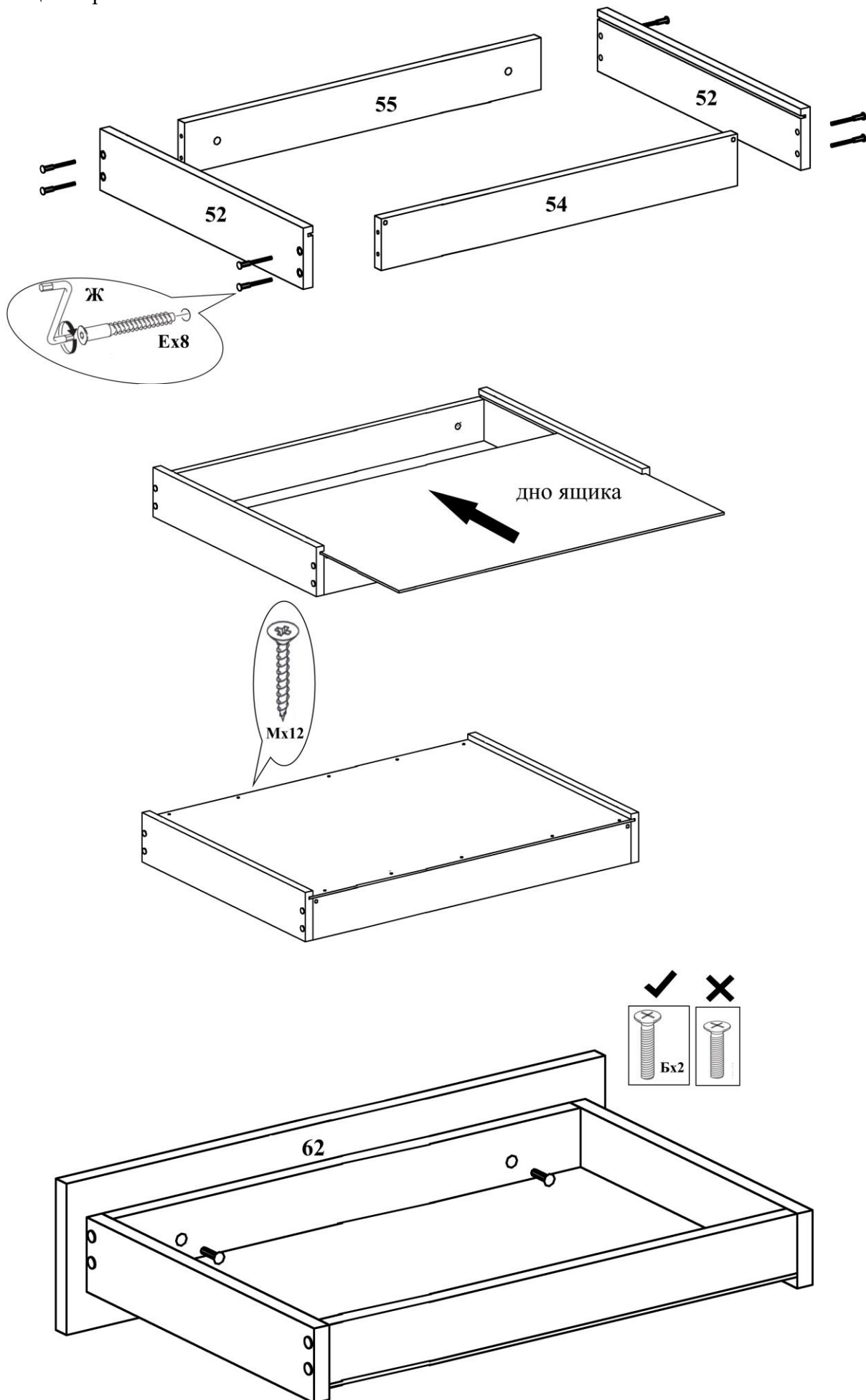

18. Ящик нижний правый – 2 шт.

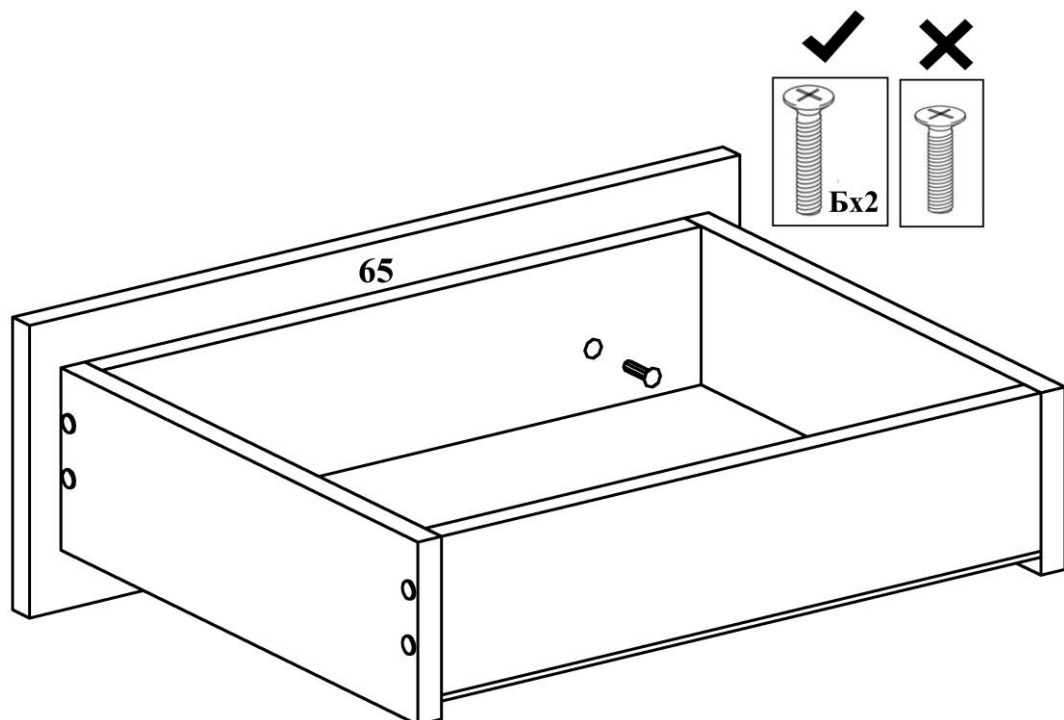
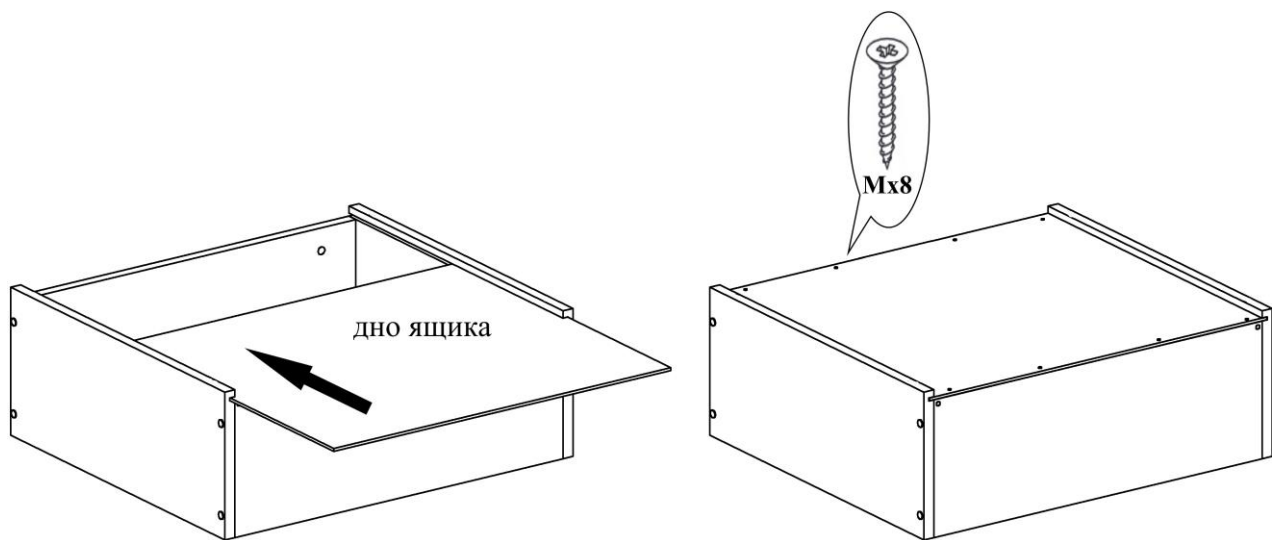
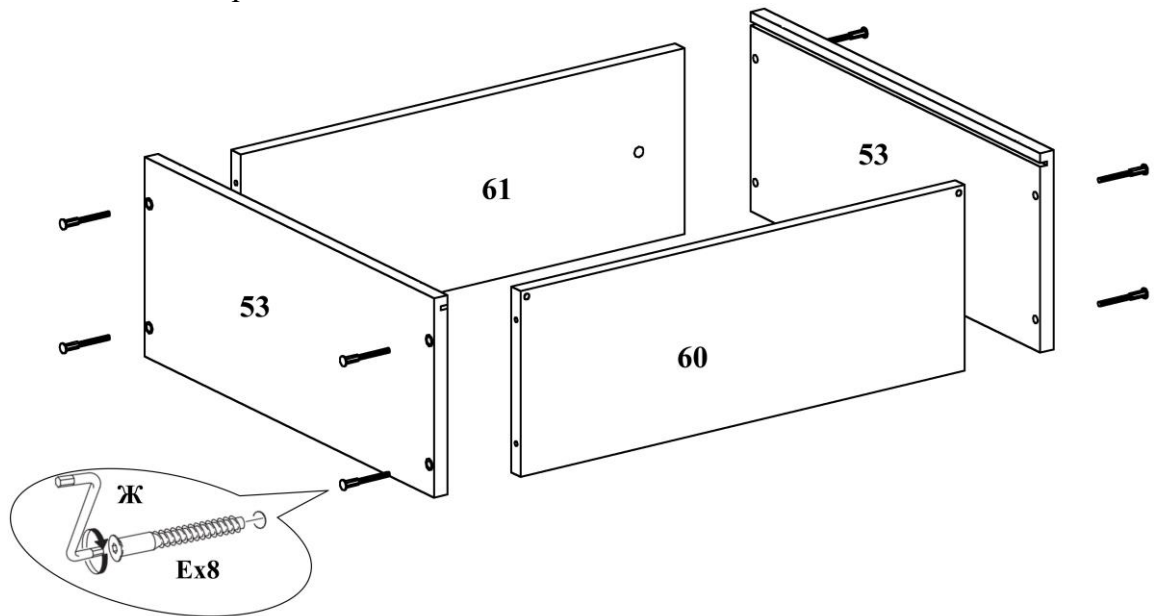

19. Ящик нижний левый – 2 шт.

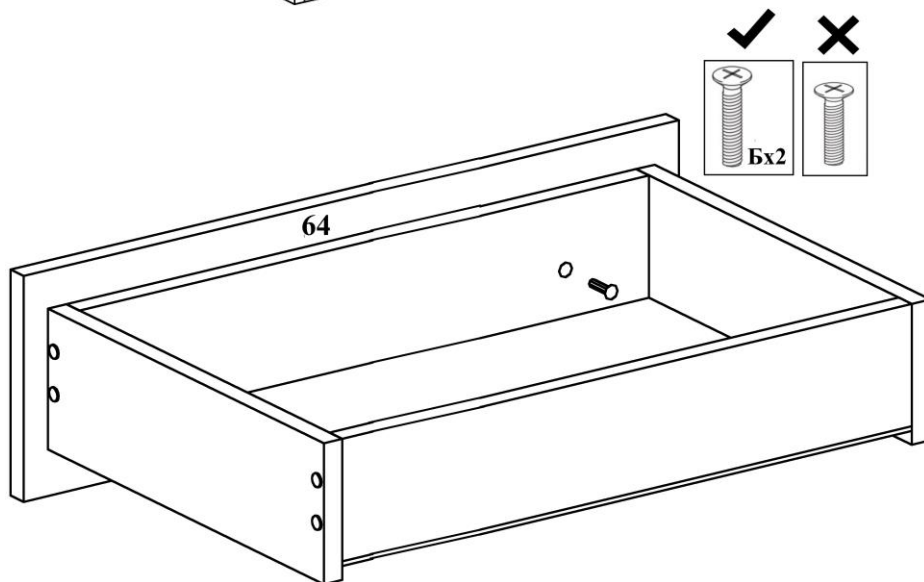
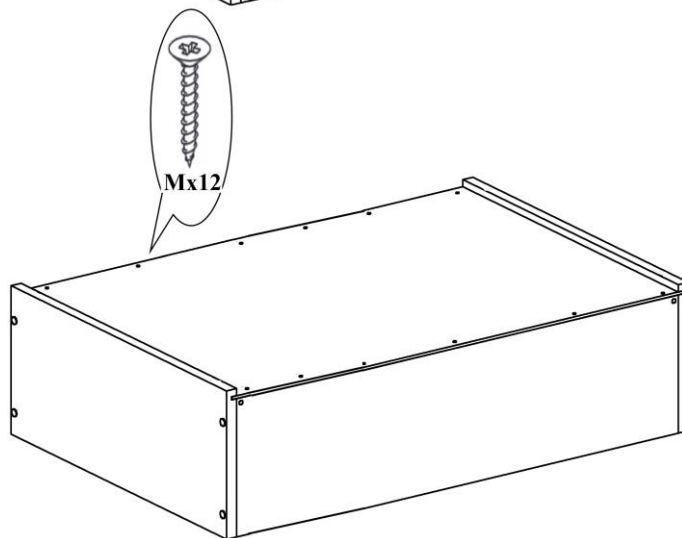
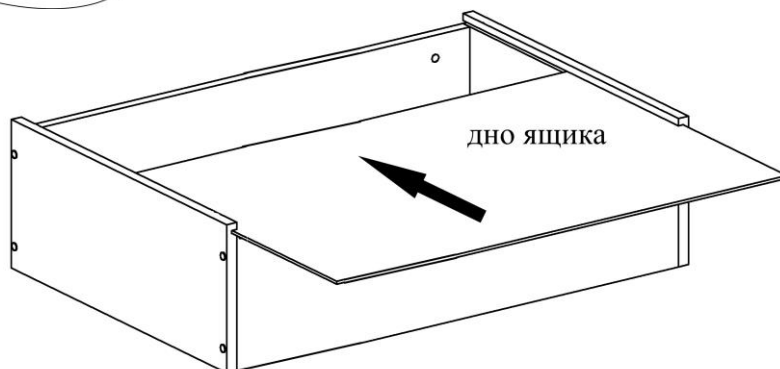
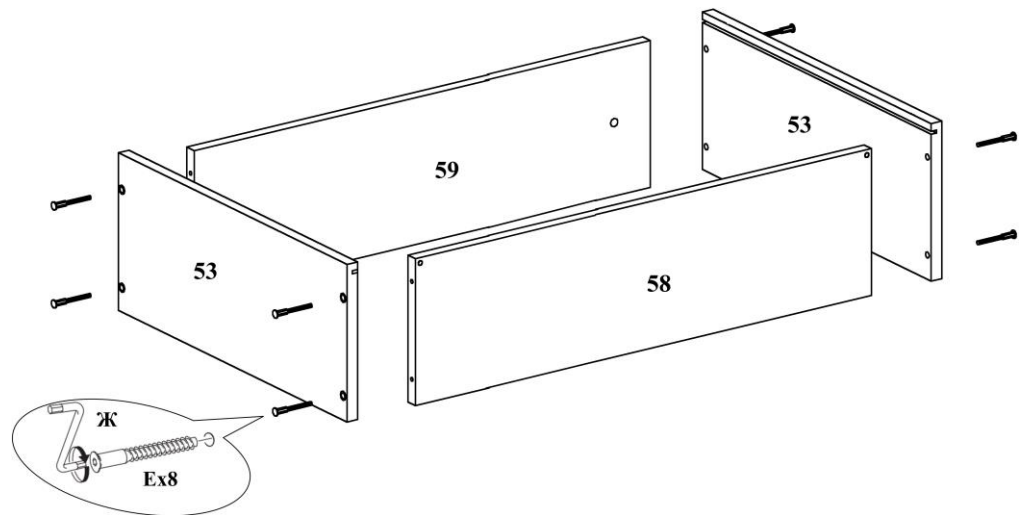

20.

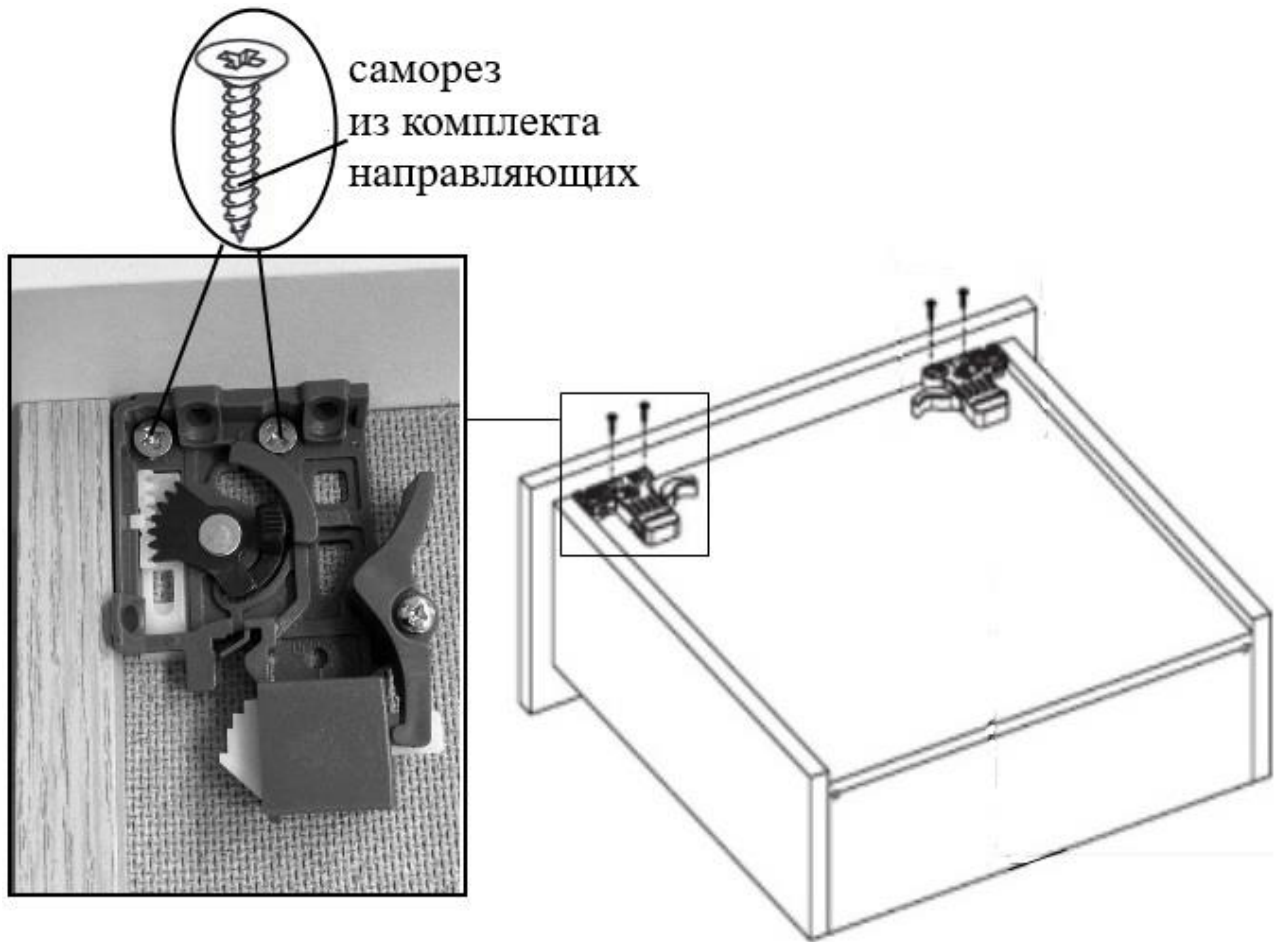

21.

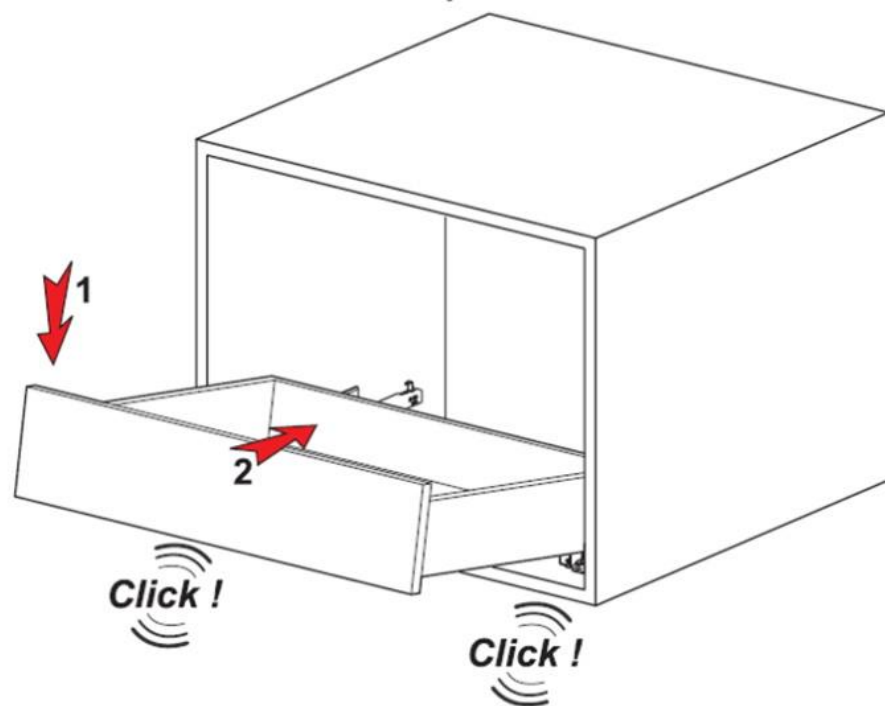

Ящик установить на направляющие и аккуратно задвинуть до фиксации.

- Регулировка и демонтаж ящика выполняются с помощью замков

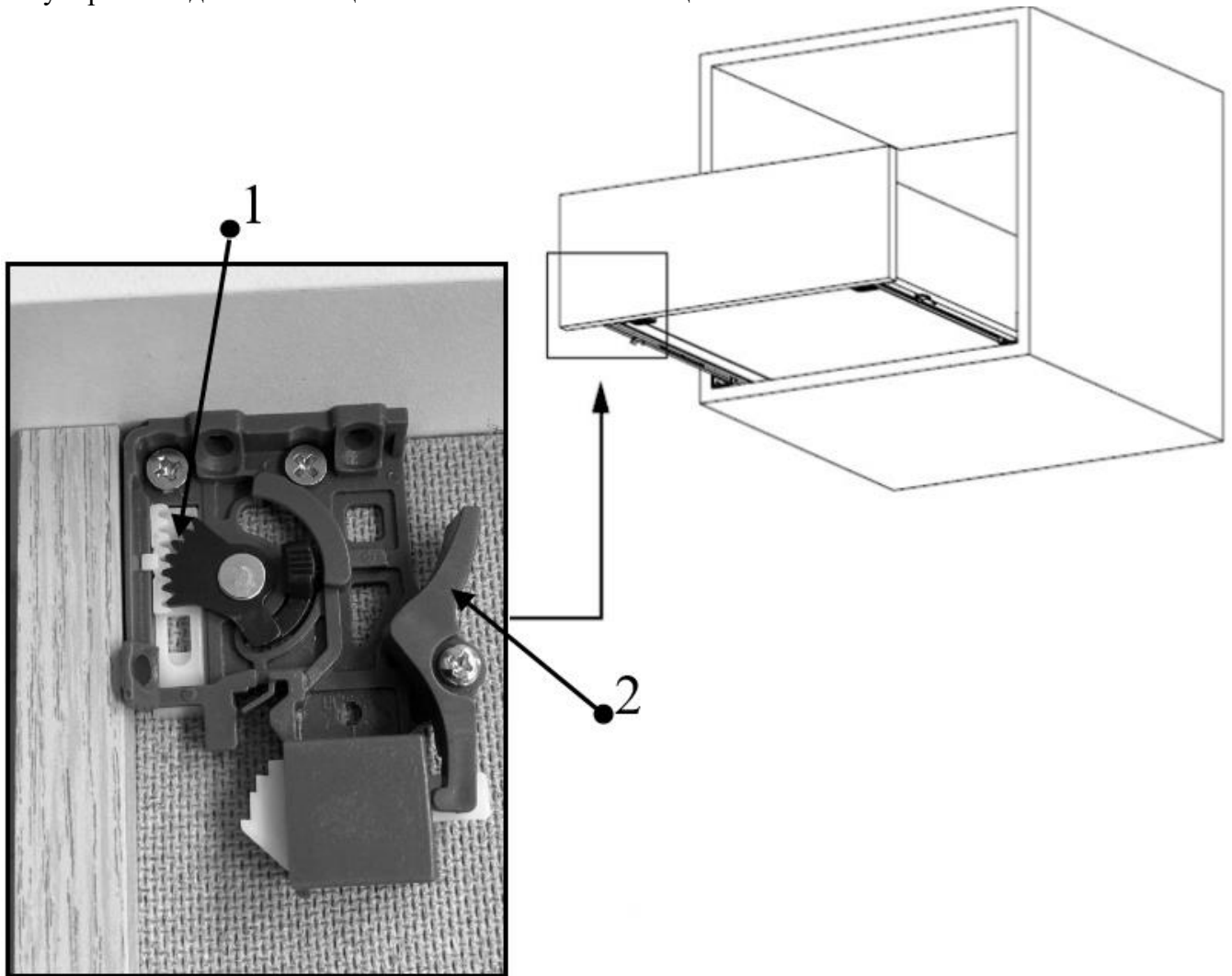

- Для регулировки по высоте 0-3 мм перемещайте клин **1**.
- Для демонтажа отожмите лапки замков **2** к направляющим и снимите ящик, подняв его вверх.
- Для корректировки положения по длине изделия ослабить винты М6х25 крепления фасада. Подрегулировать положение фасадов, затянуть винты.
- Для корректной работы системы PUSH необходим зазор между фасадом и корпусом не менее 4мм.

22. Подтянуть все крепления. Закрыть видимые крепления и отверстия заглушками-самоклейками Г, Д.

Рекомендации по правилам эксплуатации и уходу за мебелью

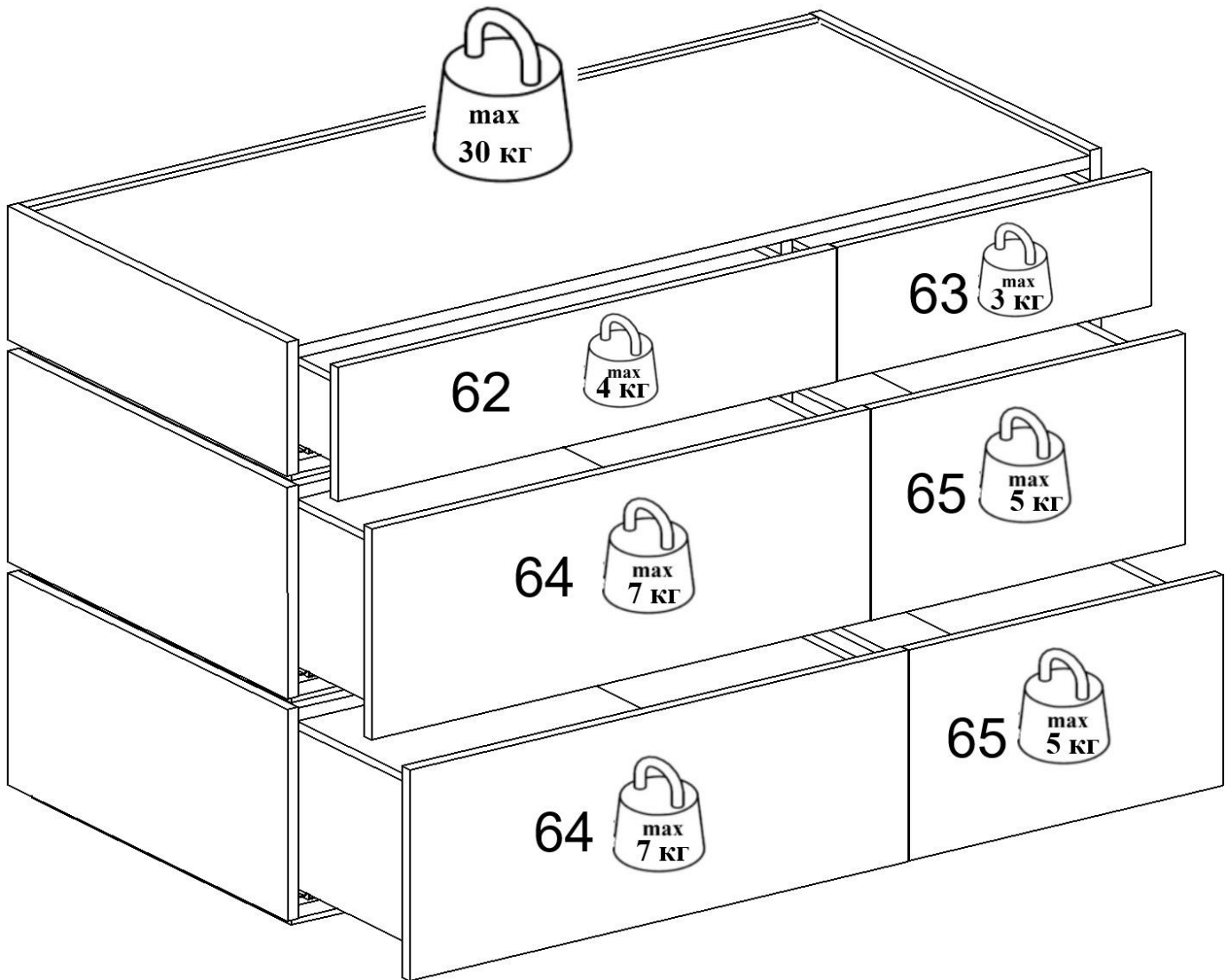

1. Мебель рекомендуется эксплуатировать в проветриваемых помещениях с температурой воздуха не ниже +10°C и относительной влажностью воздуха 50-80%
2. Мебель не следует устанавливать на неровном полу, близко к сырým и холодным стенам или источникам тепла.
3. В мебели, имеющей крепление болтами, винтами, шурупами, при ослаблении соединений необходимо периодически подвëртывать гайки, винты, шурупы.
4. Мебель, перевозимую в условиях минусовой температуры, при установке в помещении следует протереть сухой, мягкой тканью как снаружи, так и внутри, во избежание появления белых пятен на поверхности пленки в результате образования конденсата.
5. Мебель должна быть защищена от прямого попадания солнечных лучей во избежание ухудшения внешнего вида.
6. На поверхности мебели не следует ставить горячие предметы.
7. Удаление пыли с поверхности мебели следует производить сухой мягкой тканью или специально предназначенными для этого салфетками.
8. Удаление пятен с поверхности мебели следует производить тампоном из мягкой ткани, смоченной в специальных составах для чистки и освежения мебели в соответствии с рекомендациями по их использованию.
9. Не допускается применение соды, порошков, паст, не предназначенных для ухода за мебелью, а также средств, содержащих абразивные материалы и агрессивные жидкости (кислоты, щелочи, масла) или их пары.

10. Чистящие средства, содержащие жир и воск, а также средства для полировки мебели оставляют на обрабатываемых поверхностях налет, поэтому их использование противопоказано.
11. Рекомендуется очищать любую часть мебели как можно скорее после того, как она испачкалась. Если Вы оставляете загрязнение на некоторое время, то заметно повышается опасность образования разводов, пятен и повреждений предметов мебели.
12. Не ставьте на поверхность тяжелые, жесткие или острые предметы. Если это нужно сделать всегда используйте подставку или положите под них мягкую салфетку. Помните, что перемещая тяжелый предмет по поверхности можно случайно поцарапать столешницу, повредив при этом внешний вид.

Гарантии изготовителя

Предприятие-изготовитель гарантирует покупателю сохранность всех качественных показателей, обусловленных ТР ТС 025/2012, при соблюдении правил сборки, установки и эксплуатации мебели. Изготовитель оставляет за собой право изменения конструкции изделия.

За механические повреждения, возникшие во время транспортировки, сборки или хранения, предприятие-изготовитель ответственности не несет.

Претензии по качеству мебели направляются по месту приобретения в течение гарантийного срока.

Гарантийный срок на изделия корпусной мебели - 24 месяца со дня приобретения мебели.

По дефектам, возникшим из-за несоблюдения покупателем правил эксплуатации и ухода за мебелью, претензии не принимаются.