



Обстановочка!

WWW.OGOGO.RU



Инструкция
по сборке и эксплуатации изделий мебели



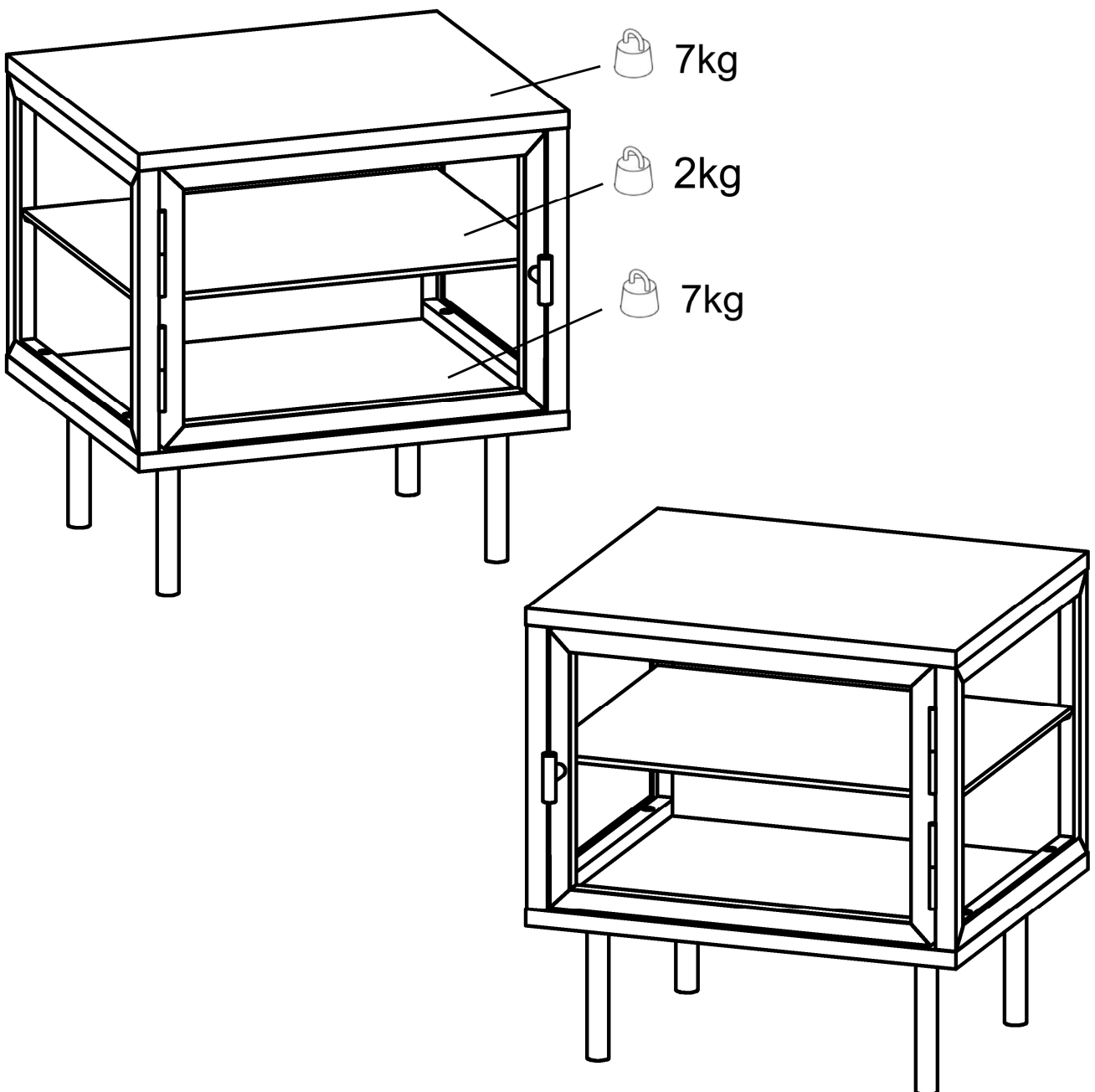

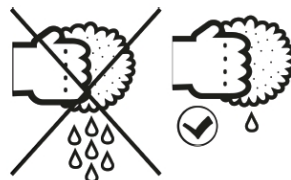
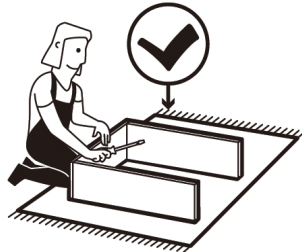
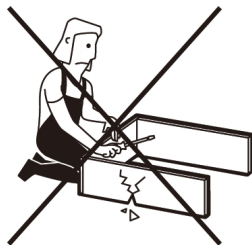
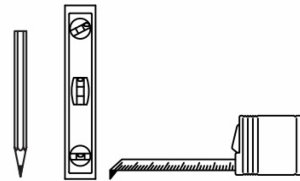
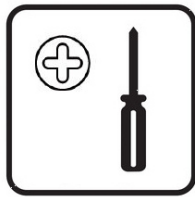

**«The One»
Тумба прикроватная левая/правая**





Комплектовочная ведомость фурнитуры

	Наименование		Количество
A	Винт М6х30 с потайной головкой		8
B	Дюбель DU 232		5
C	Конфирмат-винт 7х50		1
D	Конфирмат-ключ 4Z		1
E	Эксцентрик Rastex 15/16		5
F	Защелка магнитная		1

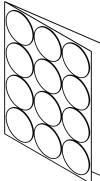
G	Шуруп 3,5x13		2
J	Опора регулируемая		4
K	Ручка RC200BSG.5 сатин золото		1
L	Винт М4х30 с потайной головкой		1
M	Ножка The One h=120мм		4
N	Саморез 4,2x16 с прессшайбой		16
O	Заглушка - самоклейка d=14мм		3
P	Заглушка - самоклейка d=18мм		5

Комплектовочная ведомость деталей

«The One» Тумба прикроватная левая

№	Наименование	Размеры			Кол., шт
		А, мм	В, мм	Т, мм	
1	Нижний щит	418	352	16	1
2	Верхний щит	418	352	16	1
3	Задняя стенка	270	376	16	1
	Полка стеклянная	403	310	6	1
	Дверь рамочная левая	264	370	20	1
	Рамка боковая левая	270	350	20	1
	Рамка боковая правая	270	350	20	1

«The One» Тумба прикроватная правая

№	Наименование	Размеры			Кол., шт
		А, мм	В, мм	Т, мм	
1	Нижний щит	418	352	16	1
2	Верхний щит	418	352	16	1
3	Задняя стенка	270	376	16	1
	Полка стеклянная	403	310	6	1
	Дверь рамочная правая	264	370	20	1
	Рамка боковая левая	270	350	20	1
	Рамка боковая правая	270	350	20	1

СОВЕТЫ ПО СБОРКЕ

Для удобства транспортировки и предохранения от повреждений мебель поставляют в разобранном виде.

На пакете имеется маркировка с указанием названия изделия, перечень входящих в данный пакет деталей, их размеры и количество, а также номера этих деталей, которые соответствуют номерам на схемах сборки.

Прежде чем приступить к сборке, убедитесь, что все детали имеются в наличии. Крепите детали в соответствии с порядком, указанным в инструкции.

«The One» Тумба прикроватная левая

Схема сборки корпуса

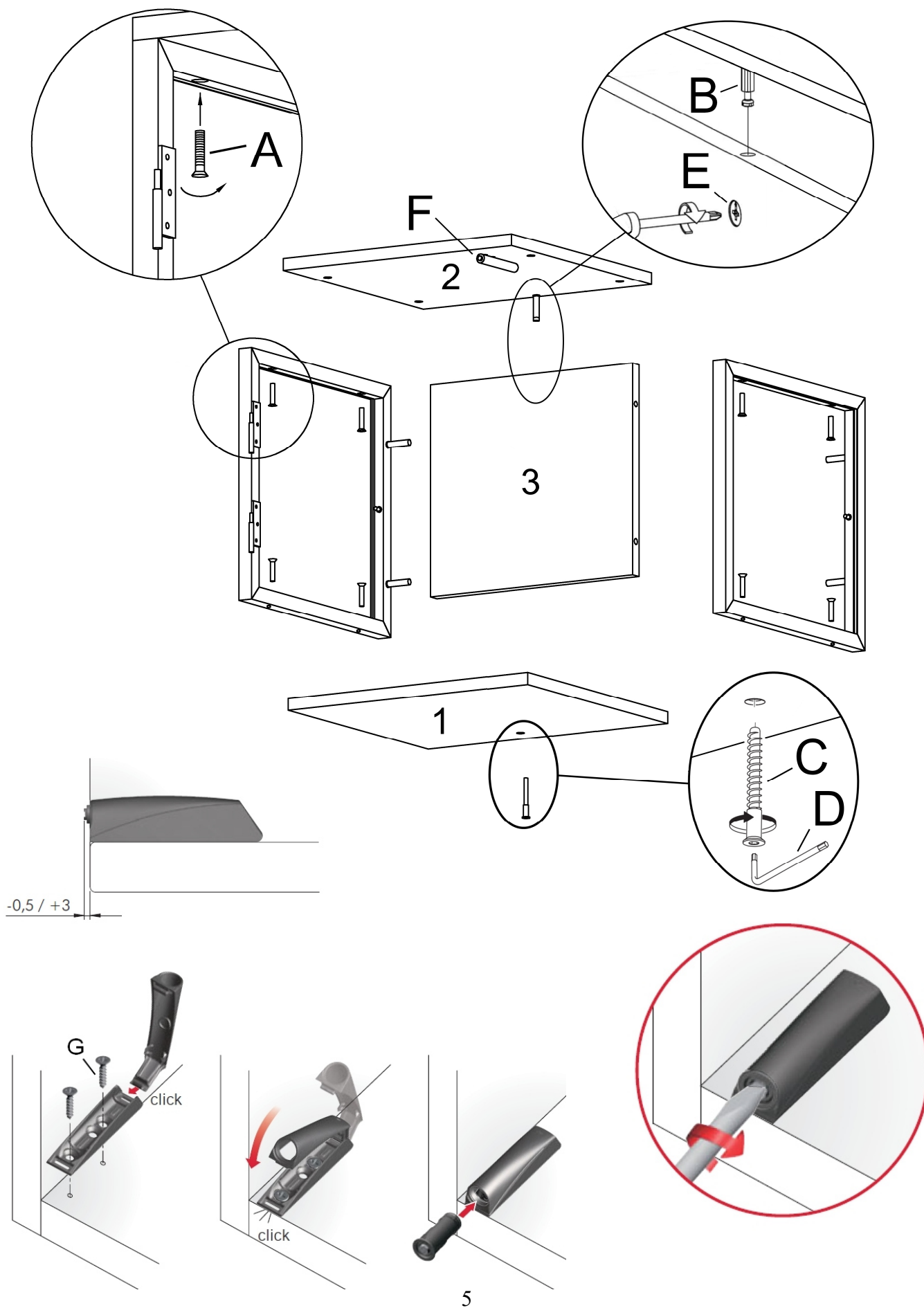

«The One» Тумба прикроватная правая

Схема сборки корпуса

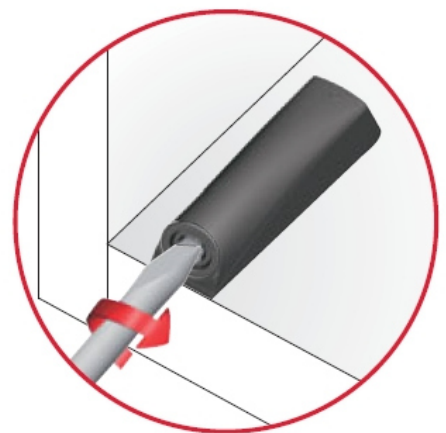
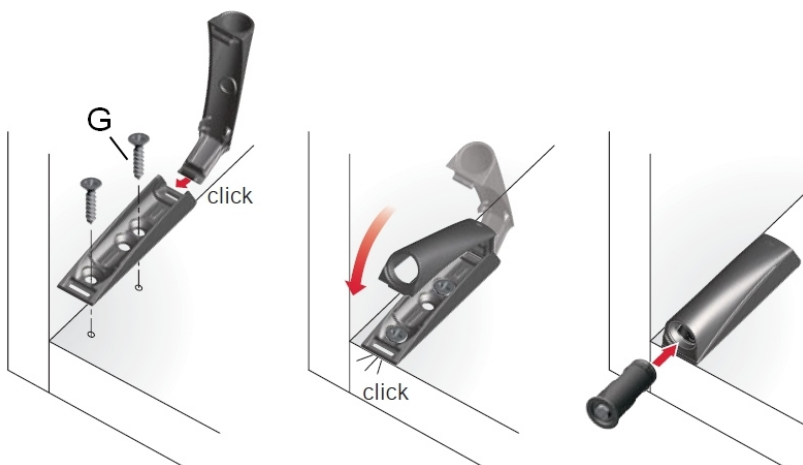
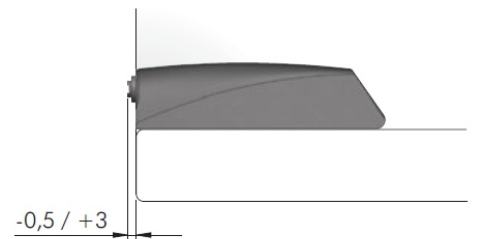
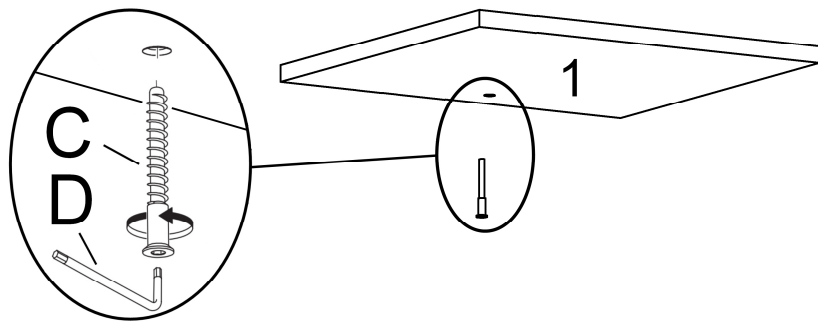
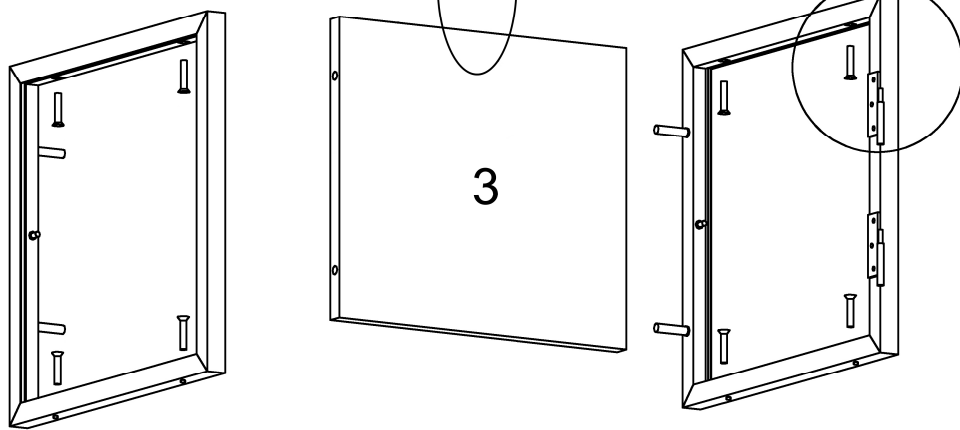
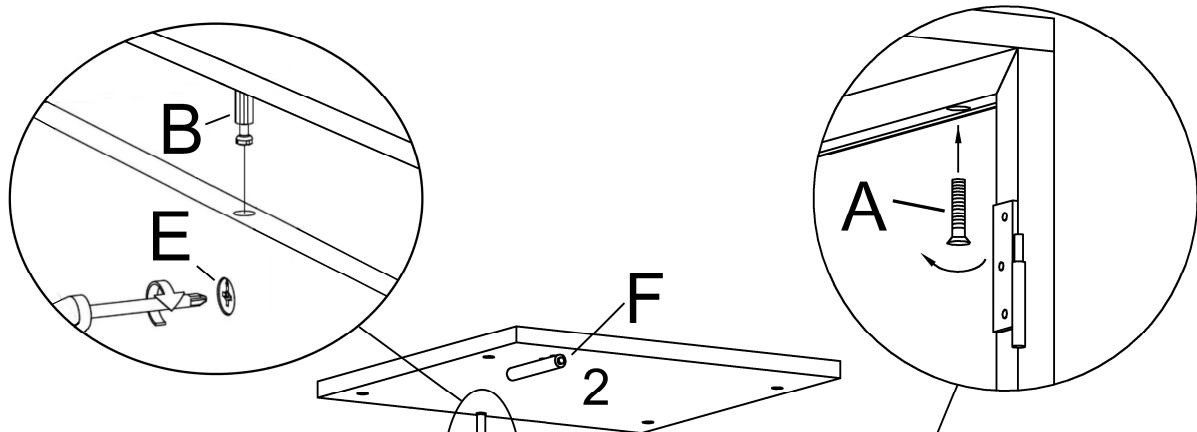

«The One» Тумба прикроватная

Установка опор

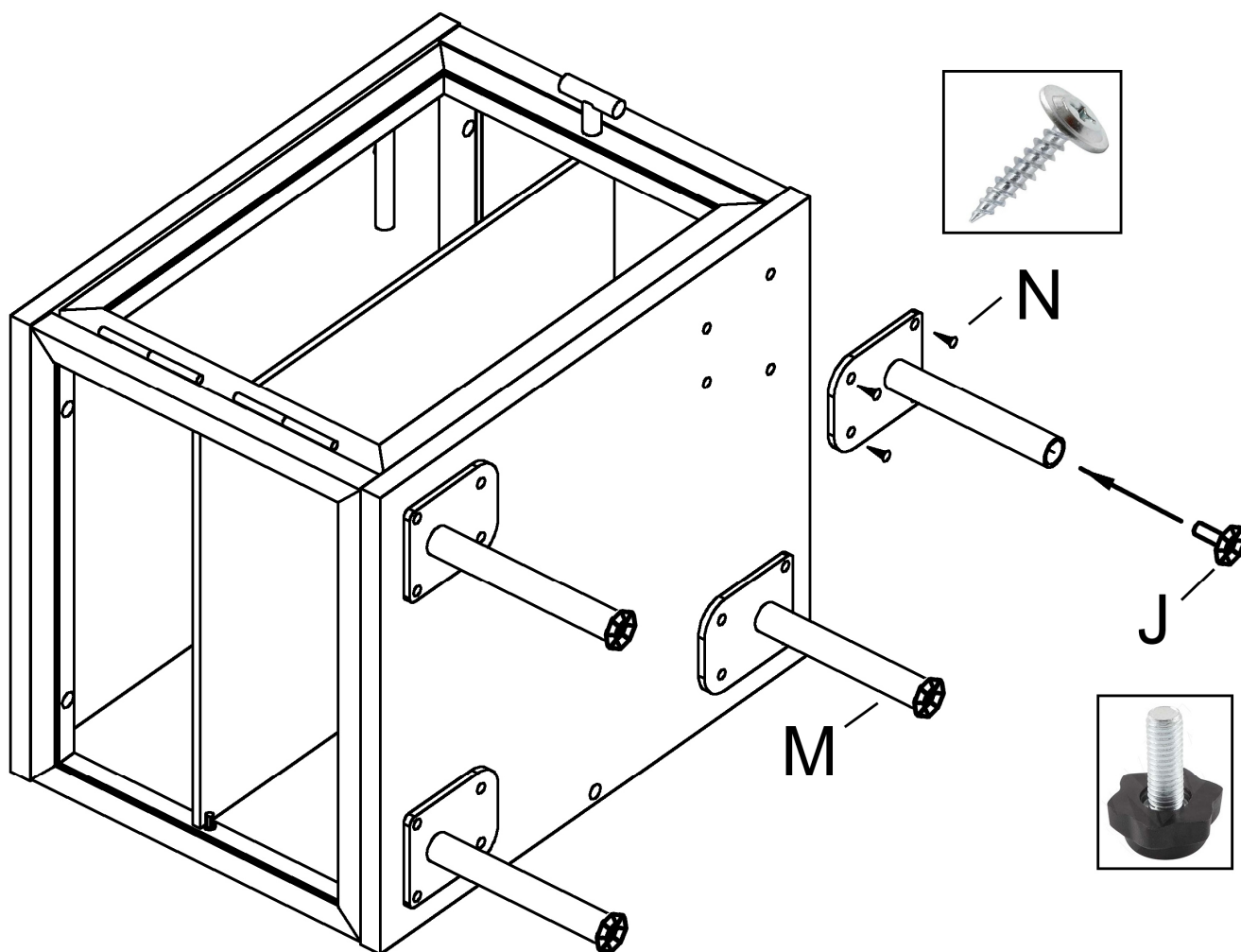

«The One» Тумба прикроватная

Установка двери

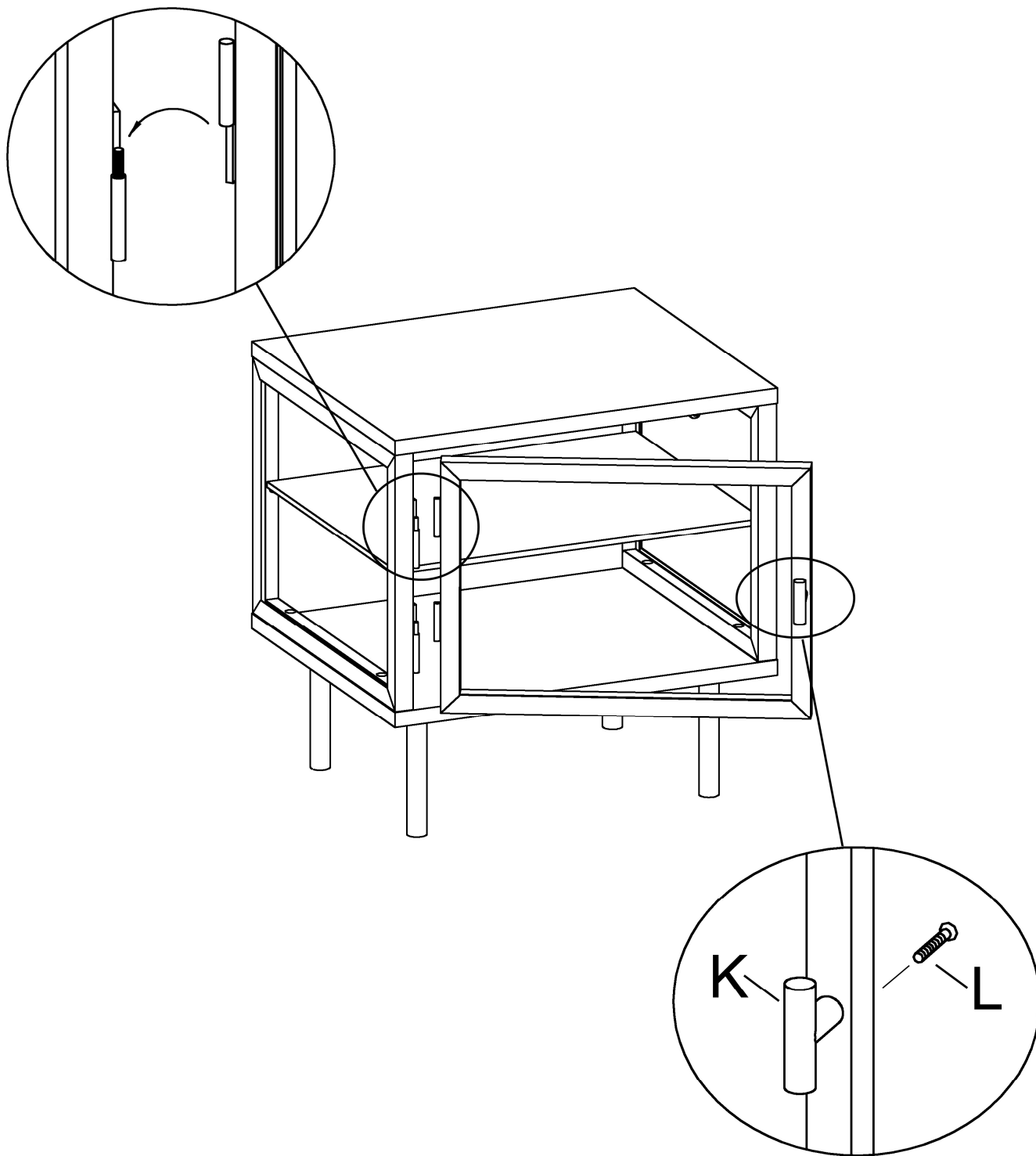

Рекомендации по правилам эксплуатации и уходу за мебелью

1. Мебель рекомендуется эксплуатировать в проветриваемых помещениях с температурой воздуха не ниже +10°C и относительной влажностью воздуха 50-80%
2. Мебель не следует устанавливать на неровном полу, близко к сырým и холодным стенам или источникам тепла.
3. В мебели, имеющей крепление болтами, винтами, шурупами, при ослаблении соединений необходимо периодически подвëртывать гайки, винты, шурупы.
4. Мебель, перевозимую в условиях минусовой температуры, при установке в помещении следует протереть сухой, мягкой тканью как снаружи, так и внутри, во избежание появления белых пятен на поверхности пленки в результате образования конденсата.
5. Мебель должна быть защищена от прямого попадания солнечных лучей во избежание ухудшения внешнего вида.
6. На поверхности мебели не следует ставить горячие предметы.
7. Удаление пыли с поверхности мебели следует производить сухой мягкой тканью или специально предназначенными для этого салфетками.
8. Удаление пятен с поверхности мебели следует производить тампоном из мягкой ткани, смоченной в специальных составах для чистки и освежения мебели в соответствии с рекомендациями по их использованию.
9. Не допускается применение соды, порошков, паст, не предназначенных для ухода за мебелью, а также средств, содержащих абразивные материалы и агрессивные жидкости (кислоты, щелочи, масла) или их пары.
10. Чистящие средства, содержащие жир и воск, а также средства для полировки мебели оставляют на обрабатываемых поверхностях налет, поэтому их использование противопоказано.
11. Рекомендуется очищать любую часть мебели как можно скорее после того, как она испачкалась. Если Вы оставляете загрязнение на некоторое время, то заметно повышается опасность образования разводов, пятен и повреждений предметов мебели.
12. Не ставьте на поверхность тяжелые, жесткие или острые предметы. Если это нужно сделать всегда используйте подставку или положите под них мягкую салфетку. Помните, что перемещая тяжелый предмет по поверхности можно случайно поцарапать столешницу, повредив при этом внешний вид.

Гарантии изготовителя

Предприятие-изготовитель гарантирует покупателю сохранность всех качественных показателей, обусловленных ТР ТС 025/2012, при соблюдении правил сборки, установки и эксплуатации мебели. Изготовитель оставляет за собой право изменения конструкции изделия.

За механические повреждения, возникшие во время транспортировки, сборки или хранения, предприятие-изготовитель ответственности не несет.

Претензии по качеству мебели направляются по месту приобретения в течение гарантийного срока.

Гарантийный срок на изделия корпусной мебели - 24 месяца со дня приобретения мебели. Срок службы мебели 10 лет.

По дефектам, возникшим из-за несоблюдения покупателем правил эксплуатации и ухода за мебелью, претензии не принимаются.