



Обстановочка!

WWW.OGOGO.RU



ООО «ИНТЕРА»

Инструкция  
по сборке и эксплуатации изделий мебели

## Комод Blues 3 ящика



### К сведению покупателя

*Сборку изделия рекомендуется доверить специалистам, обладающим достаточными знаниями и навыками.*

Для удобства транспортировки и предохранения от повреждений мебель поставляется в разобранном виде. На каждом пакете имеется маркировка с указанием названия изделия, перечень входящих в данный пакет деталей, их размеры и количество, а также номера этих деталей, которые соответствуют номерам в комплектовочной ведомости и на схемах сборки. Для крепления фурнитуры на деталях имеются отверстия и наколки.

### Правила сборки

Сборку следует производить на ровном полу, покрытом тканью или бумагой во избежание повреждения кромок и загрязнения мебели. Сборку корпуса рекомендуется производить в горизонтальном положении, устанавливая детали лицевыми кромками вниз. Под детали меньшей глубины требуется подложить имеющиеся в упаковке элементы заполнения или сложенный гофрокартон, обернутые энергофлексом. Необходимо соблюдать осторожность, чтобы не повредить лакированные поверхности. В сборке крупногабаритных изделий должны участвовать не менее двух человек. Детали при сборке необходимо закреплять прочно, не допуская их качания. Для сборки потребуется молоток и отвертки.

### Подготовка к сборке

Проверить комплектность каждого пакета по имеющейся на них маркировке.

Проверить наличие фурнитуры и метизов, при необходимости протереть их.

**ВНИМАНИЕ!** Перед началом сборки необходимо **внимательно изучить инструкцию** и определить расположение деталей в изделии в соответствии со схемами сборки.

### **Комплектовочная ведомость фурнитуры на комод Blues-A3**

<b>№ п/п</b>	<b>Наименование</b>	<b>Кол-во</b>
1	Винт М4х20 впотай	6
2	Винт 6х25 впотй	9
3	Дюбель DU 232 ввинчиваемый Ø 5мм	29
4	Дюбель-полипропил, 8х50	2
5	Заглушка-самоклейка d=14мм	41
6	Заглушка-самоклейка d=18мм	29
7	Конфирмат-винт 7х50	39
8	Конфирмат-ключ 4 Z	1
9	Направляющая роликовая 450мм черная Boyard комплект	3
10	Подпятник войлочный D=28мм	4
11	Ручка-кнопка	6
12	Саморез 4,0х30	12
13	Шкант мебельный 6х30	6
14	Шурупы 3,5х13 впотай	18
15	Шурупы 4,0х50 впотай оц	2
16	Шурупы 6,3х10,5 крепежные для направляющих	6
17	Эксцентрик Rastex 15/16	29

### Комплектовочная ведомость деталей на комод Blues-A3

№	Наименование	Кол.	Размеры		
			А	В	Т
60	Крышка	1	1000	530	25
61	Стенка боковая	2	646	390	16
62	Стенка горизонтальная	1	920	488	16
63	Планка горизонтальная	2	876	32	16
36	Планка горизонтальная	1	876	32	16
64	Планка вертикальная	3	876	40	16
65	Фасад ящика	3	872	190	16
66	Стенка задняя	1	876	630	16
67	Ящика стенка боковая	6	450	140	16
68	Ящика стенка передняя	3	818	140	16
69	Ящика стенка задняя	3	818	140	16
70	Планка ящика	3	418	96	16
	Ящика дно	3	834	433	4
71	Ножка передняя левая	1	806	50	50
72	Ножка передняя правая	1	806	50	50
73	Ножка задняя левая	1	806	50	50
74	Ножка задняя правая	1	806	50	50

### Сборка изделия

1. Установить стенки боковые **61** между парами ножек **71-73** и **72-74**, закрепить их эксцентриковыми стяжками

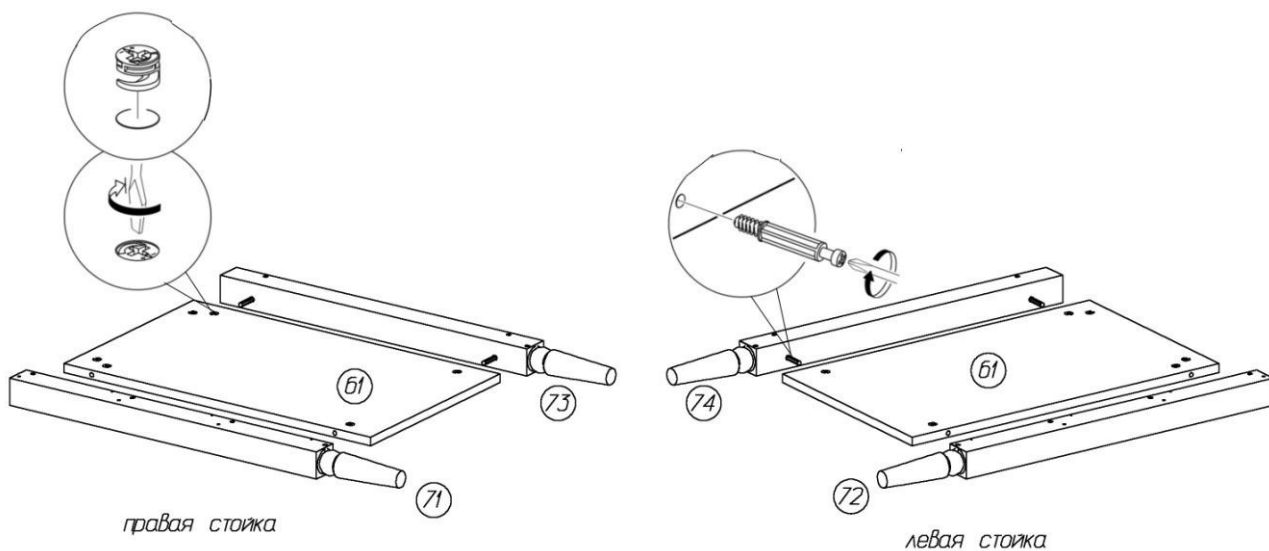

2. На собранных стойках закрепить роликовые направляющие: сначала к задней стойке шурупами 6,3x10,5, затем к передней стойке шурупами 3,5x13, выбрав отверстия, совпадающие с направляющей;

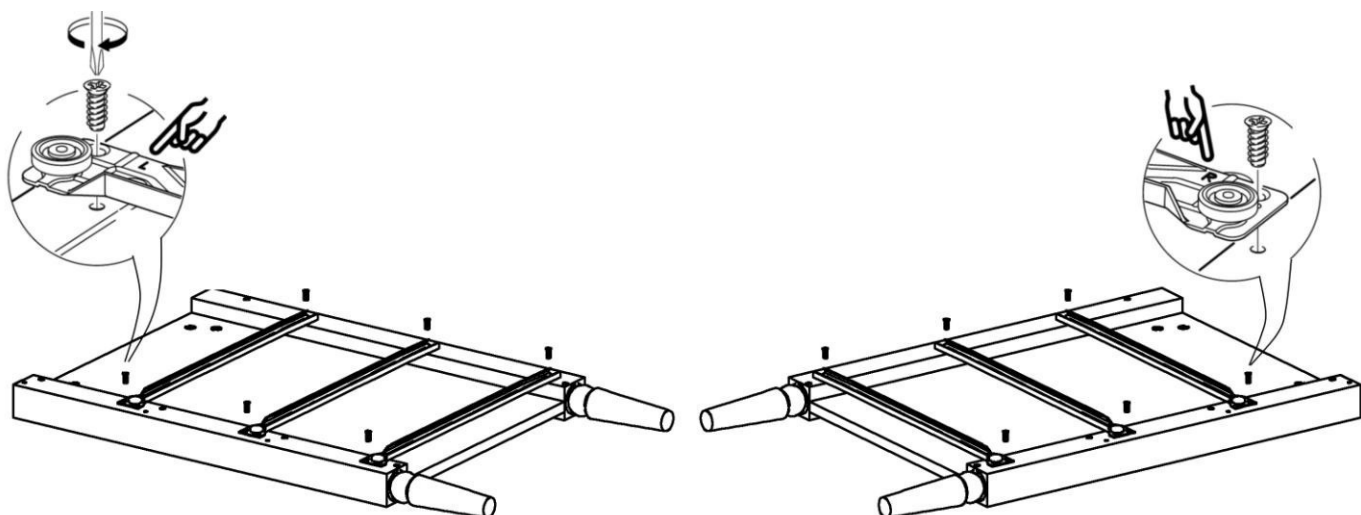

3. В отверстия диаметром 6 мм на передних ножках вставить шканты, в отверстия диаметром 5 мм на задних и передних ножках вернуть дюбели стяжки.

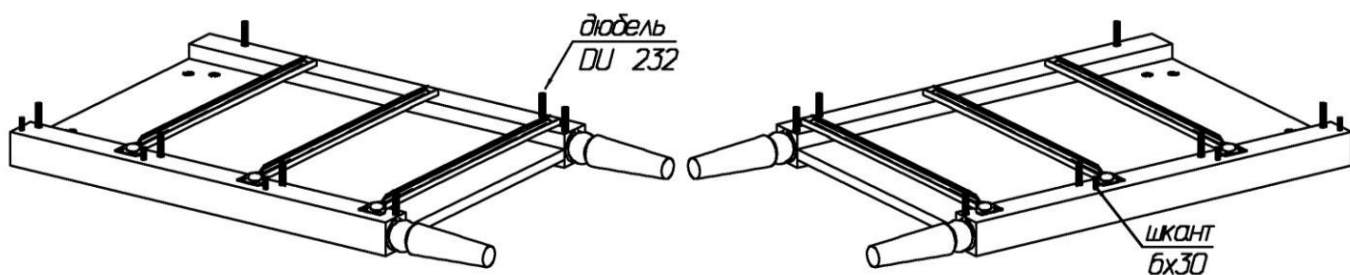

4. Планки вертикальные 64 соединить с планками горизонтальными 36, 63 саморезами 4,0x30.

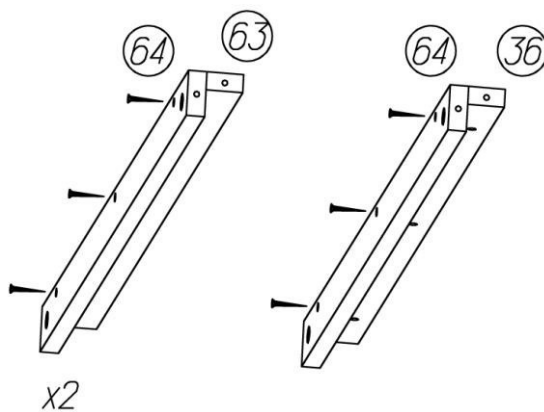

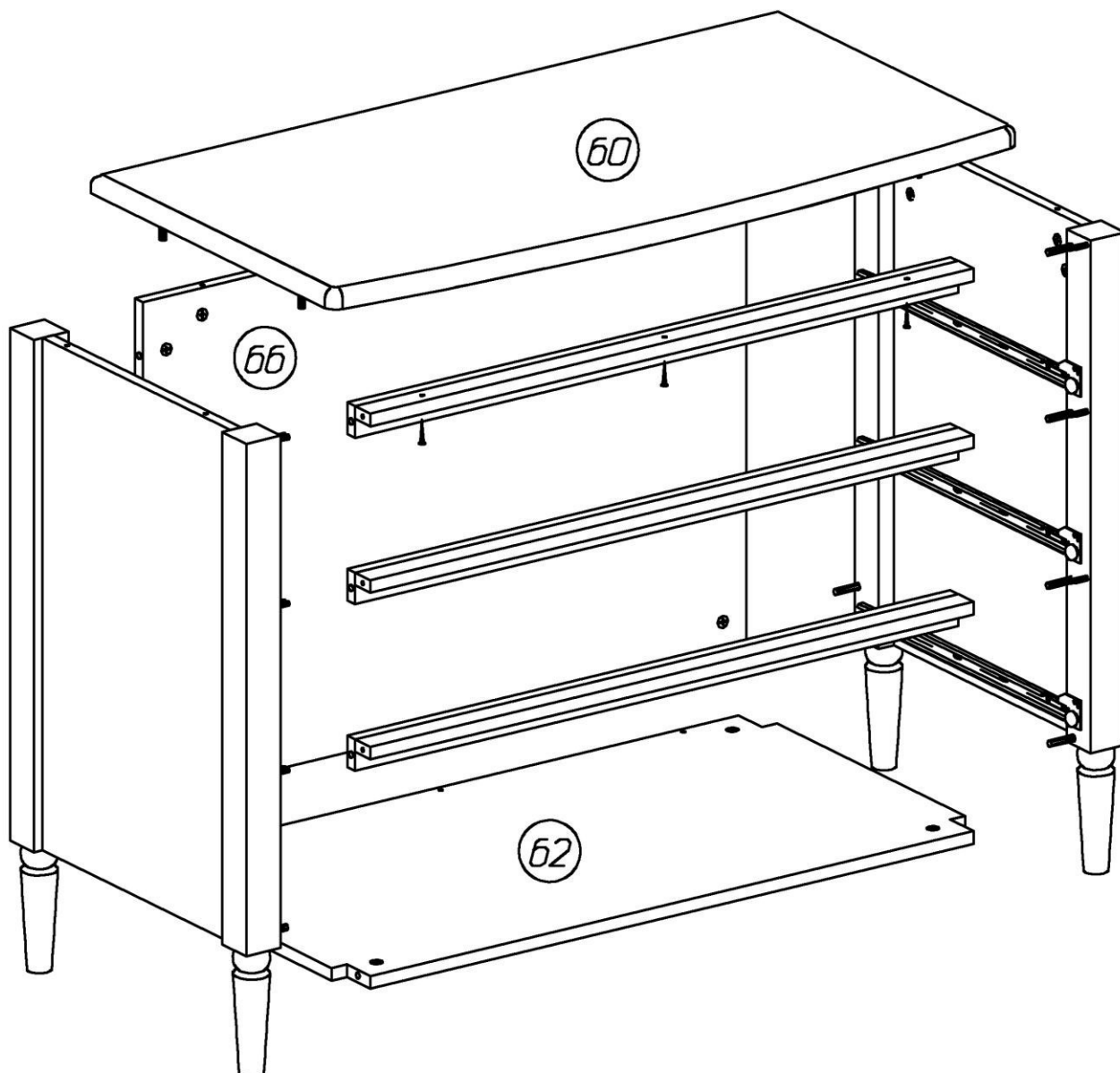

5. На деталях **62, 64, 66** в отверстия диаметром 15мм вставить эксцентрики Rastex 15/16. Стрелка на эксцентрике должна быть повернута в сторону кромки.
6. Собранные планки, стенку горизонтальную **62**, стенку заднюю **66** установить между стенок боковых так, чтобы эксцентрики были развёрнуты внутрь комода, дюбели стяжек и шканты вошли в соответствующие отверстия, повернуть эксцентрики на 180 градусов.
7. Соединить стенку горизонтальную **62** с задней стенкой конфирматами 7x50.
8. В отверстия на крышке **60** ввернуть дюбели стяжек. В отверстия на стенках боковых вставить эксцентрики. Соединить корпус с крышкой, повернув эксцентрики на 180 градусов. Верхнюю планку закрепить к крышке саморезами 4,0x30.
9. На ножки наклеить войлочные подпятники
10. Во избежание опрокидывания рекомендуется закрепить изделие к стене. Для чего через отверстия в задней стенке сделать отметки на стене. Отодвинуть изделие, просверлить в стене отверстия диаметром 6мм, вбить в стену пластиковые дюбели. Поставить комод на место и через отверстия в задней стенке закрепить изделие шурупами 4x50, вворачивая их в дюбели. Отверстия в задней стенке закрыть самоклеящимися заглушками.  
*Предлагаемые дюбели предназначены для полнотелых материалов. Для стен из гипсокартона используйте специальные крепежи, приобретаемые в специализированных магазинах.*

11. Собрать ящики согласно схеме. Пазы деталей должны быть ориентированы внутрь ящика. Дно ящика вставить в пазы, снизу между задней и передней стенкой вставить планку ящика 70, закрепить её конфирматами.

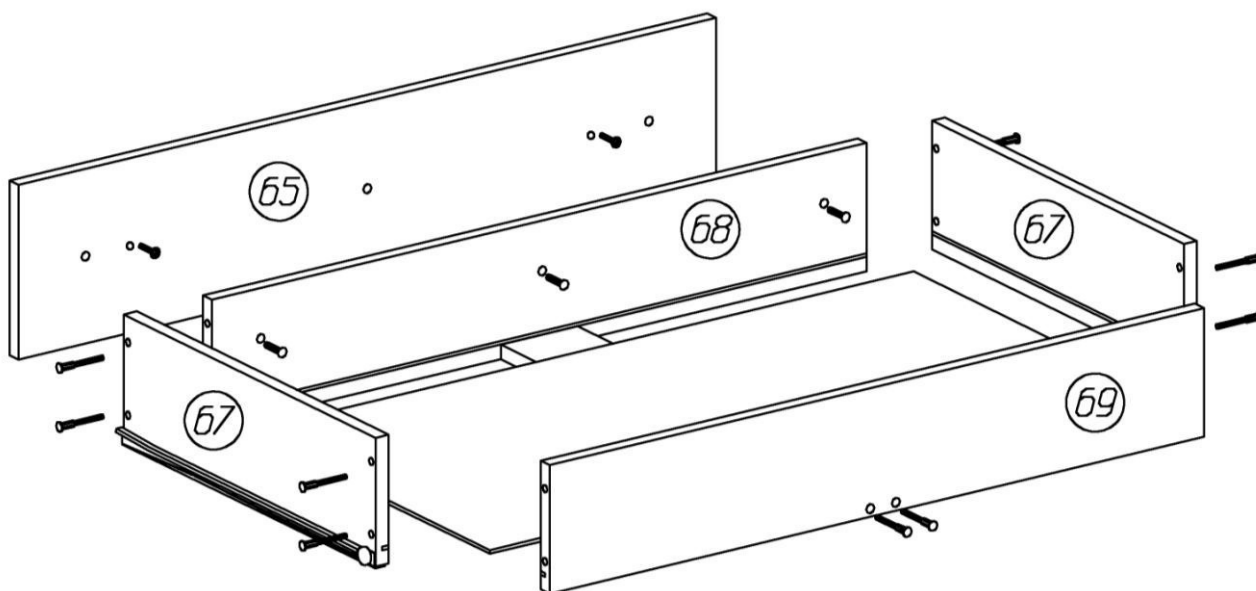

12. Винтами М4х20 закрепить на фасадной стенке ручки. Закрепить фасадную стенку на ящике, вворачивая винты М6х25 через переднюю стенку ящика в муфты, установленные в фасаде.
13. На боковых стенках шурупами 3,5х13 закрепить направляющие, выравнивая их по фасаду.
14. Установить ящики в комод.
15. Закрыть видимые стяжки заглушками.

#### **Рекомендации по правилам эксплуатации и уходу за мебелью**

1. Максимальный вес предметов, устанавливаемых:  
на крышку не более 25 кг  
в один ящик не более 6 кг.
2. Мебель рекомендуется эксплуатировать в проветриваемом помещении с температурой воздуха не ниже +10<sup>0</sup>С и относительной влажностью воздуха 50-80%.
3. Мебель не следует устанавливать на неровном полу, близко к сырým и холодным стенам или источникам тепла.
4. В мебели, имеющей крепление болтами, винтами, шурупами, при ослаблении соединений необходимо периодически подвëртывать гайки, винты, шурупы.
5. Мебель, перевозимую в условиях минусовой температуры, при установке в помещении следует протереть сухой, мягкой тканью как снаружи, так и внутри, во избежание образования белых пятен на поверхности лаковой пленки в результате образования конденсата.
6. Мебель должна быть защищена от прямого попадания солнечных лучей во избежание ухудшения внешнего вида.
7. На поверхности мебели не следует ставить горячие предметы.
8. Удаление пыли с поверхности мебели следует производить сухой мягкой тканью или специально предназначенными для этого салфетками.
9. Удаление пятен с поверхности мебели следует производить тампоном из мягкой ткани, смоченной в специальных составах для чистки и освежения мебели в соответствии с рекомендациями по их использованию.
10. Не применяйте для чистки фурнитуры чистящие средства, а только протирайте ее мягкой тканью.

### **Гарантии изготовителя**

Предприятие – изготовитель гарантирует покупателю сохранность всех качественных показателей, обусловленных ТР ТС 025/2012, при соблюдении правил сборки, установки и эксплуатации мебели. Предприятие-изготовитель оставляет за собой право изменения конструкции изделия.

За механические повреждения, возникшие во время транспортировки, сборки или хранения, предприятие – изготовитель ответственности не несет.

Претензии по качеству мебели должны направляться в магазин, где приобретена мебель, с приложением товарного чека. Претензии принимаются в течение гарантийного срока – 24 месяца со дня приобретения мебели.

Срок службы мебели – 10 лет.

По дефектам, возникшим из-за несоблюдения покупателем правил эксплуатации и ухода за мебелью, претензии не принимаются.

**ООО «ИНТЕРА»  
156008, г. Кострома,  
ул. Поселковая, д.33, лит. А1, пом.1**