



Обстановочка!

WWW.OGOGO.RU



ООО «ИНТЕРА»

Инструкция
по сборке и эксплуатации изделий мебели

Комод Blues 5 ящиков

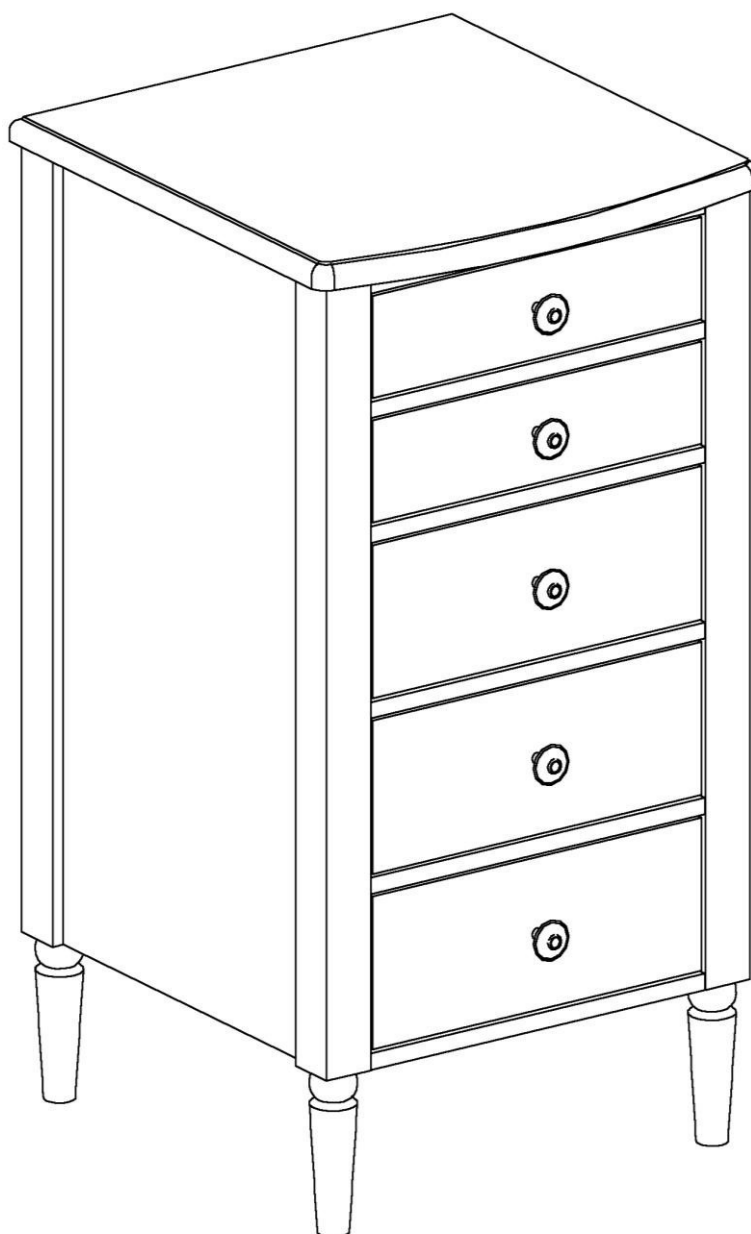

К сведению покупателя

Сборку изделия рекомендуется доверить специалистам, обладающим достаточными знаниями и навыками.

Для удобства транспортировки и предохранения от повреждений мебель поставляется в разобранном виде. На каждом пакете имеется маркировка с указанием названия изделия, перечень входящих в данный пакет деталей, их размеры и количество, а также номера этих деталей, которые соответствуют номерам в комплектовочной ведомости и на схемах сборки. Для крепления фурнитуры на деталях имеются отверстия и накладки.

Правила сборки

Сборку следует производить на ровном полу, покрытом тканью или бумагой во избежание повреждения кромок и загрязнения мебели. Сборку корпуса рекомендуется производить в горизонтальном положении, устанавливая детали лицевыми кромками вниз. Под детали меньшей глубины требуется подложить имеющиеся в упаковке элементы заполнения или сложенный гофрокартон, обернутые энергофлексом. Необходимо соблюдать осторожность, чтобы не повредить лакированные поверхности. В сборке крупногабаритных изделий должны участвовать не менее двух человек. Детали при сборке необходимо закреплять прочно, не допуская их качания. Для сборки потребуются молоток и отвертки.

Подготовка к сборке

Проверить комплектность каждого пакета по имеющейся на них маркировке.

Проверить наличие фурнитуры и метизов, при необходимости протереть их.

ВНИМАНИЕ! Перед началом сборки необходимо внимательно изучить инструкцию и определить расположение деталей в изделии в соответствии со схемами сборки.

Комплектовочная ведомость фурнитуры на комод Blues

| № п/п | Наименование | Кол-во |
|--------------|---|---------------|
| 1 | Винт М4х20 впотай | 5 |
| 2 | Винт 6х25 впотй | 10 |
| 3 | Дюбель DU 232 ввинчиваемый Ø 5мм | 31 |
| 4 | Дюбель-полипропил, 8х50 | 2 |
| 5 | Заглушка-самоклейка d=14мм | 51 |
| 6 | Заглушка-самоклейка d=18мм | 31 |
| 7 | Конфирмат-винт 7х50 | 41 |
| 8 | Конфирмат-ключ 4 Z | 1 |
| 9 | Направляющая роликовая 450мм Boyard черная комплект | 5 |
| 10 | Подпятник войлочный D=28мм | 4 |
| 11 | Ручка-кнопка | 5 |
| 12 | Шкант мебельный 6х30 | 16 |
| 13 | Шурупы 6,3х10,5 крепежный для роликовых | 10 |
| 14 | Шурупы 3,0х20 впотай | 30 |
| 15 | Шурупы 3,5х13 впотай | 30 |
| 16 | Шурупы 4,0х50 впотай оц | 2 |
| 17 | Эксцентрик Rastex 15/16 | 31 |

Комплектовочная ведомость деталей на комод Blues

| № дет. | Наименование деталей | Размеры, мм | Кол-во |
|--------|-----------------------|-------------|--------|
| 30 | Крышка | 500x530x25 | 1 |
| 31 | Стенка боковая | 776x390x16 | 2 |
| 35 | Стенка задняя | 760x376x16 | 1 |
| 36 | Стенка горизонтальная | 420x488x16 | 1 |
| 37 | Планка горизонтальная | 376x48x16 | 4 |
| 38 | Стенка горизонтальная | 376x472x16 | 1 |
| 32 | Фасад ящика | 370x100x16 | 2 |
| 33 | Фасад ящика | 370x150x16 | 3 |
| 40 | Ящика стенка боковая | 450x82x16 | 4 |
| 42 | Ящика стенка боковая | 450x132x16 | 6 |
| 41 | Ящика стенка передняя | 319x66x16 | 2 |
| 43 | Ящика стенка передняя | 319x116x16 | 3 |
| 44 | Ящика стенка задняя | 319x66x16 | 2 |
| 45 | Ящика стенка задняя | 319x116x16 | 3 |
| | Ящика дно | 334x446x4 | 5 |
| 51 | Ножка передняя левая | 936x50x50 | 1 |
| 52 | Ножка передняя правая | 936x50x50 | 1 |
| 53 | Ножка задняя левая | 936x50x50 | 1 |
| 54 | Ножка задняя правая | 936x50x50 | 1 |

Сборка изделия

1. Установить стенки боковые **31** между парами ножек **51-53** и **52-44**, закрепить их эксцентриковыми стяжками

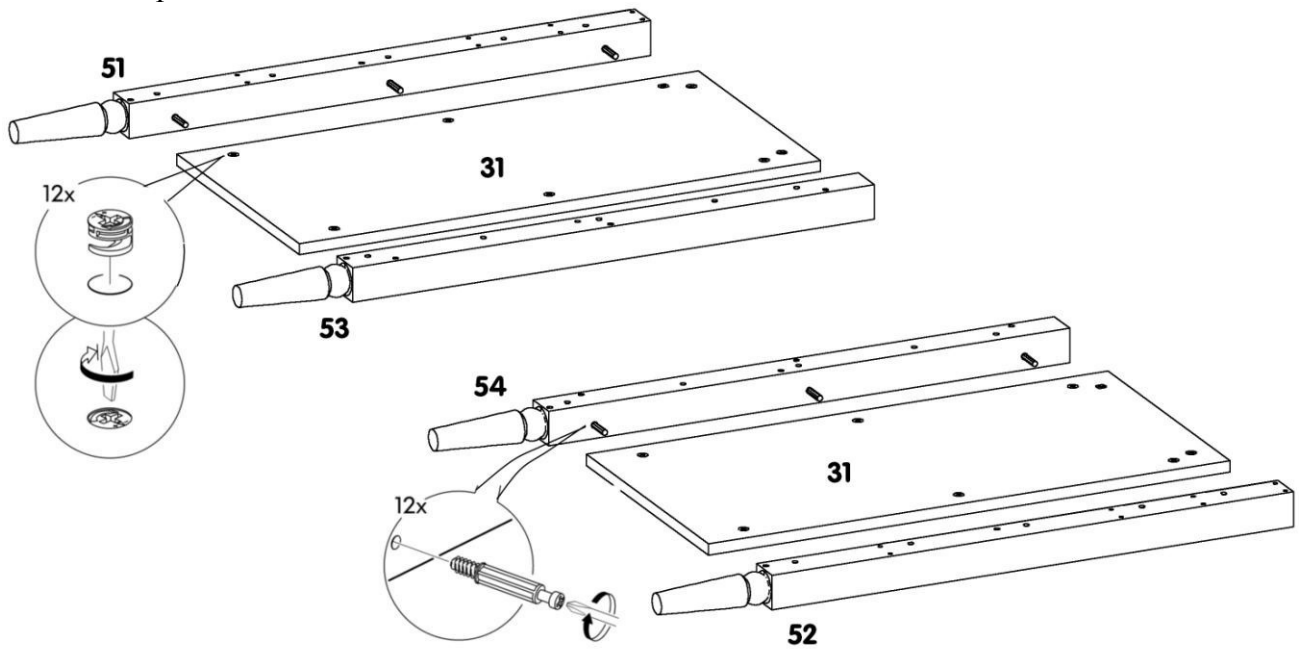

2. На собранных стойках закрепить роликовые направляющие: сначала к задней стойке шурупами 6,3x10,5; затем к передней стойке шурупами 3,5x13, выбрав отверстия, совпадающие с направляющей;

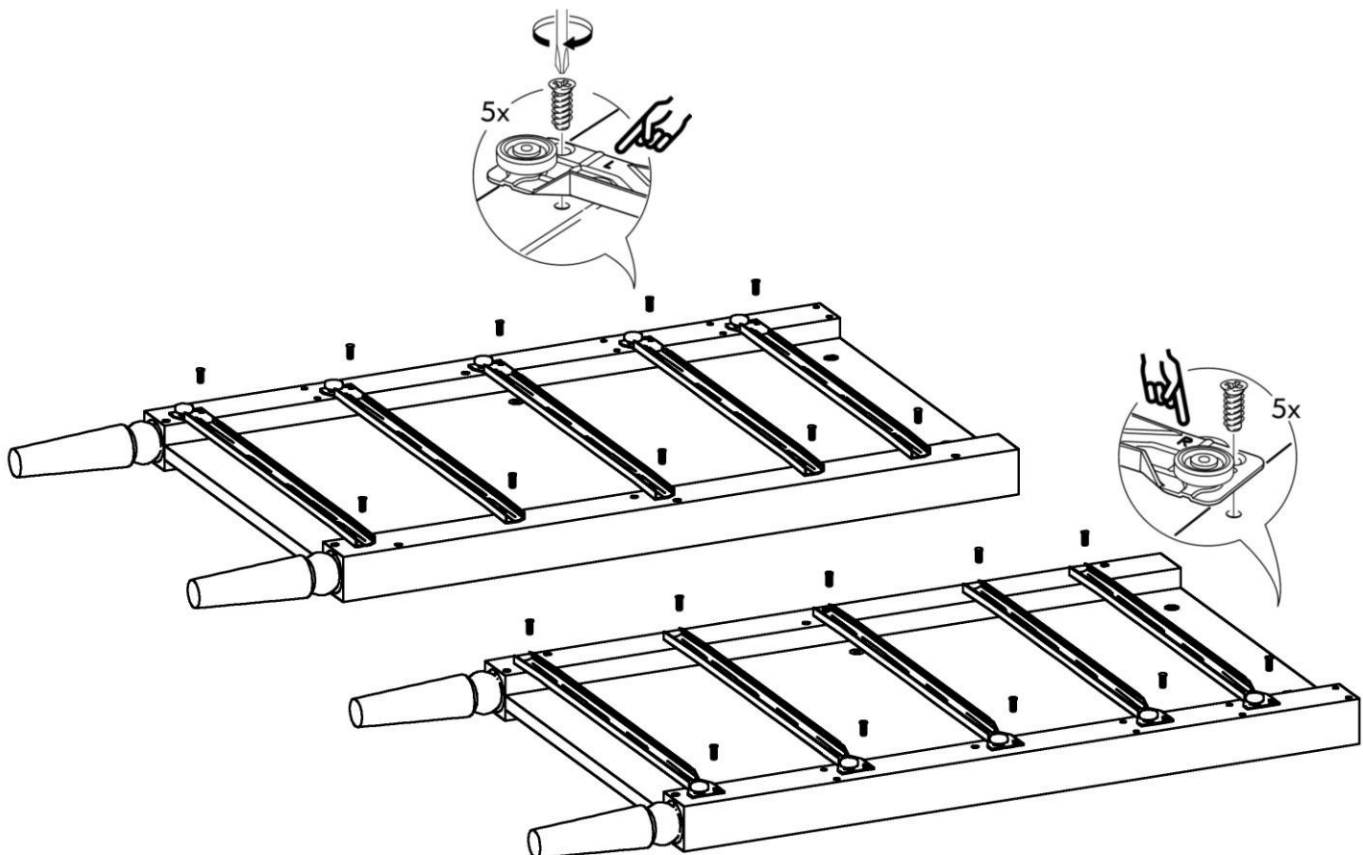

3. В парные отверстия на передних ножках вставить шканты, в остальные отверстия на задних и передних ножках ввернуть дюбели стяжки.

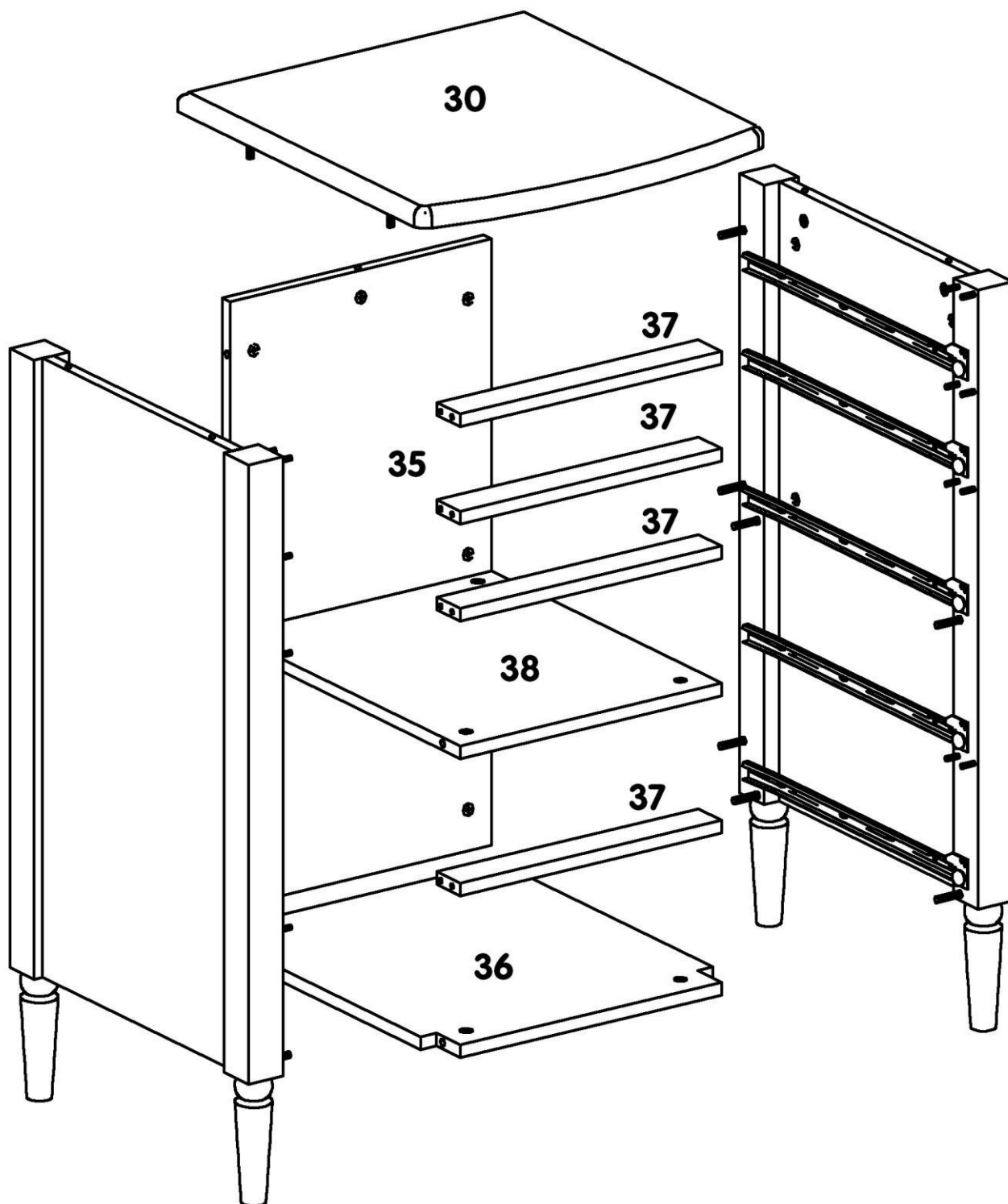

4. На деталях **35**, **36**, **37** в отверстия диаметром 15мм вставить эксцентрики Rastex 15/16. Стрелка на эксцентрике должна быть повернута в сторону кромки.
5. Планки горизонтальные **37**, стенки горизонтальные **36**, **38**, стенку заднюю **35** установить между стенок боковых так, чтобы эксцентрики были развёрнуты внутрь комода, дюбели стяжек и шканты вошли в соответствующие отверстия, повернуть эксцентрики на 180 градусов.

6. Соединить стенку горизонтальную **36** с задней стенкой конфирматом 7x50.
7. В отверстия на крышке **30** вернуть дюбели стяжек. В отверстия на стенках боковых вставить эксцентрики. Соединить корпус с крышкой, повернув эксцентрики на 180 градусов.
8. На ножки наклеить войлочные подпятники
9. Во избежание опрокидывания рекомендуется закрепить изделие к стене. Для чего через отверстия в задней стенке сделать отметки на стене. Отодвинуть изделие, просверлить в стене отверстия диаметром 6мм, вбить в стену пластиковые дюбели. Поставить комод на место и через отверстия в задней стенке закрепить изделие шурупами 4x50, вворачивая их в дюбели. Отверстия в задней стенке закрыть самоклеящимися заглушками
10. Собрать ящики согласно схеме. Пазы деталей должны быть ориентированы внутрь ящика. Дно ящика вставить в пазы, к задней и передней стенке дно крепится шурупами 3x20 впотай. На боковых стенках шурупами 3,5x13 закрепить направляющие.

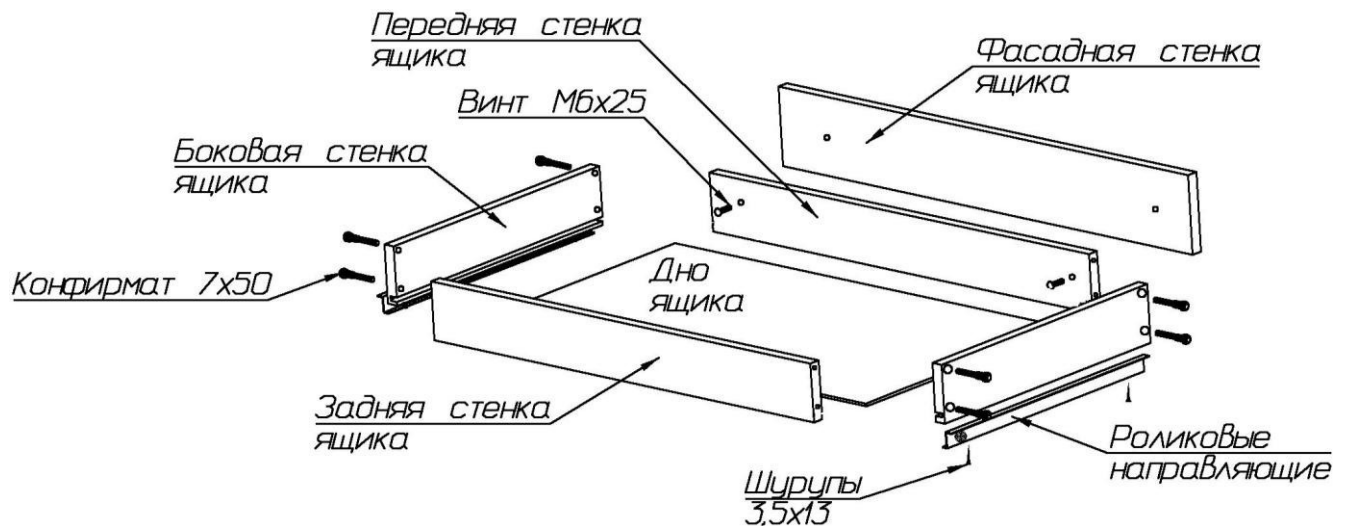

11. Винтами М4x20 закрепить на фасадной стенке ручки. Закрепить фасадную стенку на ящике, вворачивая винты М6x25 через переднюю стенку ящика в муфты, установленные в фасаде.
12. Установить ящики.
13. Закрыть видимые стяжки заглушками.

Рекомендации по правилам эксплуатации и уходу за мебелью

1. Максимальный вес предметов, устанавливаемых:
на крышку не более 12 кг
в один ящик не более 4 кг.
2. Мебель рекомендуется эксплуатировать в проветриваемом помещении с температурой воздуха не ниже +10⁰С и относительной влажностью воздуха 50-80%.
3. Мебель не следует устанавливать на неровном полу, близко к сырým и холодным стенам или источникам тепла.
4. В мебели, имеющей крепление болтами, винтами, шурупами, при ослаблении соединений необходимо периодически подвëртывать гайки, винты, шурупы.
5. Мебель, перевозимую в условиях минусовой температуры, при установке в помещении следует протереть сухой, мягкой тканью как снаружи, так и внутри, во избежание образования белых пятен на поверхности лаковой пленки в результате образования конденсата.
6. Мебель должна быть защищена от прямого попадания солнечных лучей во избежание ухудшения внешнего вида.
7. На поверхности мебели не следует ставить горячие предметы.
8. Удаление пыли с поверхности мебели следует производить сухой мягкой тканью или специально предназначенными для этого салфетками.
9. Удаление пятен с поверхности мебели следует производить тампоном из мягкой ткани, смоченной в специальных составах для чистки и освежения мебели в соответствии с рекомендациями по их использованию.
10. Не применяйте для чистки фурнитуры чистящие средства, а только протирайте ее мягкой тканью.

Гарантии изготовителя

Предприятие – изготовитель гарантирует покупателю сохранность всех качественных показателей, обусловленных ТР ТС 025/2012, при соблюдении правил сборки, установки и эксплуатации мебели. Предприятие-изготовитель оставляет за собой право изменения конструкции изделия.

За механические повреждения, возникшие во время транспортировки, сборки или хранения, предприятие – изготовитель ответственности не несет.

Претензии по качеству мебели должны направляться в магазин, где приобретена мебель, с приложением товарного чека. Претензии принимаются в течение гарантийного срока – 24 месяца со дня приобретения мебели.

Срок службы мебели – 10 лет.

По дефектам, возникшим из-за несоблюдения покупателем правил эксплуатации и ухода за мебелью, претензии не принимаются.

**ООО «ИНТЕРА»
156008, г. Кострома,
ул. Поселковая, д.33, лит. А1, пом.1**