



Обстановочка!

WWW.OGOGO.RU



ООО «Интера»

Инструкция  
по сборке и эксплуатации изделий мебели

## Набор мебели «Рейна»

### Комод Reina Colour 13 ящиков

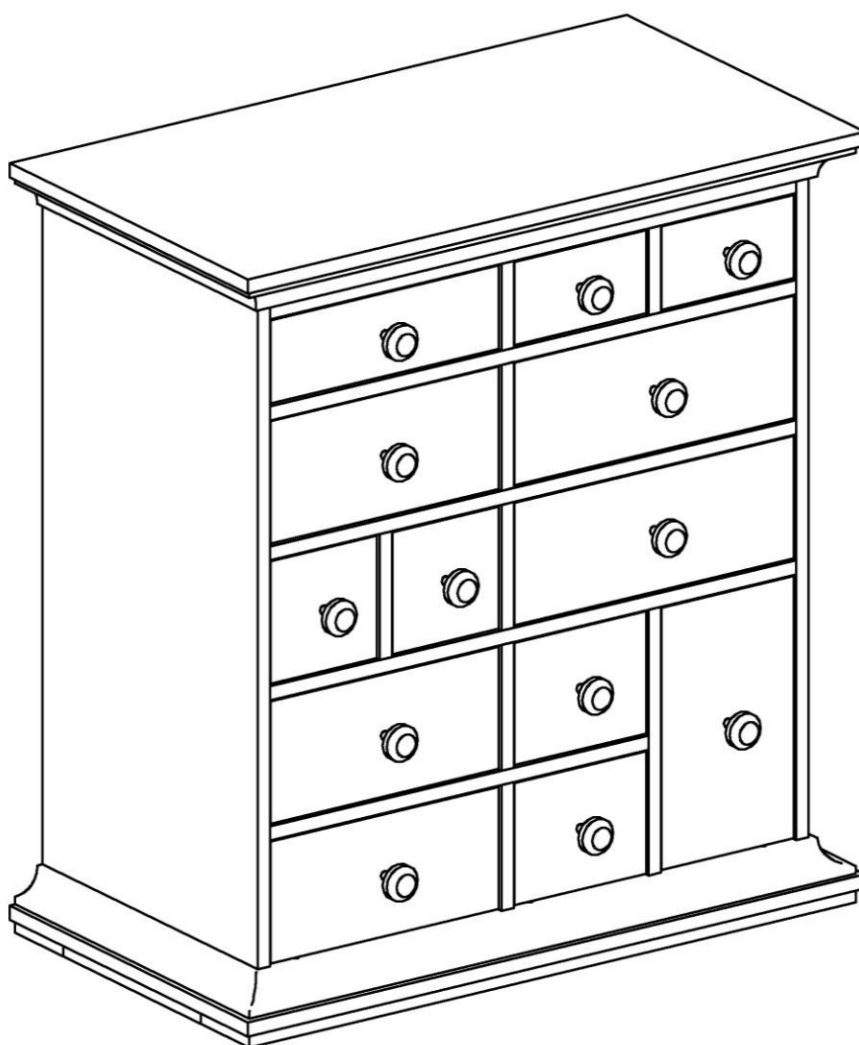

### **К сведению покупателя**

*Сборку изделия рекомендуется доверить специалистам, обладающим достаточными знаниями и навыками.*

Для удобства транспортировки и предохранения от повреждений мебель поставляется в разобранном виде. На каждом пакете имеется маркировка с указанием названия изделия, перечень входящих в данный пакет деталей, их размеры и количество, а также номера этих деталей, которые соответствуют номерам в комплектовочной ведомости и на схемах сборки. Для крепления фурнитуры на деталях имеются отверстия и накладки.

### **Правила сборки**

Сборку следует производить на ровном полу, покрытом тканью или бумагой во избежание повреждения кромок и загрязнения мебели. Сборку корпуса рекомендуется производить в горизонтальном положении, устанавливая детали лицевыми кромками вниз. Под детали меньшей глубины требуется подложить имеющиеся в упаковке элементы заполнения или сложенный гофрокартон, обернутые энергофлексом. Необходимо соблюдать осторожность, чтобы не повредить лакированные поверхности. В сборке крупногабаритных изделий должны участвовать не менее двух человек. Детали при сборке необходимо закреплять прочно, не допуская их качания. Для сборки потребуется молоток и отвертки.

### **Подготовка к сборке**

Проверить комплектность каждого пакета по имеющейся на них маркировке.

Проверить наличие фурнитуры и метизов, при необходимости протереть их.

**ВНИМАНИЕ!** Перед началом сборки необходимо **внимательно изучить инструкцию** и определить расположение деталей в изделии в соответствии со схемами сборки.

**Комплектовочная ведомость деталей на комод Reina Colour 13 ящиков**

№	Наименование	Кол.	Размеры		
			А	В	Т
1	Крышка	1	800	441	54
2	Основание	1	800	441	70
3	Стенка вертикальная левая	1	746	398	16
4	Стенка вертикальная правая	1	746	398	16
5	Стенка горизонтальная	1	491	378	16
6.1	Стенка горизонтальная	1	682	378	16
6.2	Стенка горизонтальная	1	682	378	16
6.3	Стенка горизонтальная	1	682	378	16
6.4	Стенка горизонтальная	1	682	378	16
7	Планка-перегородка	2	98	104	16
8	Планка-перегородка	5	142	104	16
9	Перегородка	1	300	378	16
10	Фасад ящика белый	1	138	138	16
10	Фасад ящика дуб бунратти	1	138	138	16
11	Фасад ящика имбирь	1	171	94	16
11	Фасад ящика желтый	1	171	94	16
12	Фасад ящика белый	2	171	138	16
13	Фасад ящика желтый	1	171	296	16
14	Фасад ящика белый	1	296	94	16
15	Фасад ящика желтый	1	296	138	16
15	Фасад ящика дуб бунратти	1	296	138	16
15	Фасад ящика имбирь	1	296	138	16
16	Фасад ящика дуб бунратти	1	362	138	16
16	Фасад ящика имбирь	1	362	138	16
17	Ящика стенка боковая	6	350	92	10
18	Ящика стенка боковая	18	350	136	10
19	Ящика стенка боковая	2	350	200	10
20	Ящика стенка задняя	2	98	132	10
23	Ящика стенка задняя	2	131	132	10
24	Ящика стенка задняя	2	131	88	10
25	Ящика стенка задняя	1	131	196	10
26	Ящика стенка задняя	1	256	88	10
27	Ящика стенка задняя	3	256	132	10
28	Ящика стенка задняя	2	322	132	10
02	Ящика стенка передняя	2	98	116	10
32	Ящика стенка передняя	2	131	116	10
42	Ящика стенка передняя	2	131	72	10
52	Ящика стенка передняя	1	131	180	10
62	Ящика стенка передняя	1	256	72	10
72	Ящика стенка передняя	3	256	116	10
82	Ящика стенка передняя	2	322	116	10
	Дно ящика	2	107	343	4
	Дно ящика	5	140	343	4
	Дно ящика	4	265	343	4
	Дно ящика	2	331	343	4
	Задняя стенка	1	696	436	4
	Задняя стенка	1	696	344	4

## Комплектовочная ведомость деталей на комод Reina Colour 13 ящиков

№	Номенклатура	Количество	Ед. изм.
1	Винт 4x20 впотай оцинк	13	шт.
2	Винт 6x20 впотай оц.	26	шт.
3	Гвозди 1,2x20	39	шт.
4	Дюбель DU 644 под муфту	38	шт.
5	Дюбель DU 868 двойной 16мм	4	шт.
6	Заглушка -самоклейка белая d =14мм	26	шт.
7	Заглушка -самоклейка белая d =18мм	46	шт.
8	Подпятник - гвоздь	6	шт.
9	Полкодержатель с колпачком	13	шт.
10	Ручка-кнопка LIMA 161 матовая черная	13	шт.
11	Скрепка задней стенки	5	шт.
12	Саморез 3,5x30 впотай оцинкованный	104	шт.
13	Шкант мебельный 8x30	36	шт.
14	Шкант мебельный 8x50	4	шт.
15	Шурупы 3,0x20 впотай оц	15	шт.
16	Эксцентрик Rastex 15/16	46	шт.

### Сборка изделия

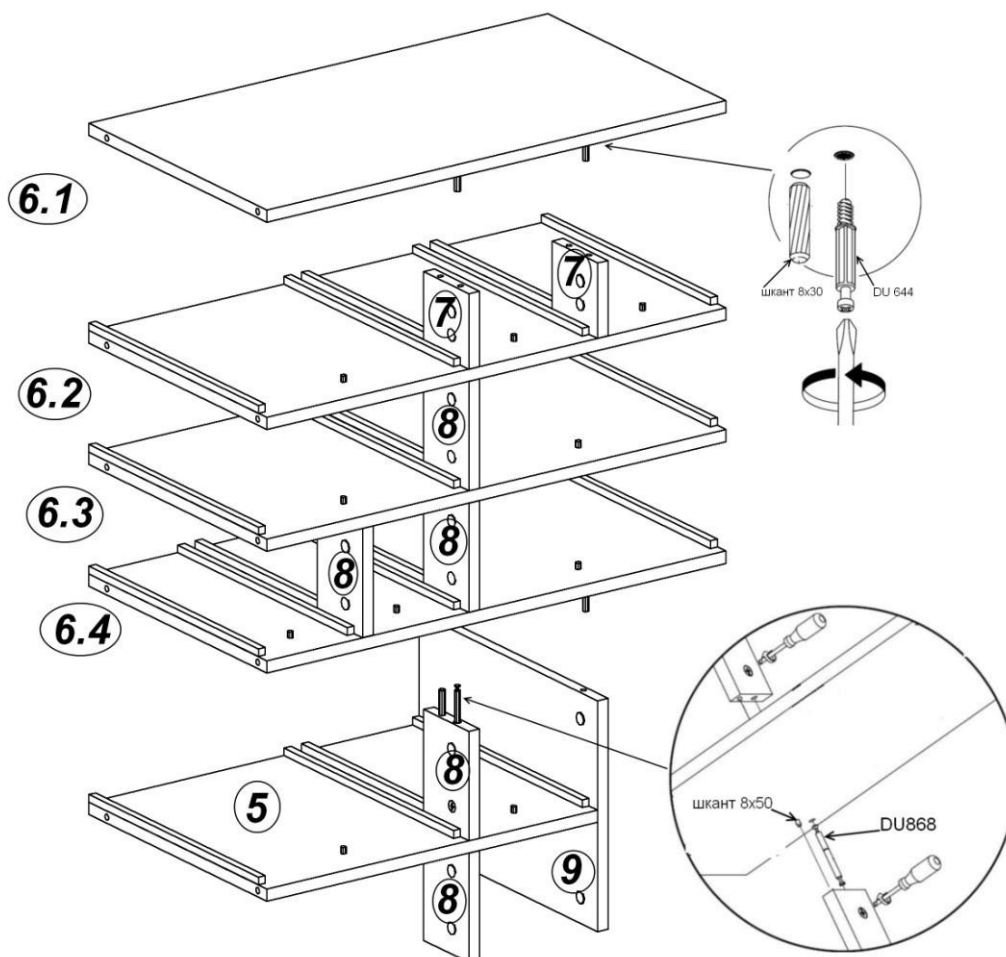

1. На стенках горизонтальных **5**, **6.1**, **6.2**, **6.3**, **6.4** и перегородке **9** в установленные муфты вернуть дюбели DU 644, в соседние отверстия вставить шканты 8x30.
2. Соединить перегородку **9** со стенкой горизонтальной **5** так, чтобы дюбели стяжек вошли в соответствующие отверстия. В отверстия диаметром 15мм на стенке горизонтальной вставить эксцентрики. Стрелка на эксцентрике должна быть повернута в сторону кромки, повернуть эксцентрики на 180 градусов.
3. Установить планки-перегородки **7** и **8** между стенками горизонтальными, соединить детали с помощью шкантов и эксцентриковых стяжек. Для соединения через сквозные отверстия используются дюбель двойной DU 868 и шкант 8x50.

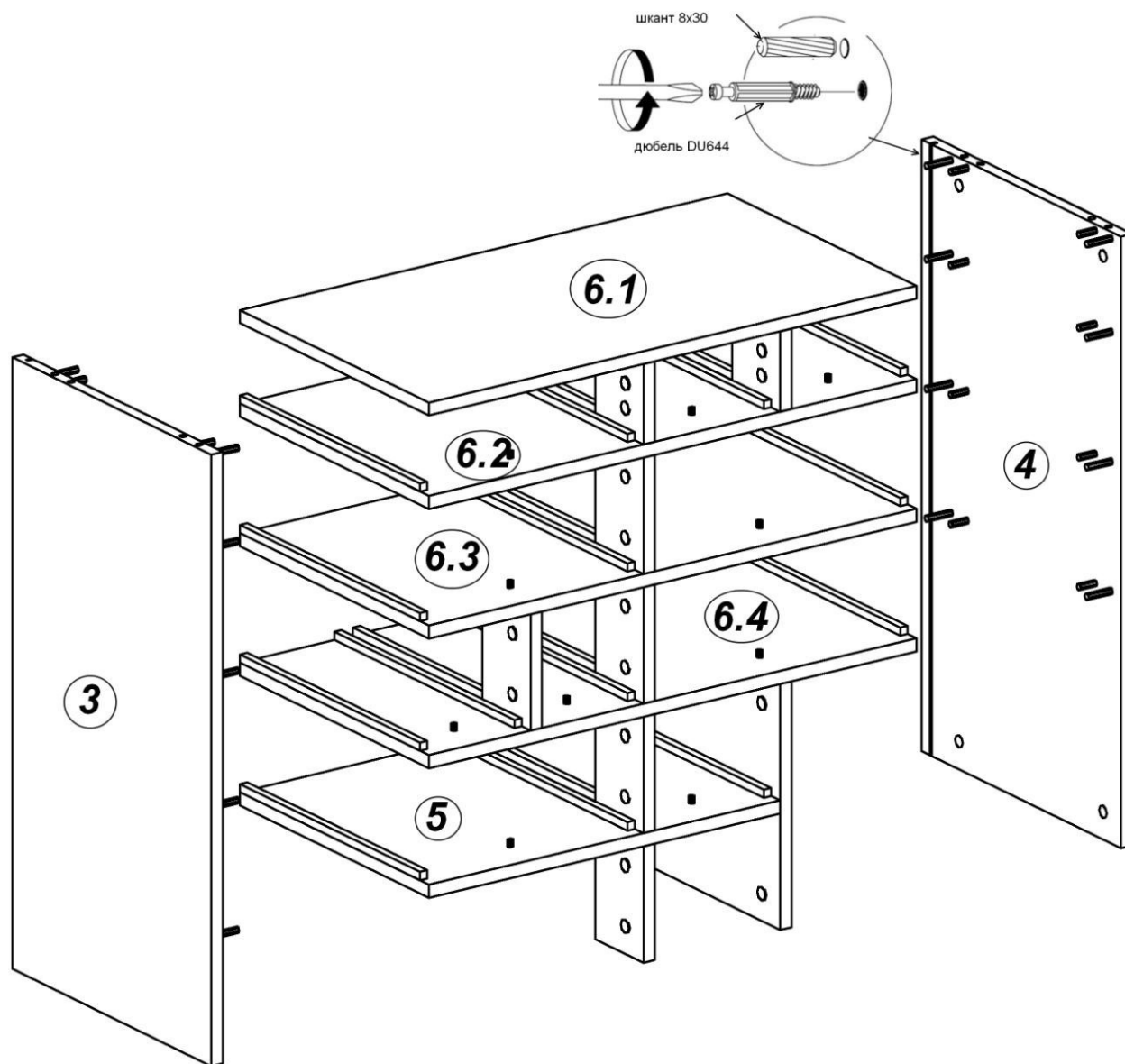

4. На стенках вертикальных **3** и **4** в установленные муфты вернуть дюбели DU 644, в соседние отверстия вставить шканты 8x30. Установить стенки горизонтальные, с установленными перегородками, между стенок вертикальных так, чтобы дюбели стяжек и шканты вошли в соответствующие отверстия. В отверстия диаметром 15мм на стенках горизонтальной вставить эксцентрики. Стрелка на эксцентрике должна быть повернута в сторону кромки, повернуть эксцентрики на 180 градусов.

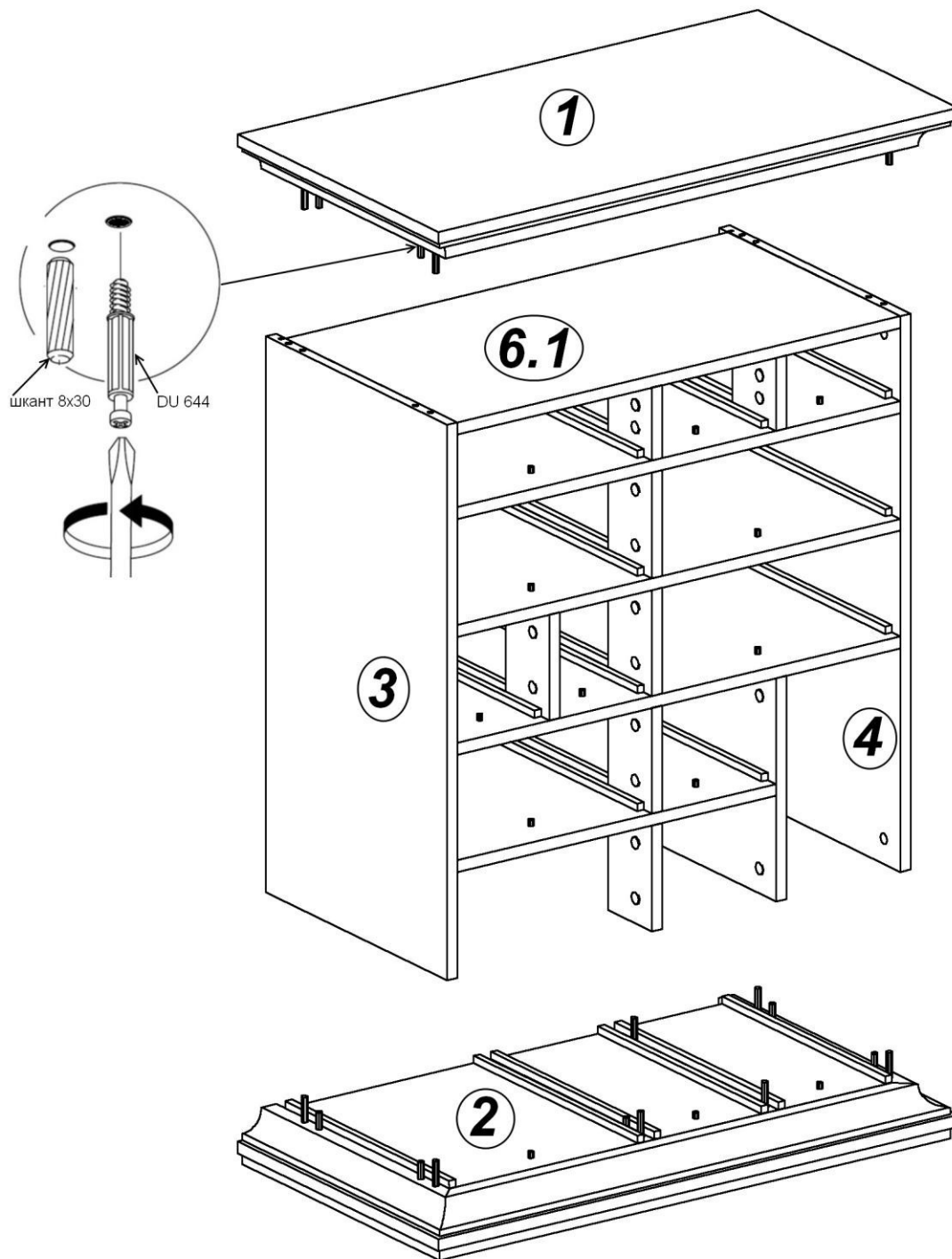

5. На нижней стороне основания **2** установить подпятники-гвозди. На крышке **1** и основании **2** в установленные муфты вернуть дюбели DU 644, в соседние отверстия вставить шканты 8x30. Установить основание и крышку так, чтобы дюбели стяжек и шканты вошли в соответствующие отверстия на стенках вертикальных и перегородках. В отверстия диаметром 15мм на стенках вертикальных и перегородках вставить эксцентрики. Стрелка на эксцентрике должна быть повернута в сторону кромки, повернуть эксцентрики на 180 градусов.
6. Вставить в пазы задние стенки. Собранный корпус проверить на прямоугольность, сравнивая диагонали (их длины должны быть равны). Прямоугольное положение корпуса зафиксировать, закрепив заднюю стенку шурупами 3x20 с основанием и стенке горизонтальной **6.1**. В местах соединения закрепить задние стенки при помощи шурупов 3x20 и крепок.

7. На стенках горизонтальных в отверстия диаметром 5мм вставить полкодержатели с колпачком для ограничения выдвижения ящиков.

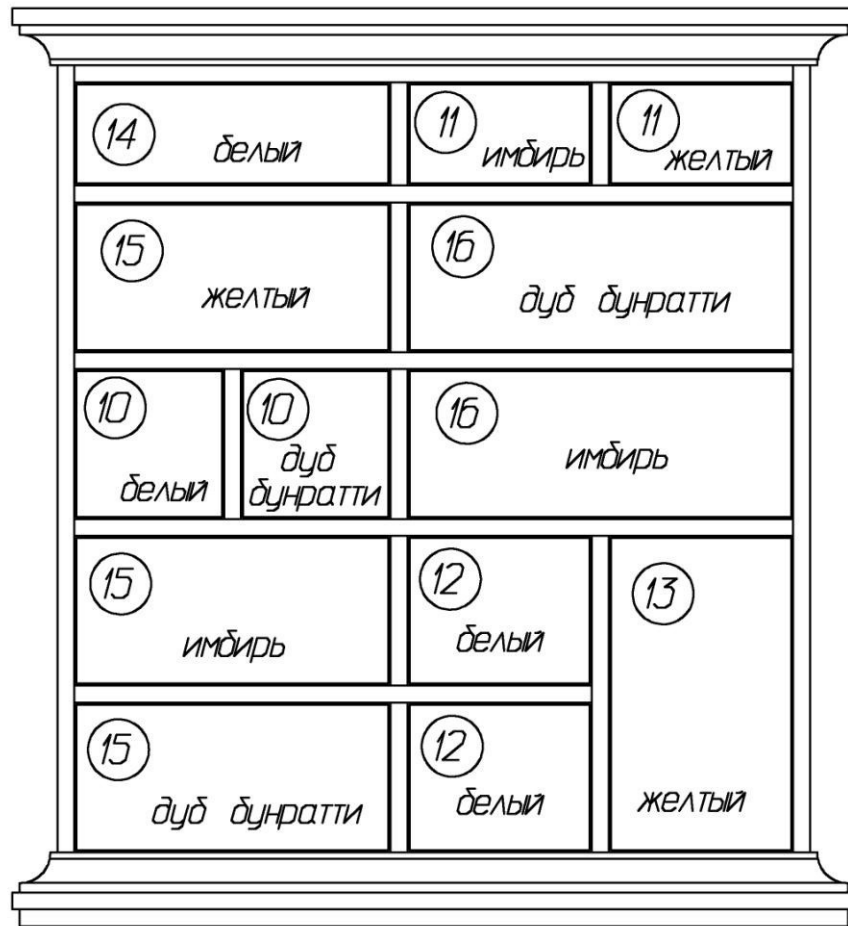

Установка ящиков по цветам и номерам фасадов

8. Собрать ящики согласно схемам. Заднюю и переднюю стенку установить между боковыми стенками, закрепить саморезами 3,5x30. Пазы деталей должны быть ориентированы внутрь ящика, дно ящика вставить в пазы. К передней стенке дно крепить гвоздями 1,2x20.
9. Винтом M4x20 закрепить на фасадной стенке ручку. Закрепить фасад к передней стенке ящика, вворачивая винты 6x20 в установленные на фасаде муфты.

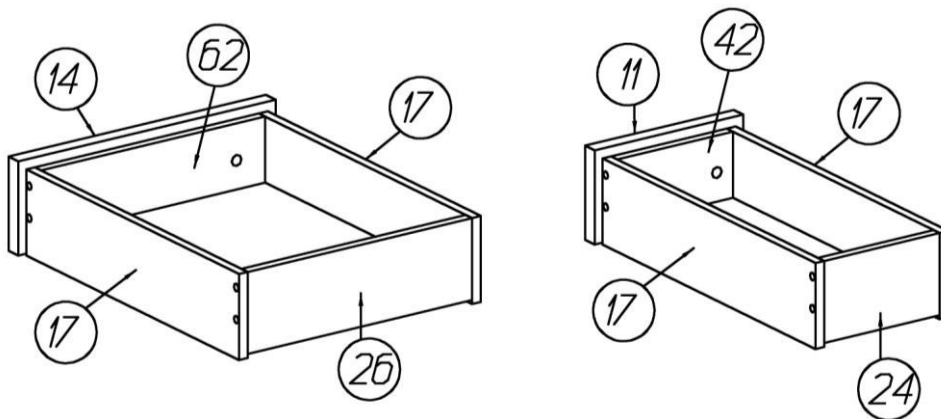

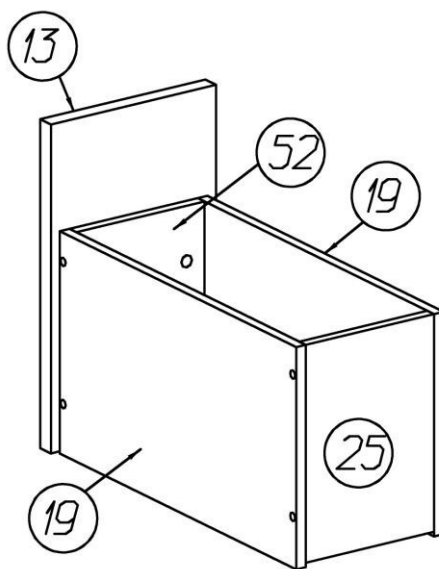
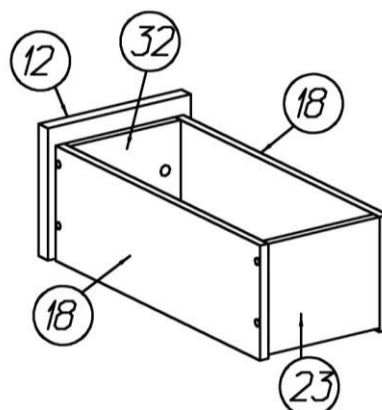
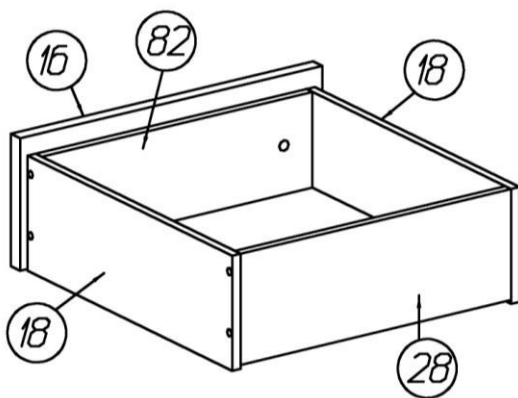
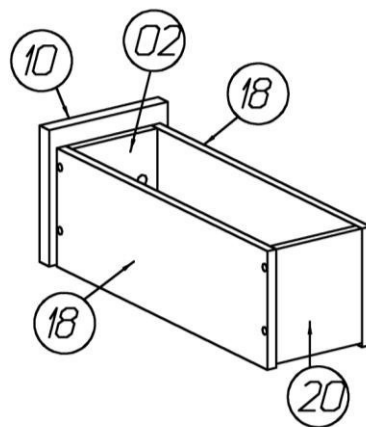
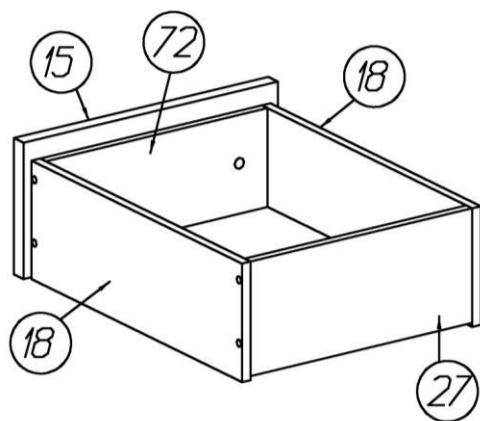

10. Установить ящики. Подняв ящик вплотную к верхней горизонтальной стенке, занести заднюю стенку ящика за полкодержатель, задвинуть ящик.
11. Закрывать видимые стяжки заглушками.

**ВНИМАНИЕ!**

*Ящики не закреплены в комод. Во избежание опрокидывания необходимо придерживать ящик руками.*



### **Рекомендации по правилам эксплуатации и уходу за мебелью**

1. Мебель рекомендуется эксплуатировать в проветриваемом помещении с температурой воздуха не ниже +10<sup>0</sup>С и относительной влажностью воздуха 50-80%.
2. Мебель не следует устанавливать на неровном полу, близко к сырým и холодным стенам или источникам тепла.
3. В мебели, имеющей крепление болтами, винтами, шурупами, при ослаблении соединений необходимо периодически подвëртывать гайки, винты, шурупы.
4. Мебель, перевозимую в условиях минусовой температуры, при установке в помещении следует протереть сухой, мягкой тканью как снаружи, так и внутри, во избежание образования белых пятен на поверхности лаковой пленки в результате образования конденсата.
5. Мебель должна быть защищена от прямого попадания солнечных лучей во избежание ухудшения внешнего вида.
6. На поверхности мебели не следует ставить горячие предметы.
7. Удаление пыли с поверхности мебели следует производить сухой мягкой тканью или специально предназначенными для этого салфетками.
8. Удаление пятен с поверхности мебели следует производить тампоном из мягкой ткани, смоченной в специальных составах для чистки и освежения мебели в соответствии с рекомендациями по их использованию.
9. Не применяйте для чистки фурнитуры чистящие средства, а только протирайте ее мягкой тканью.

### **Гарантии изготовителя**

Предприятие – изготовитель гарантирует покупателю сохранность всех качественных показателей, обусловленных ТР ТС 025/2012, при соблюдении правил сборки, установки и эксплуатации мебели. Предприятие-изготовитель оставляет за собой право изменения конструкции изделия.

За механические повреждения, возникшие во время транспортировки, сборки или хранения, предприятие – изготовитель ответственности не несет.

Претензии по качеству мебели должны направляться в магазин, где приобретена мебель, с приложением товарного чека. Претензии принимаются в течение гарантийного срока – 24 месяца со дня приобретения мебели.

Срок службы мебели – 10 лет.

По дефектам, возникшим из-за несоблюдения покупателем правил эксплуатации и ухода за мебелью, претензии не принимаются.

***Наш адрес: 156008, г. Кострома, ул. Поселковая, д.33, лит.А1, пом.1***

