



Обстановочка!

WWW.OGOGO.RU



ООО «ИНТЕРА»

Инструкция
по сборке и эксплуатации изделий мебели

Набор мебели «Village»

Стеллаж широкий

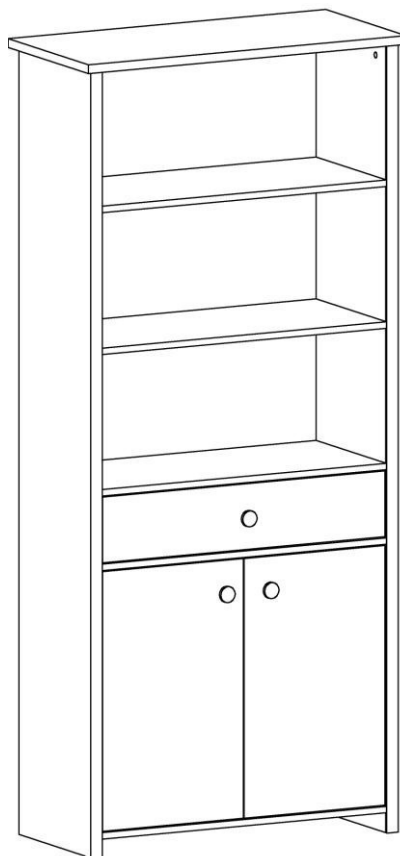

К сведению покупателя

Для удобства транспортировки и предохранения от повреждений мебель поставляют в разобранном виде. На каждом пакете имеется маркировка с указанием названия изделия, перечень входящих в данный пакет деталей, их размеры и количество, а также номера этих деталей, которые соответствуют номерам в комплектовочной ведомости и на схемах сборки. Для крепления фурнитуры на деталях имеются отверстия и наколки.

Правила сборки

Сборку следует производить на ровном полу, покрытом тканью или бумагой во избежание повреждения кромок и загрязнения мебели. Сборку корпуса рекомендуется производить в горизонтальном положении, устанавливая детали лицевыми кромками вниз. Необходимо соблюдать осторожность, чтобы не повредить лакированные поверхности, в сборке крупногабаритных изделий должны участвовать не менее 2-х человек. Детали при сборке необходимо закреплять прочно, не допуская их качания. Для сборки потребуется прямоугольный треугольник или шнур длиной 2-3 метра, молоток и отвертка.

Подготовка к сборке

Проверить комплектность каждого пакета по имеющейся на них маркировке.
ВНИМАНИЕ! Не рекомендуется одновременно вынимать детали из всех пакетов во избежание их смешивания.

Проверить наличие фурнитуры и метизов, при необходимости протереть их.
ВНИМАНИЕ! Перед началом сборки необходимо **внимательно изучить инструкцию** и определить расположение деталей в изделии в соответствии со схемами сборки.

Установка фурнитуры

1. В боковые стенки (94), (95), нижний щит (97), заднюю стенку (102), горизонтальные щиты (98), (99), (100) в имеющиеся отверстия установить эксцентрики Rastex 15\16, таким образом, чтобы стрелка была повернута в сторону отверстия в торце.
2. В установленные муфты эксцентриковых стяжек на боковых стенках (94), (95), крышке (96) ввернуть дюбели DU644, в соседние отверстия установить шканты (рис.1 и схема сборки).
3. На боковые стенки (94), (95) шурупами 6,3x10,5 установить направляющие ящиков, при этом первое отверстие на боковой стенке совместить с третьим отверстием в верхнем ряду на направляющей (рис.2 и схема сборки). Также на боковые стенки в отверстия d=5мм установить дюбели полкодержателей DU322 (короткие).
4. На горизонтальный щит (98) установить упор для дверей саморезами 3,5x16мм.
5. На боковые стенки установить планки петель - нижняя для петель Slide-On 3мм, верхняя - для петли с доводчиком (MP.302.H2).
6. На полку (101) установить врезные полкодержатели.



планка Slide-On 3мм



планка MP.302.H2.

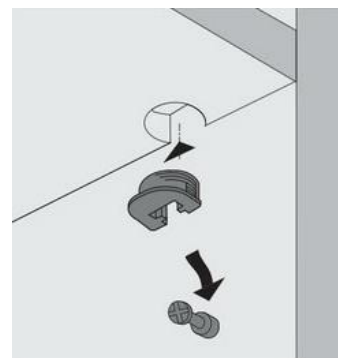

врезные полкодержатели

7. На нижние торцы боковых стенок установить подпятники-гвозди (схема сборки).
8. На внутреннюю сторону двери установить чашки петель: в верхнее гнездо - петли с доводчиком МН.414.31.S15.N, в нижнее гнездо - петли Slide-On.



петля Slide-on



петля МН.414.31.S15.N

9. На двери винтами 4x20 закрепить ручки.

Сборка корпуса

1. К задней стенке (102) присоединить горизонтальные щиты (100) и (99) с помощью конфирмат-винтов.
2. К боковой стенке (94) присоединить горизонтальные щиты (98), (99), нижний щит (97), а также собранную ранее конструкцию так, чтобы дюбели стяжек и шканты вошли в соответствующие им отверстия. Аналогично присоединить с другой стороны боковую стенку (95). Затянуть эксцентрики, повернув их на 180 градусов.
3. Установить крышку (96) так, чтобы дюбели стяжек и шканты вошли в соответствующие им отверстия на боковых стенках (94), (95) и задней стенке (102). Затянуть эксцентрики, повернув их на 180 градусов.
4. Вставить в пазы заднюю стенку.
5. Собранный корпус проверить на прямоугольность, сравнивая диагонали (их длины должны быть равны). Прямоугольное положение корпуса зафиксировать с помощью мебельных уголков с шурупами. Закрепить заднюю стенку шурупами 3x20 к горизонтальным и нижнему щитам (рис.3).



Рис. 1



Рис. 2

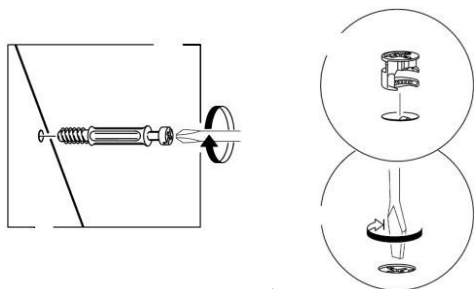

Рис. 3

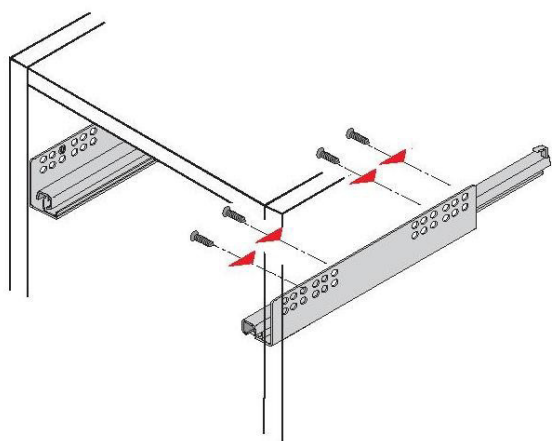

6. Собрать ящик:

- присоединить боковые стенки ящика к передней и задней стенкам при помощи конфирмат-винтов 7x50; пазы боковых стенок должны быть ориентированы внутрь ящика;
- вставить дно в пазы и закрепить его шурупами 3x20 к передней и задней стенкам;
- установить планку ящика, закрепив её конфирматами 7x50 к передней и задней стенке;
- на фасадной стенке винтами 4x20 закрепить ручку; закрепить фасад к передней стенке, ввернув винты М6x25 в установленные в фасадной стенке гайки;
- закрыть конфирматы-винты заглушками.

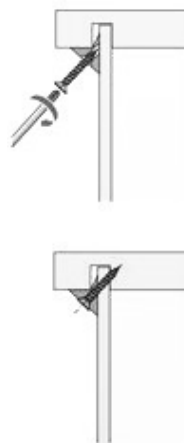
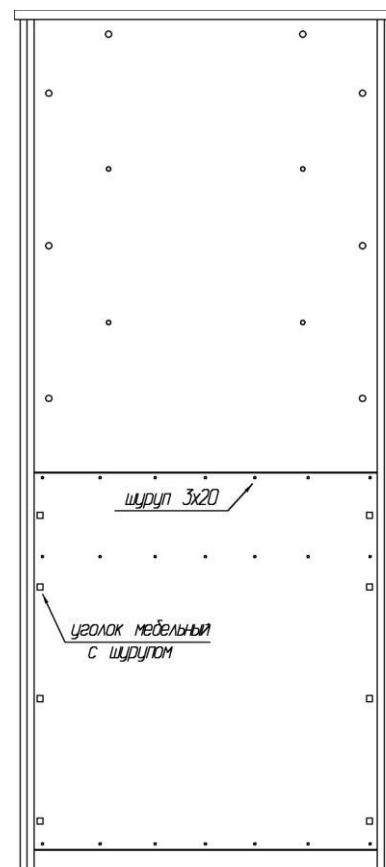
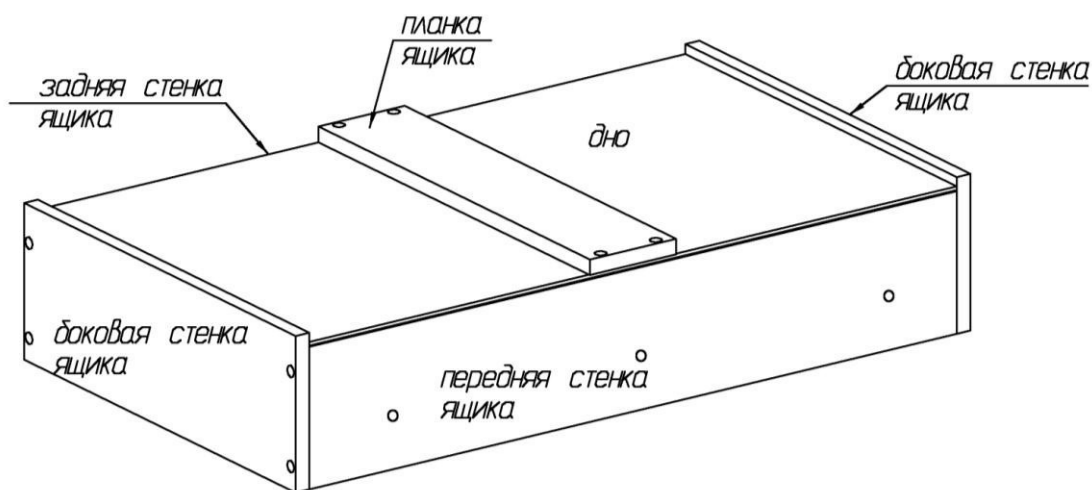

Установить элементы крепления направляющих на фасадную стенку шурупами 3,5x13.

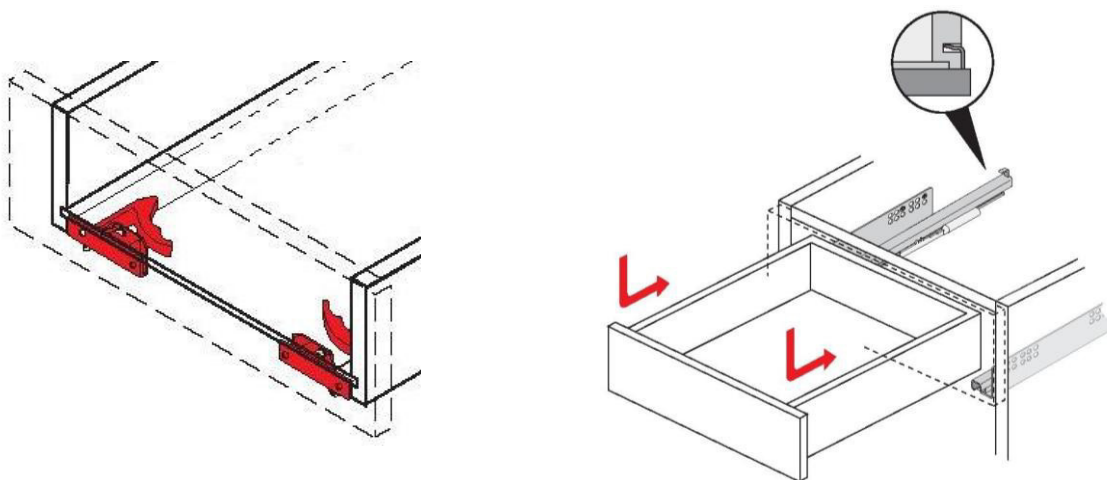

Выдвижной ящик установить на направляющие и подтолкнуть. Фиксатор автоматически фиксирует выдвижной ящик с направляющими, обеспечивая надежную и плотную посадку.

Синим регулировочным колесиком опорный клин перемещают между днищем выдвижного ящика и направляющей, обеспечивая, таким образом, бесступенчатое регулирование. При снятии выдвижного ящика настроенная позиция по высоте сохраняется.

7. Навесить двери, отрегулировав их положение.

петля SlideOn

Монтаж

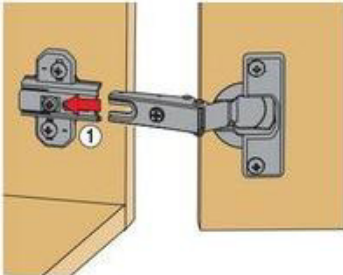

Боковая часть петли шлицем вводится под предварительно смонтированный винт монтажной планки и задвигается от себя.

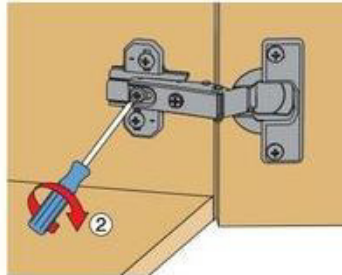

По завершении регулировки глубины двери затягивается винт.

Демонтаж

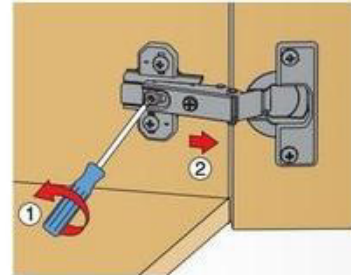

Демонтаж осуществляется в обратном порядке.

Регулировка

Петли Hettich Slide-on обеспечивают трехмерное регулирование для точной установки двери по высоте, по наложению и по глубине.

Регулировка наложения

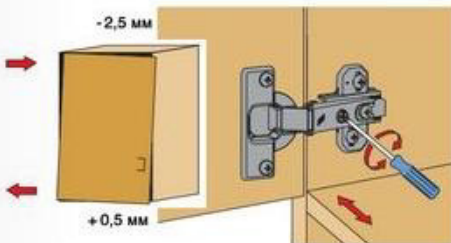

Винт повернуть вправо: наложение уменьшается (-).
Винт повернуть влево: наложение увеличивается (+).

Регулировка глубины

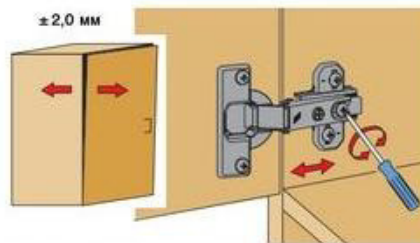

Ослабить крепежный винт и отрегулировать расстояние между дверью и боковиной шкафа. Затем снова затянуть крепежный винт.

Регулировка высоты

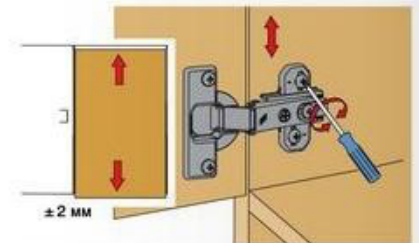

Слегка ослабить крепежные винты монтажной планки, выверить по высоте позицию двери. Затем крепежные винты снова затянуть.

петля с доводчиком МН.414.31.S15.N.

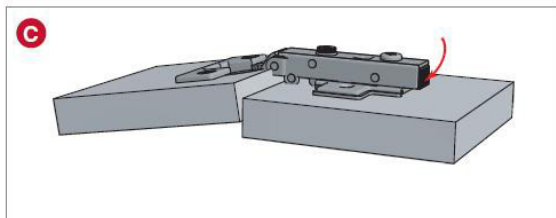
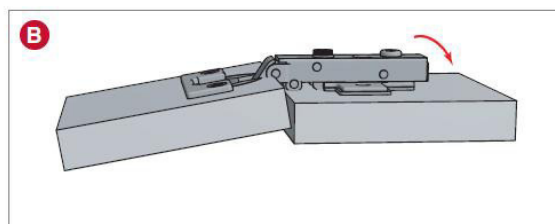
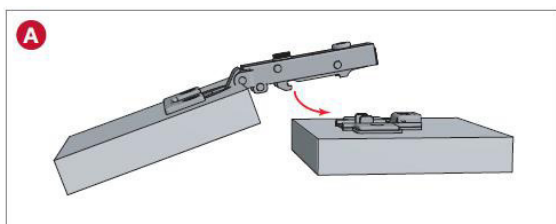

- A** Установка плеча петли на ответную планку
- B** Фиксация петли на ответной планке
- C** Снятие петли с ответной планки

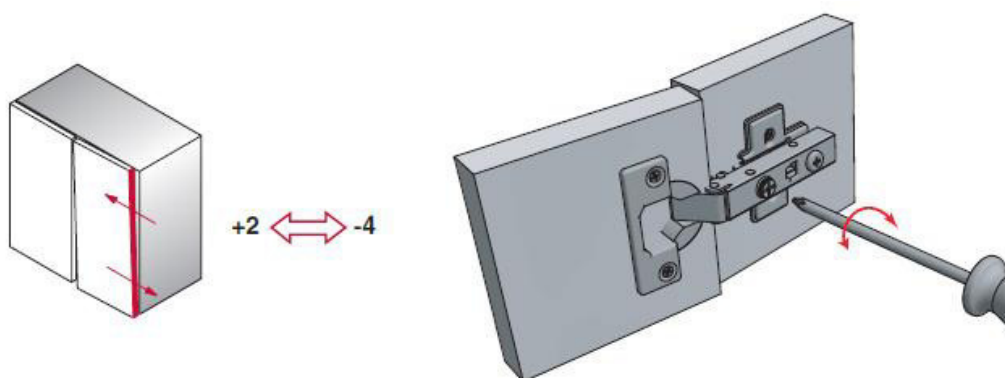

Регулировка фасада по ширине: от +2 до -4

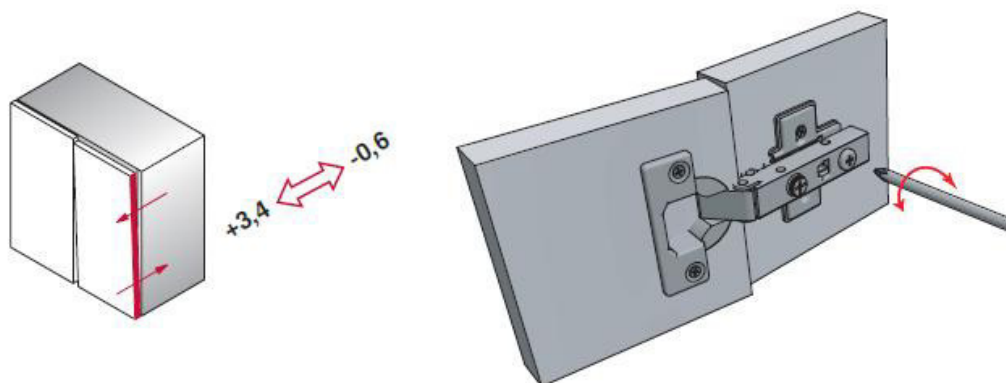

Регулировка фасада по глубине: от +3,4 - 0,6

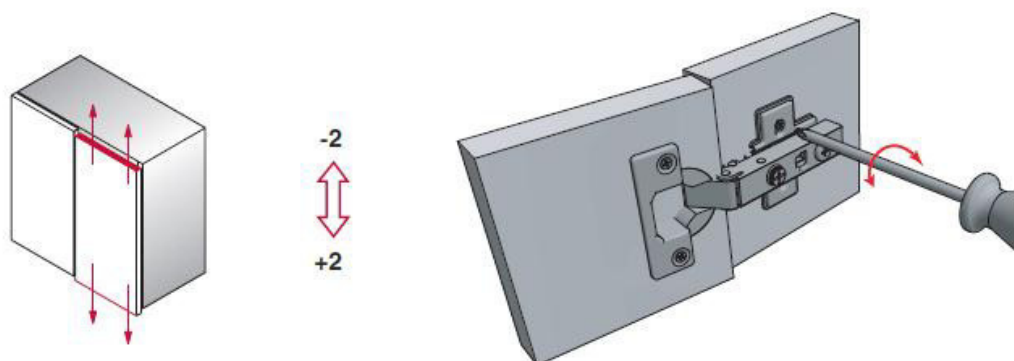

Регулировка фасада по высоте: от +2 до -2

Установка изделия

ВАЖНО Стеллаж необходимо фиксировать против опрокидывания с помощью двух подвесок, саморезов 4,2x13 с пресс-шайбой и шурупа-навеса 5,5x50мм.

В полнотелом материале стены следует просверлить отверстие диаметром 8мм, в которое заподлицо забивается пластмассовый дюбель. Глубина сверления не менее 50мм.

Предлагаемые дюбели предназначены для использования с полнотелыми кирпичами, силикатными полнотелыми кирпичами, бетоном или клинкерными кирпичами. Для крепления на стенах из другого материала следует использовать имеющиеся в продаже специальные крепежные элементы.



Схема сборки



**Комплектовочная ведомость деталей
стеллажа широкого Village**

№	Наименование	Размеры			Кол., шт
		А, мм	В, мм	Т, мм	
94	Боковая стенка левая	1966	407	32	1
95	Боковая стенка правая	1966	407	32	1
96	Крышка	884	420	22	1
97	Нижний щит	792	384	16	1
98	Горизонтальный щит	792	384	16	1
99	Горизонтальный щит	792	384	16	1
100	Горизонтальный щит	792	368	16	2
101	Полка	792	350	16	1
102	Задняя стенка	1044	792	16	1
103	Фасад ящика	786	164	16	1
	Боковая стенка ящика	350	124	16	2
	Передняя стенка ящика	752	110	16	1
	Задняя стенка ящика	752	110	16	1
	Планка ящика	350	100	16	1
	Дверь левая	648	392	16	1
	Дверь правая	648	392	16	1
	Дно ящика	766	348	3,2	1
	Задняя стенка	868	806	3,2	1

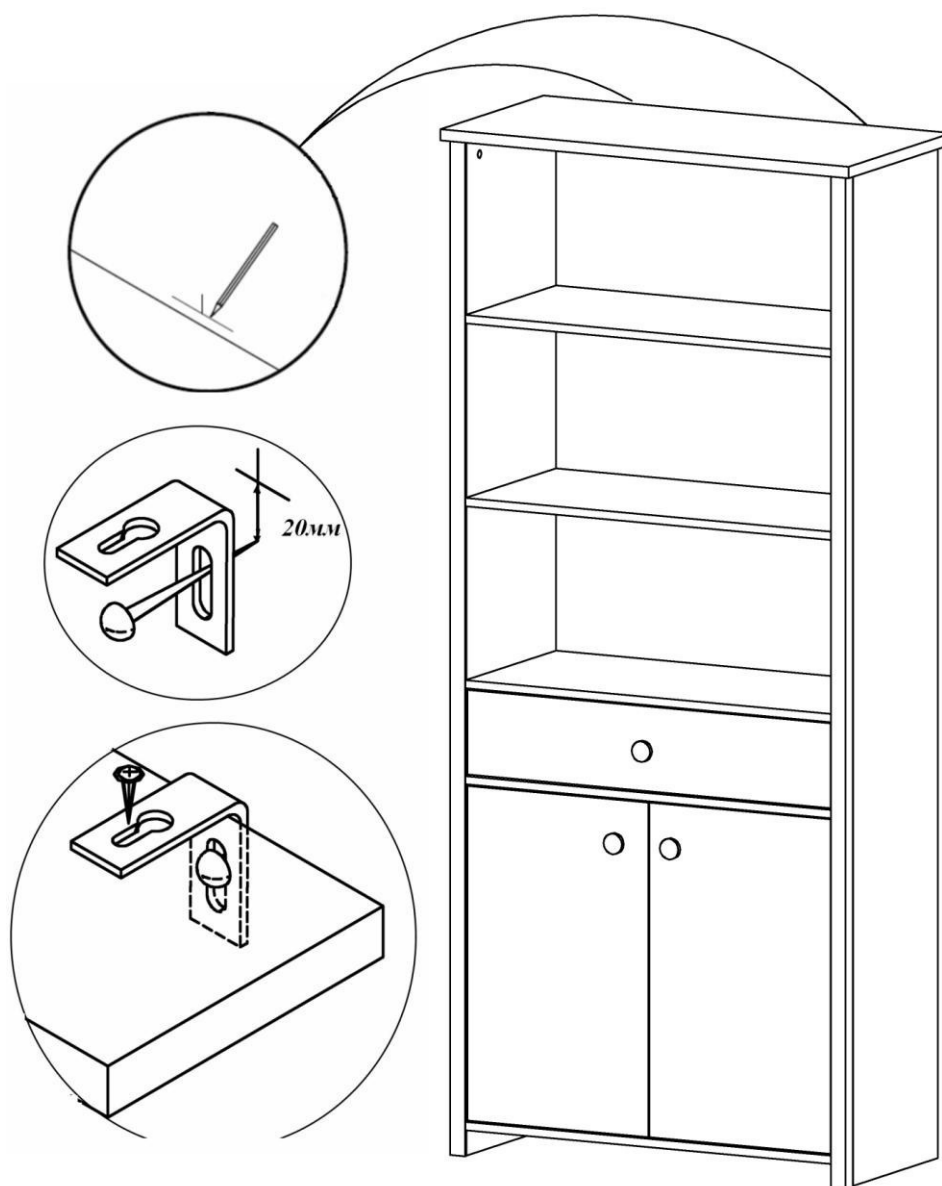
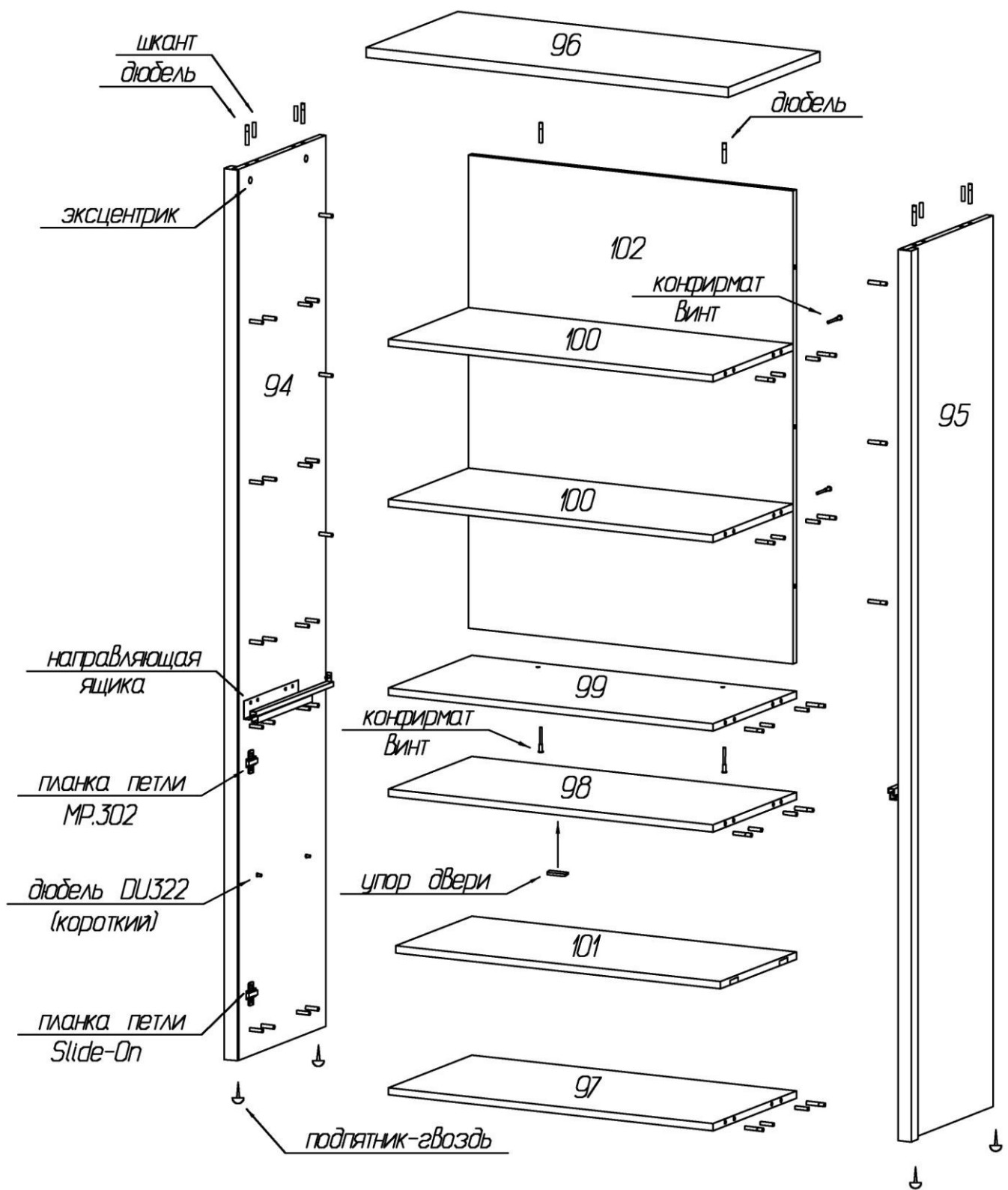
**Комплектовочная ведомость фурнитуры
стеллажа широкого Village**

№	Номенклатура	Количество
1	Винт 4x20 впотай оцинк. крест ГОСТ 17475-80 шт	3
2	Винт 6x25 впотай оц. ГОСТ 17475 шт	3
3	Упор для двери шт	1
4	Дюбель DU 322 арт 9 022 370 шт	4
5	Дюбель DU 644 под муфту шт	32
6	Дюбель-полипропил, 8x50 шт	2
7	Заглушка -самоклейка d=14мм шт	18
8	Заглушка -самоклейка d=18мм шт	19
9	Конфирмат-винт 7x50 шт	18
10	Конфирмат-ключ 4 Z шт	1
11	Направляющая Quadro 25 Stop Control 350 мм компл	1
12	Петля Slide-on 2333-T42-K16 для вкладных шт	2
13	Петля МН.414.31.S15.N вкладная с доводчиком шт	2
14	Планка монтаж. для петли Slide-On 3мм шт,	2
15	Планка монтаж. МР.302.Н2. Н=2 шт	2
16	Подвески № 349 шт	2
17	Подпятник - гвоздь шт	4
18	Полкодержатели VB135 с фиксатором	4
19	Саморез 3,5x16 впотай оцинк. шт	2
20	Саморез 4,2x13 с прессшайбой С шт	2
21	Уголок мебельный с шурупом шт	8
22	Шкант мебельный 8x30 шт	24
23	Шуруп - навес 5,5x50мм шт	2
24	Шурупы 3,0x20 впотай оц ГОСТ 1145-80 шт	40
25	Шурупы 3,5x13 впотай оц ГОСТ 1145-80 шт	12
26	Шурупы 6,3x10,5 крепежный шт	8
27	Эксцентрик Rastex 15/16 шт	32
28	Элемент амортизирующий 7,9x2,2мм шт	2
29	Элемент крепления направл. Quadro лев, прав шт	2

Рекомендации по правилам эксплуатации и уходу за мебелью

1. Мебель рекомендуется эксплуатировать в проветриваемых помещениях с температурой воздуха не ниже +10°C и относительной влажностью воздуха 50-80%
2. Мебель не следует устанавливать на неровном полу, близко к сырым и холодным стенам или источникам тепла.
3. В мебели, имеющей крепление болтами, винтами, шурупами, при ослаблении соединений необходимо периодически подвёртывать гайки, винты, шурупы.
4. Для предотвращения покособленности двери следует держать закрытыми.
5. Мебель перевозимую в условиях минусовой температуры, при установке в помещении следует протереть сухой, мягкой тканью как снаружи. Так и внутри, во избежание образования белых пятен на поверхности лаковой пленки в результате образование конденсата.
6. Мебель должна быть защищена от прямого попадания солнечных лучей во избежание ухудшения внешнего вида.
7. На поверхность мебели не следует ставить горячие предметы.
8. Удаление пыли с поверхности мебели следует производить сухой мягкой тканью или специально предназначенными для этого салфетками.
9. Удаление пятен с поверхности мебели следует производить тампоном из мягкой ткани, смоченной в специальных составах для чистки и освежения мебели в соответствии с рекомендациями по их использованию.
10. Для удаления загрязнения с зеркал и стекол рекомендуется применять предназначенные для этой цели жидкости.
11. Не применяйте для чистки фурнитуры чистящие средства, а только протирайте ее мягкой тканью.
12. Максимальная нагрузка на ящик не более 8кг, на полки и горизонтальные щиты не более 10кг при условии ее равномерного распределения.

Гарантии изготовителя

Предприятие-изготовитель гарантирует покупателю сохранность всех качественных показателей, обусловленных ТР ТС 025/2012, при соблюдении правил сборки, установки и эксплуатации мебели. И оставляет за собой право изменения конструкции изделия.

За механические повреждения, возникшие во время транспортировки, сборки или хранения, предприятие-изготовитель ответственности не несет.

Претензии по качеству мебели должны направляться в магазин, где приобретена мебель, с приложением товарного чека. Претензии принимаются в течение гарантийного срока-24 месяца со дня приобретения мебели.

Срок службы мебели 10 лет.

По дефектам, возникшим из-за несоблюдения покупателем правил эксплуатации и ухода за мебелью, претензии не принимаются.

**ООО «ИНТЕРА»
156008, г. Кострома,
ул. Поселковая, д.33, лит. А1, пом.1**