



Обстановочка!

WWW.OGOGO.RU



ООО «Интера»

Инструкция
по сборке и эксплуатации изделий мебели

Полка Loreto

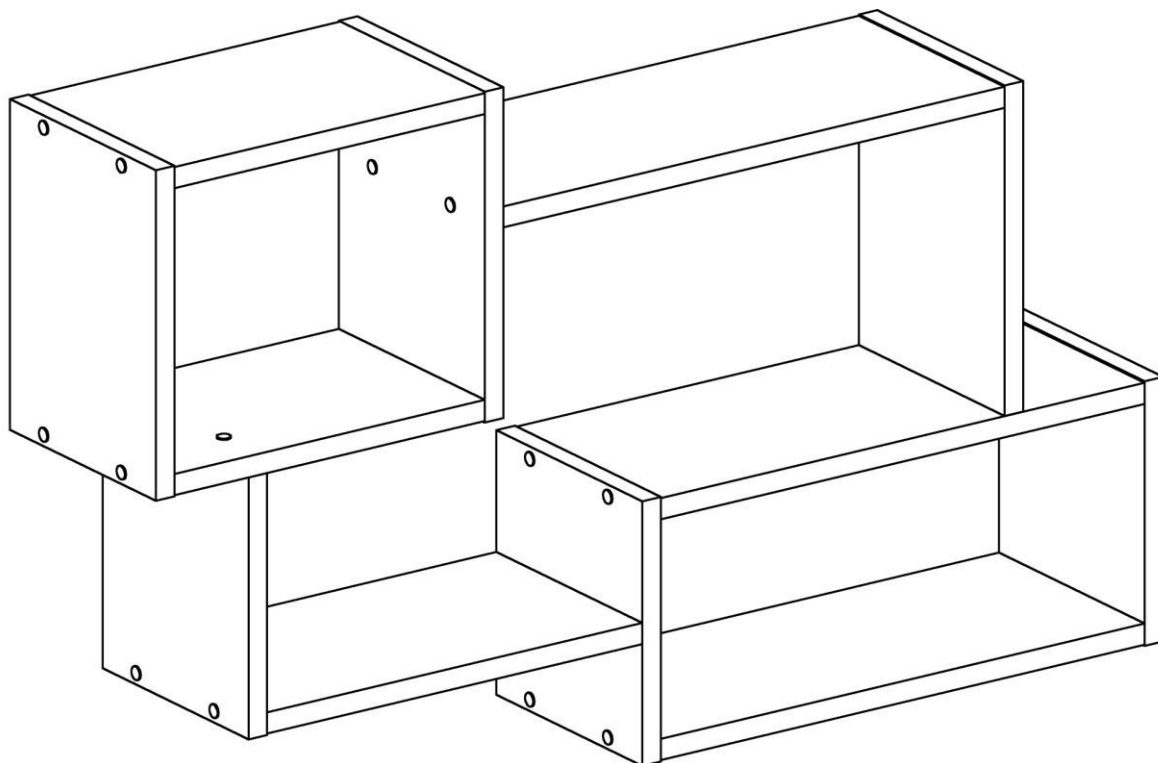

К сведению покупателя

Для удобства транспортировки и предохранения от повреждений мебель поставляют в разобранном виде.

На пакете имеется маркировка с указанием названия изделия, перечень входящих в данный пакет деталей, их размеры и количество, а также номера этих деталей, которые соответствуют номерам в комплектовочной ведомости и на схемах сборки.

Для крепления фурнитуры на деталях имеются отверстия.

Правила сборки

Сборку следует производить на ровном полу, покрытом тканью или бумагой во избежание повреждения кромок и загрязнения мебели.

Сборку корпуса рекомендуется производить в горизонтальном положении, устанавливая детали лицевыми кромками вниз.

Необходимо соблюдать осторожность, чтобы не повредить поверхности, в сборке крупногабаритных изделий должны участвовать не менее 2-х человек.

Детали при сборке необходимо закреплять прочно, не допуская их качания.

Для сборки потребуется рулетка, молоток, отвертки.

Подготовка к сборке

Проверить комплектность каждого пакета по имеющейся на них маркировке.

Проверить наличие фурнитуры и метизов, при необходимости протереть их.

ВНИМАНИЕ! Перед началом сборки необходимо **внимательно изучить инструкцию** и определить расположение деталей в изделии в соответствии со схемами сборки.

Полка Loreto

Комплектовочная ведомость фурнитуры

№	Номенклатура	Количество	Ед.изм.
1	Дюбель-полипропиленовый, 8x50	4	шт.
2	Заглушка -самоклейка d=14 мм	28	шт.
3	Конфирмат-винт 7x50	28	шт.
4	Конфирмат-ключ 4 Z	1	шт.
5	Подвеска № 495	4	шт.
6	Саморез 3,5x16 впотай оцинк.	8	шт.
7	Уголок оконный 50x50x10	4	шт.
8	Шуруп 3,0x20 впотай	16	шт.
9	Шуруп 4,0x50 полукруг.	4	шт.

Полка Loreto

Комплектовочная ведомость деталей

№	Наименование	Кол.	Размеры		
			А	В	Т
1	Стенка горизонтальная	1	268	180	16
2	Стенка горизонтальная	1	268	180	16
3	Стенка вертикальная	1	250	180	16
4	Стенка вертикальная	1	250	180	16
5	Стенка горизонтальная	1	433	180	16
6	Стенка вертикальная	1	250	180	16
7	Стенка горизонтальная	1	418	180	16
8	Стенка вертикальная	1	200	180	16
9	Стенка вертикальная	1	200	180	16
10	Стенка горизонтальная	1	418	180	16
11	Стенка горизонтальная	1	324	180	16
12	Стенка вертикальная	1	198	180	16

Сборка корпуса

Полка может быть собрана как в левом так и в правом исполнении
С вариантом необходимо определиться до сборки и в соответствии с ним
располагать детали и устанавливать фурнитуру.

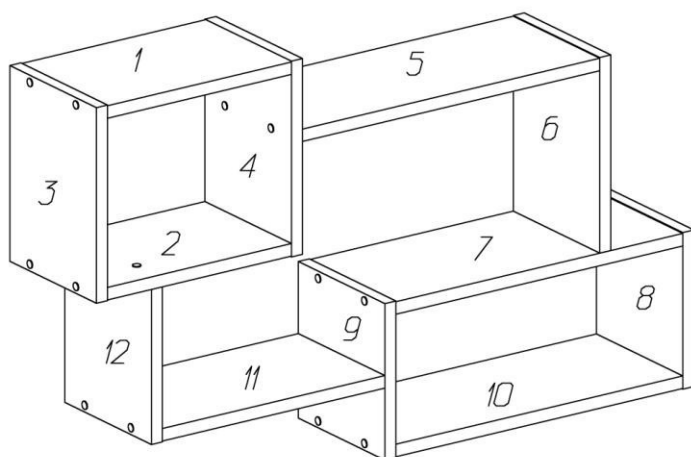

левое исполнение

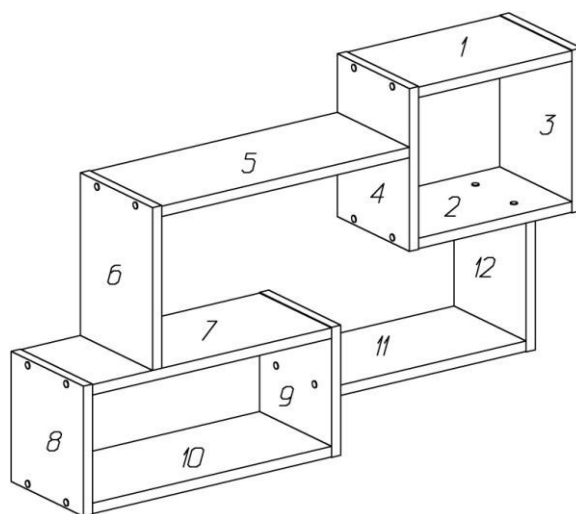

правое исполнение

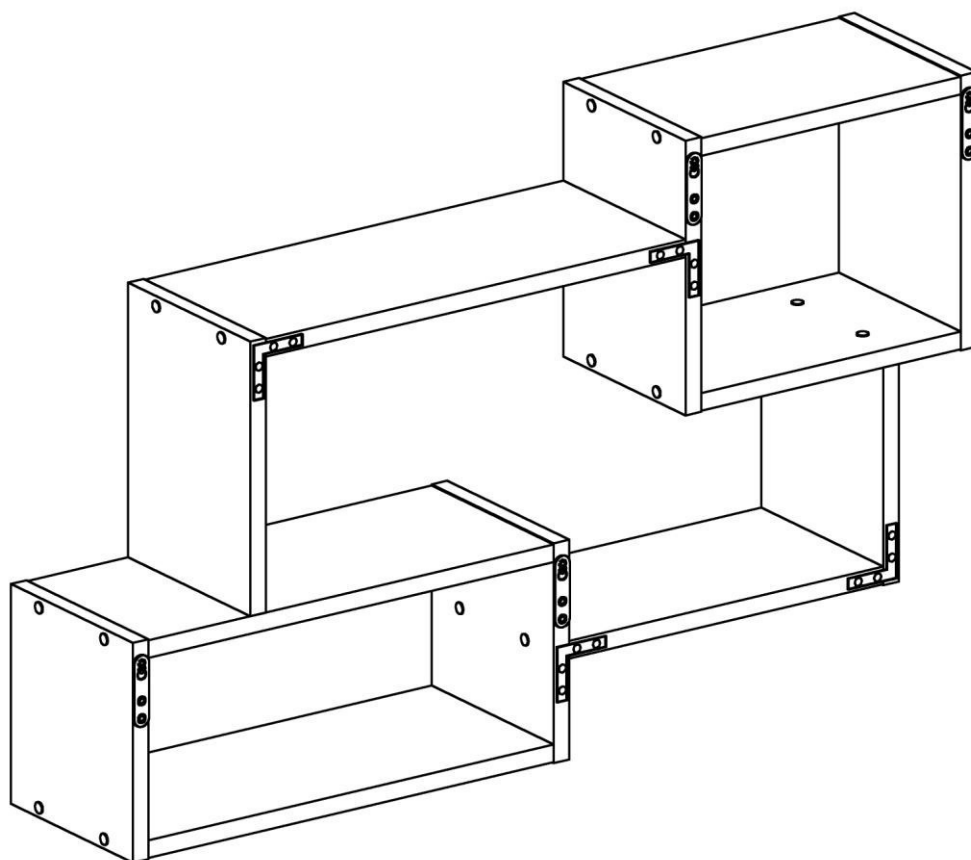

вид сзади (левое исполнение)

1. На стенках вертикальных **3, 4, 8, 9** саморезами 3,5x16 закрепить подвески.
2. Сборка изделия производится с помощью конфирматов 7x50 и ключа-шестигранника. Конфирматы заворачиваются до конца, головка винта не должна выступать над поверхностью детали.

3. Используя конфирматы 7x50 собрать блок из деталей **1, 2, 3, 4**. Расположение деталей **3, 4** в соответствии с выбранным исполнением, подвески располагаются на задней кромке сверху. Обратит внимание на разворот детали **2**.
4. Собрать блок из деталей **7, 8, 9, 10**. Расположение деталей **8, 9** в соответствии с выбранным исполнением, подвески располагаются на задней кромке сверху. Обратит внимание на разворот детали **7**.
5. Закрепить между блоками детали **5, 6, 11, 12**.
6. По угольнику выставить прямые углы и зафиксировать их с помощью уголков 50x50 и шурупов 3,0x20. Предпочтительные места установки уголков указаны на виде сзади.
От тщательности выполнения данного пункта зависит внешний вид готового изделия.

7. Выполнить разметку стены под отверстия в соответствии с расположением подвесок.

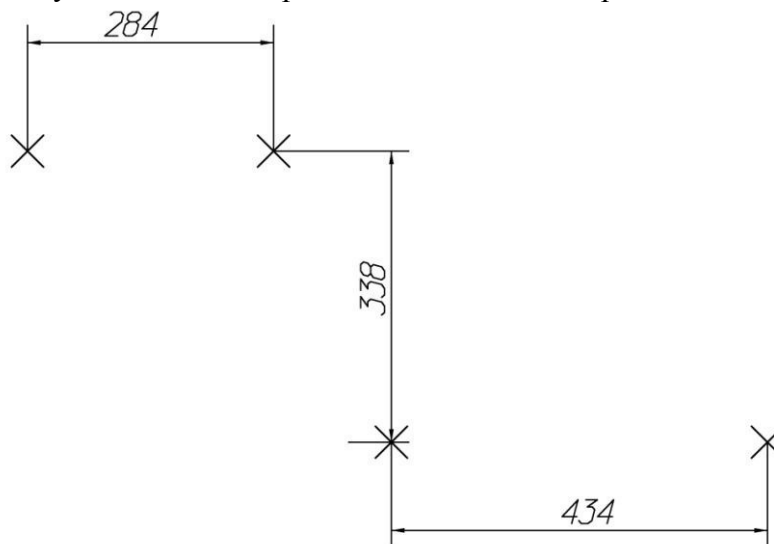

для левого исполнения (для правого - зеркальное отображение)

8. По меткам просверлить отверстия, забить дюбели, ввернуть шурупы 4,0x50, навесить полку.

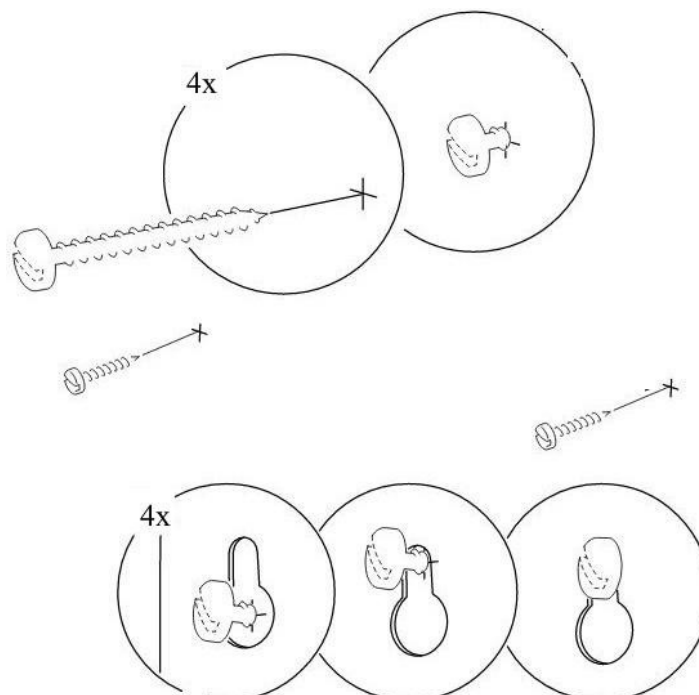

9. Предлагаемые дюбели предназначены для использования с полнотелыми кирпичами, силикатными полнотелыми кирпичами, бетоном или клинкерными кирпичами. Для крепления на стенах из другого материала следует использовать имеющиеся в продаже специальные крепежные элементы.
10. Подтянуть все крепления. Закрывать видимые крепления заглушками-самоклейками.

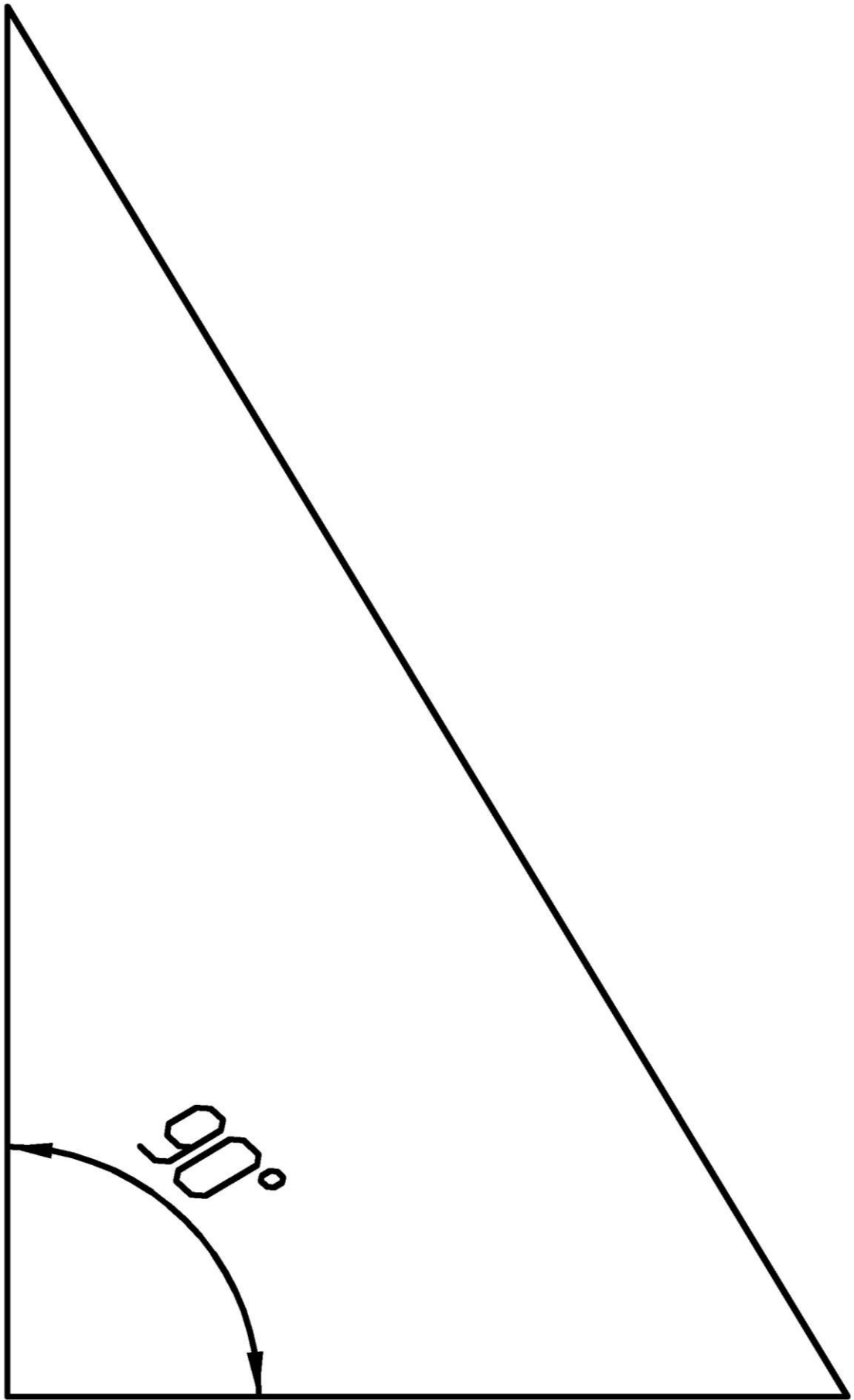

Шаблон прямого угла

Рекомендации по правилам эксплуатации и уходу за мебелью

Общий вес предметов, устанавливаемых на полку не должен превышать 8 кг, при условии равномерного распределения нагрузки.

1. Мебель рекомендуется эксплуатировать в проветриваемых помещениях с температурой воздуха не ниже +10°C и относительной влажностью воздуха 50-80%
2. Мебель не следует устанавливать на неровном полу, близко к сырým и холодным стенам или источникам тепла.
3. В мебели, имеющей крепление болтами, винтами, шурупами, при ослаблении соединений необходимо периодически подвëртывать гайки, винты, шурупы.
4. Мебель, перевозимую в условиях минусовой температуры, при установке в помещении следует протереть сухой, мягкой тканью как снаружи, так и внутри, во избежание появления белых пятен на поверхности пленки в результате образования конденсата.
5. Мебель должна быть защищена от прямого попадания солнечных лучей во избежание ухудшения внешнего вида.
6. На поверхность мебели не следует ставить горячие предметы.
7. Удаление пыли с поверхности мебели следует производить сухой мягкой тканью или специально предназначенными для этого салфетками.
8. Удаление пятен с поверхности мебели следует производить тампоном из мягкой ткани, смоченной в специальных составах для чистки и освежения мебели в соответствии с рекомендациями по их использованию.
9. Не применяйте для чистки фурнитуры чистящие средства, а только протирайте ее мягкой тканью.

Гарантии изготовителя

Предприятие-изготовитель гарантирует покупателю сохранность всех качественных показателей, обусловленных ТР ТС 025/2012, при соблюдении правил сборки, установки и эксплуатации мебели. Изготовитель оставляет за собой право изменения конструкции изделия.

За механические повреждения, возникшие во время транспортировки, сборки или хранения, предприятие-изготовитель ответственности не несет.

Претензии по качеству мебели должны направляться в магазин, где приобретена мебель, с приложением товарного чека. Претензии принимаются в течение гарантийного срока-24 месяца со дня приобретения мебели.

Срок службы мебели 10 лет.

По дефектам, возникшим из-за несоблюдения покупателем правил эксплуатации и ухода за мебелью, претензии не принимаются.

Наш адрес: 156008, г. Кострома, ул. Поселковая, д.33, лит.А1, пом.1