



Обстановочка!

WWW.OGOGO.RU



ООО «Интера»

Инструкция
по сборке и эксплуатации изделий мебели

Полка угловая Liberi

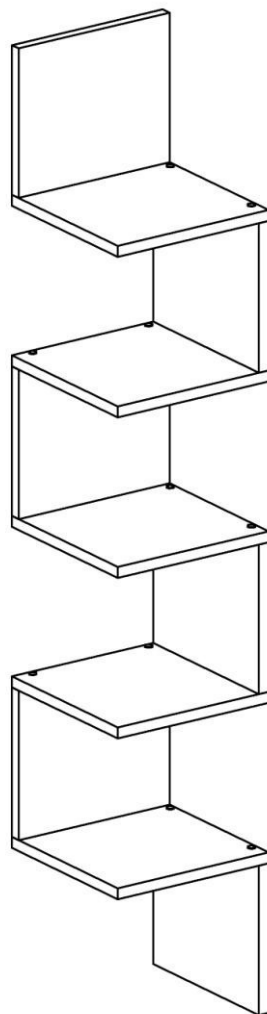

К сведению покупателя

Для удобства транспортировки и предохранения от повреждений мебель поставляют в разобранном виде.

На пакете имеется маркировка с указанием названия изделия, перечень входящих в данный пакет деталей, их размеры и количество, а также номера этих деталей, которые соответствуют номерам в комплектовочной ведомости и на схемах сборки.

Для крепления фурнитуры на деталях имеются отверстия.

Правила сборки

Сборку следует производить на ровном полу, покрытом тканью или бумагой во избежание повреждения кромок и загрязнения мебели.

Сборку корпуса рекомендуется производить в горизонтальном положении, устанавливая детали лицевыми кромками вниз.

Необходимо соблюдать осторожность, чтобы не повредить поверхности, в сборке крупногабаритных изделий должны участвовать не менее 2-х человек.

Детали при сборке необходимо закреплять прочно, не допуская их качания.

Для сборки потребуется рулетка, молоток, отвертки.

Подготовка к сборке

Проверить комплектность каждого пакета по имеющейся на них маркировке.

Проверить наличие фурнитуры и метизов, при необходимости протереть их.

ВНИМАНИЕ! Перед началом сборки необходимо ***внимательно изучить инструкцию*** и определить расположение деталей в изделии в соответствии со схемами сборки.

Полка угловая Liberi Комплектовочная ведомость фурнитуры

№	Номенклатура	Количество	Ед.изм.
1	Дюбель-полипропил, 8x50	6	шт.
2	Заглушка -самоклейка d=14 мм	26	шт.
3	Конфирмат-винт 7x50	20	шт.
4	Саморез 4,0x60 впотай желтый	6	шт.

Полка угловая Liberi Комплектовочная ведомость деталей

№	Наименование	Кол.	Размеры		
			А	В	Т
20	Стенка горизонтальная	5	250	250	16
21	Стенка вертикальная	3	250	218	16
22	Стенка вертикальная	2	250	218	16
23	Стенка вертикальная	1	250	218	16

Сборка корпуса

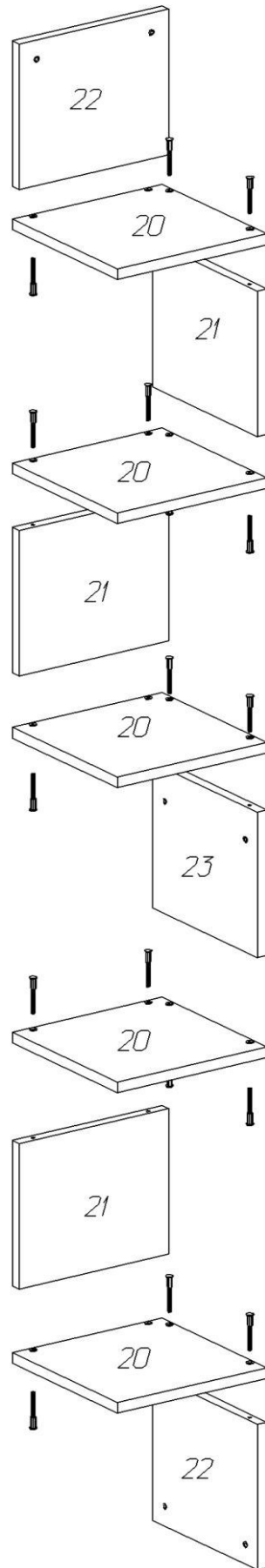

Стенка **23** отличается от стенки **21** наличием отверстий для крепления к стене. Устанавливается в средней части полки.

1. Конфирматами 7x50 соединить детали в соответствии со схемой, последовательно закрепляя их снизу вверх.
2. Установить полку в угол. Выполнить разметку стены в соответствии с расположением отверстий в стенках **22, 23**.
3. По меткам просверлить отверстия, забить дюбели. Предлагаемые дюбели предназначены для использования с полнотелыми кирпичами, силикатными полнотелыми кирпичами, бетоном или клинкерными кирпичами. Для крепления на стенах из другого материала следует использовать имеющиеся в продаже специальные крепежные элементы.
4. Закрепить полку на стене саморезами 4,0x60, вворачивая их в дюбели через отверстия в стенках полки.
5. Подтянуть все крепления. Закрывать видимые крепления заглушками-самоклейками.

Внешний вид изделия в значительной степени зависит от качественно выполненной навески. Стены и угол для крепления полки должны быть ровными.

Рекомендации по правилам эксплуатации и уходу за мебелью

Максимальная нагрузка на одну полку - 1,5 кг

1. Мебель рекомендуется эксплуатировать в проветриваемых помещениях с температурой воздуха не ниже +10°C и относительной влажностью воздуха 50-80%
2. Мебель не следует устанавливать на неровном полу, близко к сырým и холодным стенам или источникам тепла.
3. В мебели, имеющей крепление болтами, винтами, шурупами, при ослаблении соединений необходимо периодически подвертывать гайки, винты, шурупы.
4. Мебель, перевозимую в условиях минусовой температуры, при установке в помещении следует протереть сухой, мягкой тканью как снаружи, так и внутри, во избежание появления белых пятен на поверхности пленки в результате образования конденсата.
5. Мебель должна быть защищена от прямого попадания солнечных лучей во избежание ухудшения внешнего вида.
6. На поверхность мебели не следует ставить горячие предметы.
7. Удаление пыли с поверхности мебели следует производить сухой мягкой тканью или специально предназначенными для этого салфетками.
8. Удаление пятен с поверхности мебели следует производить тампоном из мягкой ткани, смоченной в специальных составах для чистки и освежения мебели в соответствии с рекомендациями по их использованию.
9. Не применяйте для чистки фурнитуры чистящие средства, а только протирайте ее мягкой тканью.

Гарантии изготовителя

Предприятие-изготовитель гарантирует покупателю сохранность всех качественных показателей, обусловленных ТР ТС 025/2012, при соблюдении правил сборки, установки и эксплуатации мебели. Изготовитель оставляет за собой право изменения конструкции изделия.

За механические повреждения, возникшие во время транспортировки, сборки или хранения, предприятие-изготовитель ответственности не несет.

Претензии по качеству мебели должны направляться в магазин, где приобретена мебель, с приложением товарного чека. Претензии принимаются в течение гарантийного срока-24 месяца со дня приобретения мебели.

Срок службы мебели 10 лет.

По дефектам, возникшим из-за несоблюдения покупателем правил эксплуатации и ухода за мебелью, претензии не принимаются.

Наш адрес: 156008, г. Кострома, ул. Поселковая, д.33, лит.А1, пом.1