



Обстановочка!

WWW.OGOGO.RU



ООО «ИНТЕРА»

Инструкция  
по сборке и эксплуатации изделий мебели

**Набор мебели «Play»**

**Тумба Play 6 дверей**

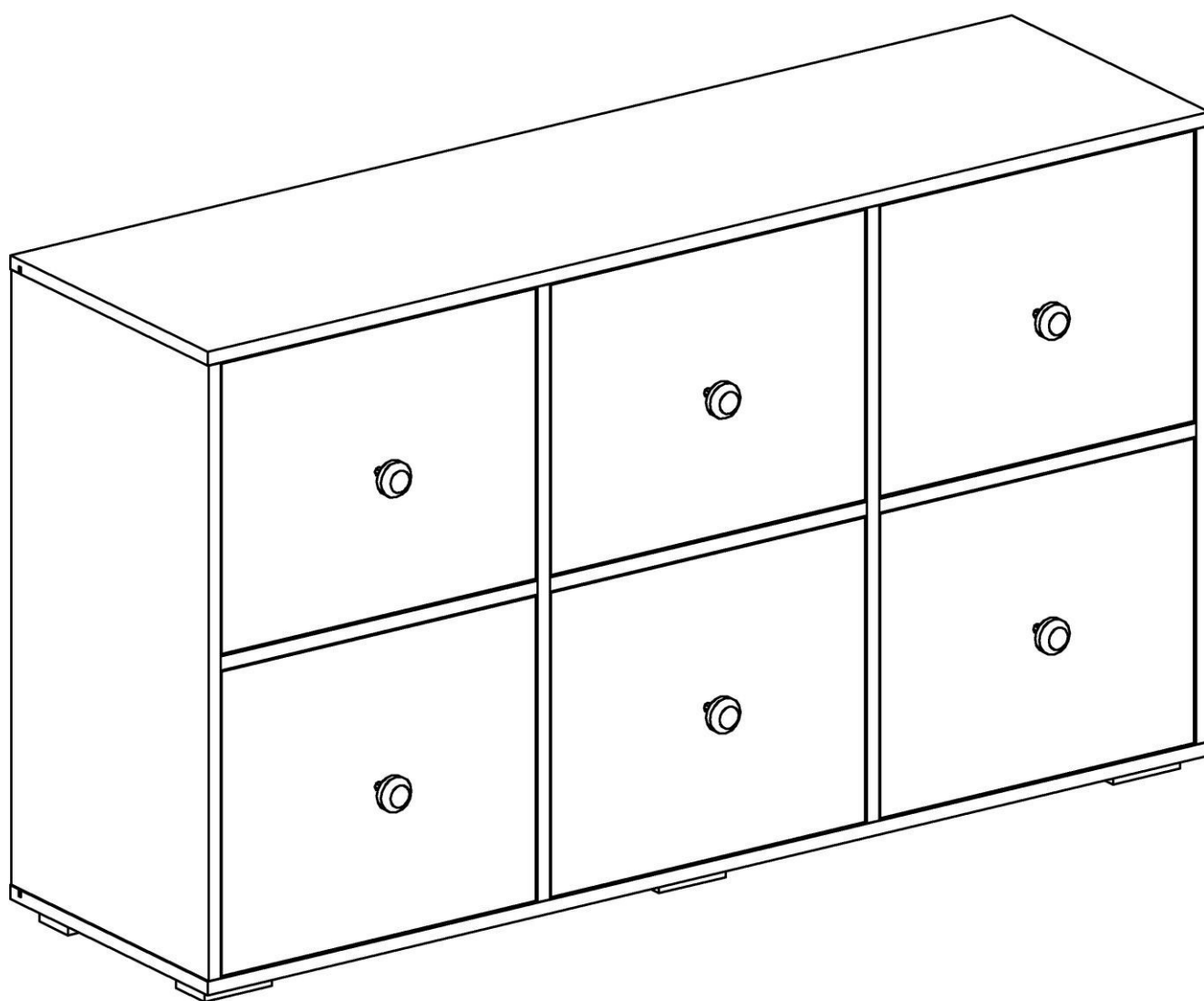

## К сведению покупателя

*Сборку и установку изделия рекомендуется доверить специалистам, обладающим достаточными знаниями и навыками.*

Для удобства транспортировки и предохранения от повреждений мебель поставляют в разобранном виде. На каждом пакете имеется маркировка с указанием названия изделия, перечень входящих в данный пакет деталей, их размеры и количество, а также номера этих деталей, которые соответствуют номерам в комплектовочной ведомости и на схемах сборки. Для крепления фурнитуры на деталях имеются отверстия и накладки.

### Правила сборки

Сборку следует производить на ровном полу, покрытом тканью или бумагой во избежание повреждения кромок и загрязнения мебели. Сборку корпуса рекомендуется производить в горизонтальном положении, устанавливая детали лицевыми кромками вниз. Необходимо соблюдать осторожность, чтобы не повредить лакированные поверхности, в сборке крупногабаритных изделий должны участвовать не менее 2-х человек. Детали при сборке необходимо закреплять прочно, не допуская их качания. Для сборки потребуется рулетка длиной 3 метра, молоток и отвертки.

### Подготовка к сборке

Проверить комплектность каждого пакета по имеющейся на них маркировке.

Проверить наличие фурнитуры и метизов, при необходимости протереть их.

**ВНИМАНИЕ!** Перед началом сборки необходимо внимательно изучить инструкцию и определить расположение деталей в изделии в соответствии со схемами сборки.

## Тумба Play 6 дверей

### Комплектовочная ведомость деталей

№	Наименование	Кол.	Размеры		
			А	В	Т
	Корпус				
Т.1	Крышка	1	1314	370	16
Т.2	Нижний щит	1	1314	370	16
Т.3	Стенка вертикальная левая	1	704	370	16
Т.4	Стенка вертикальная правая	1	704	370	16
Т.5	Перегородка	1	704	350	16
Т.6	Перегородка	1	704	350	16
Т.7	Стенка горизонтальная	3	416	350	16
	Задняя стенка	1	1294	351	4
	Задняя стенка	1	1294	367	4
	Фасад				
Т.9	Дверь	3	348	412	16
Т.10	Дверь	3	332	412	16

**Тумба Play 6 дверей**  
**Комплектовочная ведомость фурнитуры**

№	Номенклатура	Количество	Ед.изм.
1	Винт 4x25 полукруг. гол. оц,	6	шт.
2	Дюбель DU 644 под муфту	12	шт.
3	Дюбель DU 868 двойной 16мм	4	шт.
4	Дюбель для крючка 8x40	2	шт.
5	Заглушка –самоклейка d =14мм	19	шт.
6	Заглушка -самоклейка d =18мм	20	шт.
7	Конфирмат-винт 7x50	8	шт.
8	Конфирмат-ключ 4 Z	1	шт.
9	Опора регулир, Н=20 90*55	6	шт.
10	Петля Slide-on 2333-T42-K16 для вкладных	12	шт.
11	Планка монтаж. для петли Slide-On 3мм	12	шт.
12	Подвески № 349	2	шт.
13	Полкодержатели никелир, в рубаш,	6	шт.
14	Саморез 4,2x13 с прессшайбой С	2	шт.
15	Скрепка заднего полка	12	шт.
16	Уголок мебельный с шурупом	16	шт.
17	Шкант мебельный 8x30	8	шт.
18	Шурупы 3,5x13 впотай оц	48	шт.
19	Шурупы 3,0x20 впотай оц	12	шт.
20	Шуруп - навес 5,5x50мм	2	шт.
21	Эксцентрик Rastex 15/16	20	шт.

**Сборка корпуса**

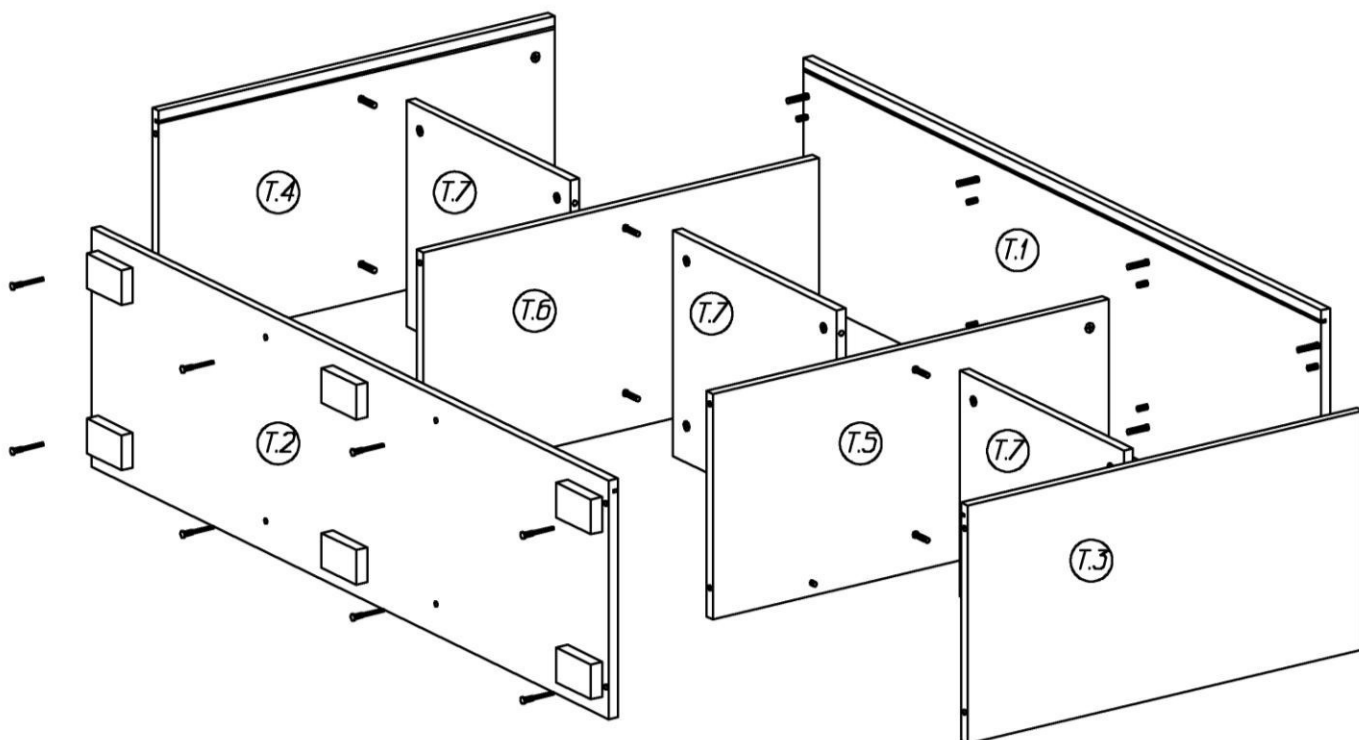

1. На стенках вертикальных **T.3, T.4**
  - в установленные муфты ввернуть дюбели DU 644 эксцентриковых стяжек;
  - в отверстия диаметром 15мм установить эксцентрики, таким образом, чтобы стрелка была повернута в сторону кромки,
  - закрепить монтажные планки петель.
2. На стенках горизонтальных **T.7** в отверстия диаметром 15мм установить эксцентрики, таким образом, чтобы стрелка была повернута в сторону кромки.
3. На крышке **T.1** в установленные муфты ввернуть дюбели DU 644 эксцентриковых стяжек, в соседние отверстия вставить шкранты.
4. На перегородках **T.5, T.6** в отверстия диаметром 15мм установить эксцентрики, таким образом, чтобы стрелка была повернута в сторону кромки.
5. Стенку горизонтальную **T.7** установить между стенкой вертикальной **T.3** и перегородкой **T.5** так, чтобы дюбели стяжек и вошли в соответствующие им отверстия. Через сквозные отверстия диаметром 8 мм в перегородке вставить двойные дюбели DU 868 эксцентриковой стяжки. Затянуть эксцентрики, повернув их на 180 градусов.
6. Аналогичным образом установить стенку горизонтальную **T.7** между стенкой вертикальной **T.4** и перегородкой **T.6**
7. Установить стенку горизонтальную **T.7** между перегородками **T.5, T.6** так, чтобы дюбели стяжек и вошли в соответствующие им отверстия. Затянуть эксцентрики, повернув их на 180 градусов.
8. Установить крышку **T.1** так, чтобы дюбели стяжек и шкранты вошли в соответствующие им отверстия на деталях **T.3, T.4, T.5, T.6**. Затянуть эксцентрики, повернув их на 180 градусов.
9. В пазы вставить задние стенки, вырезы в задней стенке должны располагаться под крышкой.
10. Нижний щит **T.2** закрепить к деталям **T.3, T.4, T.5, T.6** конфирматами 7x50.
11. На нижнем щите **T.2** шурупами 3,5x13 закрепить опоры.
12. Собранный корпус проверить на прямоугольность, сравнивая диагонали (их длины должны быть равны). Прямоугольное положение корпуса зафиксировать с помощью мебельных уголков с шурупами. Места соединения задних стенок закрепить шурупами 3x20 через скрепки.

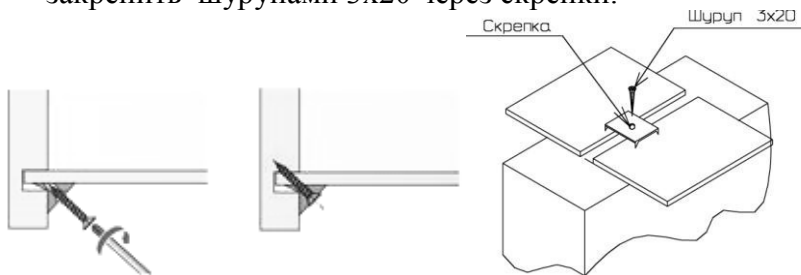

13. На одной из перегородок закрепить монтажные планки петель.
14. Для защиты от опрокидывания рекомендуется закрепить изделие к стене. Для чего через вырезы в задней стенке сделать отметки на стене. Отодвинуть изделие, при помощи шурупов - навесов 5,5x50мм и дюбелей 8x40 закрепить на стене подвески № 349. Пододвинуть тумбу так, чтобы подвески, пройдя через вырезы в задней стенке, оказались под крышкой. Закрепить подвески к крышке саморезами 4,2x13 с прессшайбой.

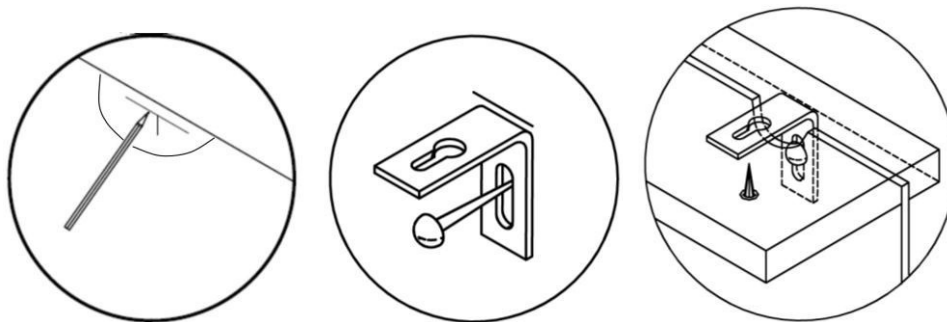

15. В отверстия диаметром 5мм на перегородках вставить полкодержатели в качестве упоров для дверей.
16. На дверях с помощью шурупов 3,5x13мм закрепить петли, винтами 4x25 закрепить ручки.
17. .Навесить и отрегулировать двери

#### Монтаж

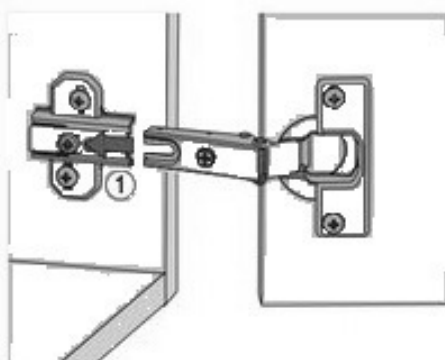

Боковая часть петли шлицем вводится под предварительно смонтированный винт монтажной планки и задвигается от себя.

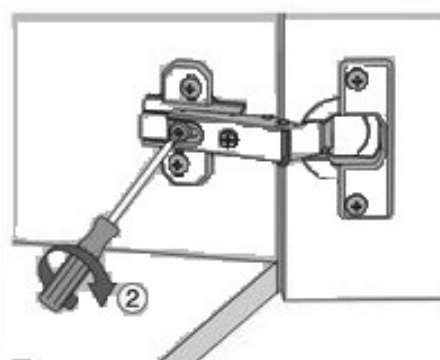

По завершении регулировки глубины двери затягивается винт.

#### Регулировка зазора между дверью и боком

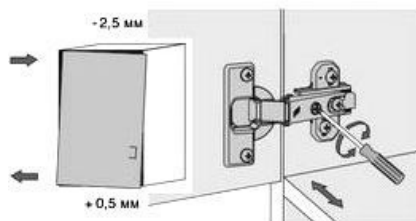

Винт повернуть вправо: зазор увеличивается (-).  
Винт повернуть влево: зазор уменьшается (+).

#### Регулировка положения двери по глубине

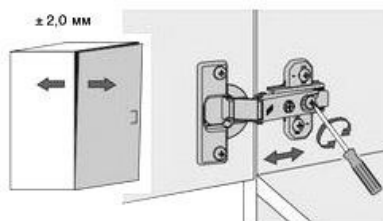

Ослабить крепёжный винт и отрегулировать положение двери по глубине. Затем снова затянуть крепёжный винт.

#### Регулировка высоты

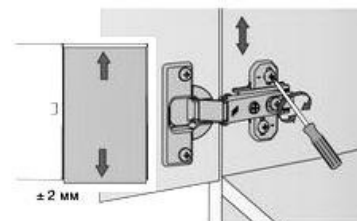

Слегка ослабить крепёжные винты монтажной планки. Отрегулировать положение двери по высоте. Крепёжные винты снова затянуть.

18. Закрывать все стяжки и неиспользуемые отверстия заглушками.

## ***Рекомендации по правилам эксплуатации и уходу за мебелью***

Максимальная допустимая нагрузка

на крышку – 20 кг

на каждую полку – 4,5 кг

1. Мебель рекомендуется эксплуатировать в проветриваемых помещениях с температурой воздуха не ниже +10°C и относительной влажностью воздуха 50-80%
2. Мебель не следует устанавливать на неровном полу, близко к сырým и холодным стенам или источникам тепла.
3. В мебели, имеющей крепление болтами, винтами, шурупами, при ослаблении соединений необходимо периодически подвëртывать гайки, винты, шурупы.
4. Для предотвращения покоробленности двери следует держать закрытыми.
5. Мебель, перевозимую в условиях минусовой температуры, при установке в помещении следует протереть сухой, мягкой тканью как снаружи. Так и внутри, во избежание образования белых пятен на поверхности лаковой пленки в результате образование конденсата.
6. Мебель должна быть защищена от прямого попадания солнечных лучей во избежание ухудшения внешнего вида.
7. На поверхность мебели не следует ставить горячие предметы.
8. Удаление пыли с поверхности мебели следует производить сухой мягкой тканью или специально предназначенными для этого салфетками.
9. Удаление пятен с поверхности мебели следует производить тампоном из мягкой ткани, смоченной в специальных составах для чистки и освежения мебели в соответствии с рекомендациями по их использованию.
10. Для удаления загрязнения с зеркал и стекол рекомендуется применять предназначенные для этой цели жидкости.
11. Не применяйте для чистки фурнитуры чистящие средства, а только протирайте ее мягкой тканью.

## **Гарантии изготовителя**

Предприятие-изготовитель гарантирует покупателю сохранность всех качественных показателей, обусловленных ТР ТС 025/2012, при соблюдении правил сборки, установки и эксплуатации мебели. И оставляет за собой право изменения конструкции изделия.

За механические повреждения, возникшие во время транспортировки, сборки или хранения, предприятие-изготовитель ответственности не несет.

Претензии по качеству мебели должны направляться в магазин, где приобретена мебель, с приложением товарного чека. Претензии принимаются в течение гарантийного срока-24 месяца со дня приобретения мебели.

Срок службы мебели 10 лет.

По дефектам, возникшим из-за несоблюдения покупателем правил эксплуатации и ухода за мебелью, претензии не принимаются.

**ООО «ИНТЕРА»  
156008, г. Кострома,  
ул. Поселковая, д.33, лит. А1, пом.1**