

FABRIKA MVK

БЭЛЛА

Минималистичный дизайн, простая геометрия форм и мобильность кресла БЭЛЛА делает его универсальным. Оно будет естественно смотреться в модном high-tech интерьере, в строгой офисной переговорной, в менее формальных коворкингах или в уютном кафе.

В кресле можно комфортно придвинуться к столу, скошенные подлокотники не будут упираться в него. Варьируя вариантами обивок кресла, можно корректировать атмосферу и настроение в помещениях. Кресло с тканевой обивкой добавит домашнего уюта и комфорта. В исполнении из искусственной или натуральной кожи – придаст деловую ноту интерьеру.

Модель может производиться на статичных пластиковых опорах.

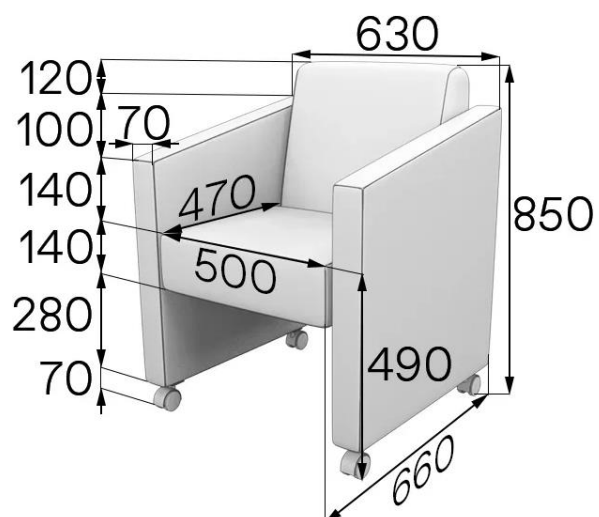

Артикул: БЭЛЛА

Вес нетто: 20кг

Объем: 0,7м³

БАЗОВЫЕ ХАРАКТЕРИСТИКИ	
Каркас	
сиденье, спинка, подлокотники, дивана	<ul style="list-style-type: none"> калиброванный брус 30x40 из массива хвойных пород дерева фанера березовая, 12мм ДВП 3,2 мм
Опоры	
цвет	черный
материал	прорезиненный пластик, d=50мм
высота	70мм
возможность регулировки	отсутствует
тип крепления	колесная опора со штырем или статичная опора со штырем
монтаж	монтаж не требуется
Сиденье	
пружины	отсутствуют
ремни	лента 2010-605 пластмассовая для сидений
наполнитель	<ul style="list-style-type: none"> пенополиуретан, толщиной 50мм. ST 2536. Плотностью 25 кг/м³. Жесткость 3,6Па пенополиуретан, толщиной 20мм. ST 1820. Плотностью 18 кг/м³. Жесткость 2,0Па пенополиуретан, толщиной 10мм. ST 1820. Плотностью 18 кг/м³. Жесткость 2,0Па ПериоТек, 10мм
декоративное оформление	отсутствует
техническая ткань	спанбонд 100г/м ² (обивка дна)
раскладной механизм	отсутствует
Спинка	
пружины	отсутствуют
ремни/ленты	лента 2010-605 пластмассовая для сидений
наполнитель	<ul style="list-style-type: none"> пенополиуретан, толщиной 50мм. ST 2536. Плотностью 25 кг/м³. Жесткость 3,6Па пенополиуретан, толщиной 10мм. ST 1820. Плотностью 18 кг/м³. Жесткость 2,0Па ПериоТек, 10мм
декоративное оформление	отсутствует
Подлокотники	
пружины	отсутствуют
ремни/ленты	отсутствуют
наполнитель	<ul style="list-style-type: none"> пенополиуретан, толщиной 10мм. ST 1825 Плотностью 18 кг/м³. Жесткость 2,5Па
декоративное оформление	отсутствует
Столешница для столика	
материал	отсутствует
кромка	отсутствует
цвет	отсутствует
Нестандартные элементы	
Нестандартные элементы	отсутствуют
Комплектация 1 секции	4 опоры
Крепеж для соединения секций	отсутствует
Упаковка	стрейч-пленка, трехслойный гофрокартон
Кол-во мест при транспортировке 1 изделия	1
ВОЗМОЖНОСТИ ИЗМЕНЕНИЯ КОМПЛЕКТАЦИИ	
Выбор цвета опоры	черный
Выбор материала обивки	Искусственная кожа (эко-кожа), ткань
Выбор цвета обивки	Более 30 оттенков цветов
Установка раскладного механизма	Недоступно для данной модели
Изменение длины изделия	Недоступно для данной модели
Декоративное оформление	Недоступно для данной модели
Использование компаньона	Недоступно для данной модели
Вставки из дерева	Недоступно для данной модели
Крепеж для соединения секций	Недоступно для данной модели
Место установку соединительных креплений	Отсутствует
Аксессуары	Возможно дополнить подушками различных размеров