



Обстановочка!

WWW.OGOGO.RU



ООО «ИНТЕРА»

Инструкция
по сборке и эксплуатации изделий мебели

Набор мебели «Play»

Стол Play с полками

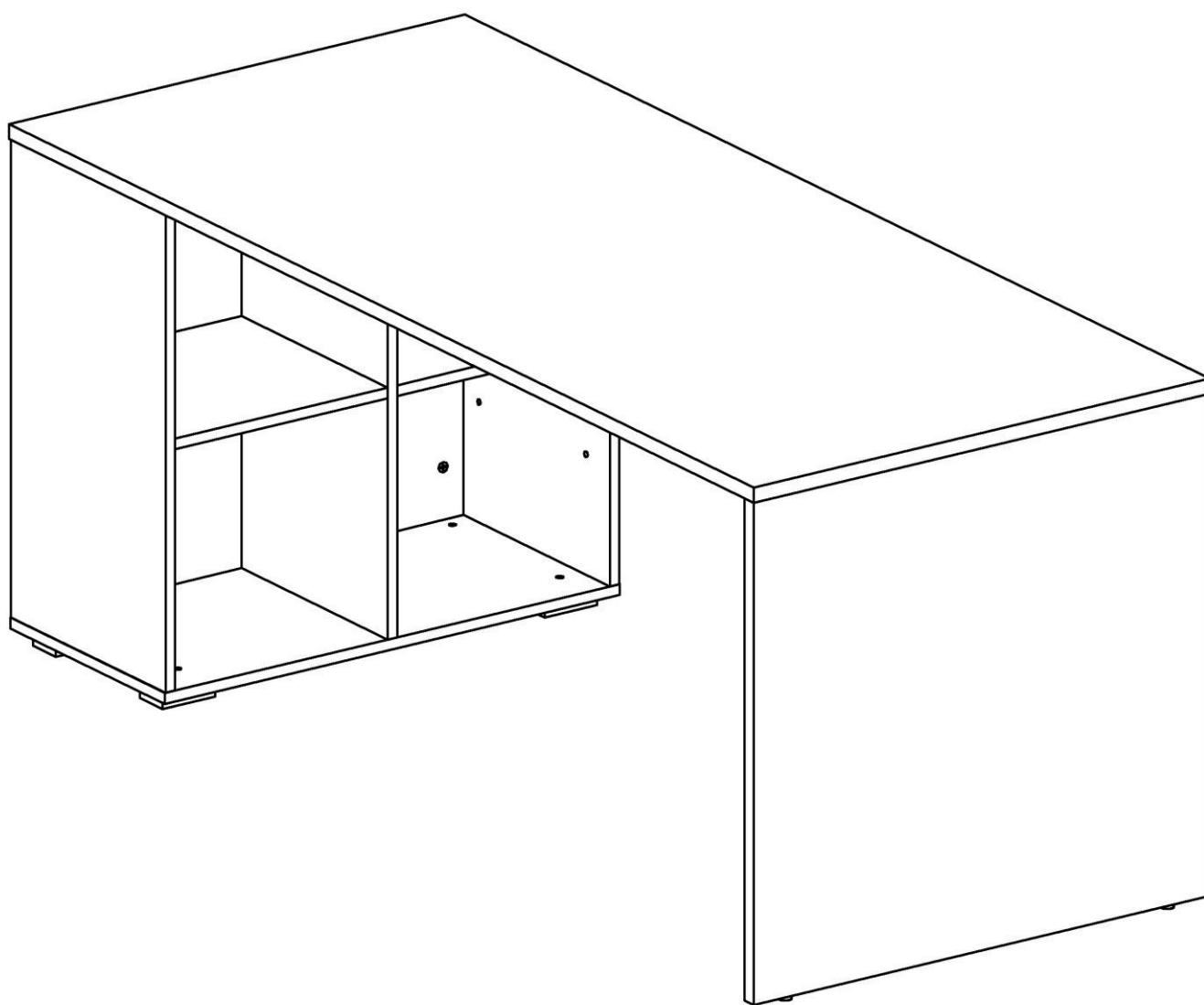

К сведению покупателя

Сборку и установку изделия рекомендуется доверить специалистам, обладающим достаточными знаниями и навыками.

Для удобства транспортировки и предохранения от повреждений мебель поставляют в разобранном виде. На каждом пакете имеется маркировка с указанием названия изделия, перечень входящих в данный пакет деталей, их размеры и количество, а также номера этих деталей, которые соответствуют номерам в комплектовочной ведомости и на схемах сборки. Для крепления фурнитуры на деталях имеются отверстия и накладки.

Правила сборки

Сборку следует производить на ровном полу, покрытом тканью или бумагой во избежание повреждения кромок и загрязнения мебели. Сборку корпуса рекомендуется производить в горизонтальном положении, устанавливая детали лицевыми кромками вниз. Необходимо соблюдать осторожность, чтобы не повредить лакированные поверхности, в сборке крупногабаритных изделий должны участвовать не менее 2-х человек. Детали при сборке необходимо закреплять прочно, не допуская их качания. Для сборки потребуется рулетка длиной 3 метра, молоток и отвертки.

Подготовка к сборке

Проверить комплектность каждого пакета по имеющейся на них маркировке.

Проверить наличие фурнитуры и метизов, при необходимости протереть их.

ВНИМАНИЕ! Перед началом сборки необходимо **внимательно изучить инструкцию** и определить расположение деталей в изделии в соответствии со схемами сборки.

Стол Play с полками Комплектовочная ведомость деталей

№	Наименование	Кол.	Размеры		
			А	В	Т
С.02	Нижний щит	1	762	370	16
С.17	Стенка вертикальная левая	1	698	370	16
С.18	Стенка вертикальная правая	1	698	370	16
С.19	Перегородка	1	698	350	16
С.20	Стенка горизонтальная	2	356	350	16
С.22	Стенка задняя	1	698	728	16
С.40	Крышка	1	1720	764	22
С.41	Стенка боковая	1	734	760	22
С.42	Щит жесткости	1	1674	120	16

Стол Play с полками
Комплектовочная ведомость фурнитуры

№	Номенклатура	Количество	Ед.изм.
1	Винт 6x25 впотай	2	шт.
2	Дюбель DU 232 ввинчиваемый ф5	8	шт.
3	Дюбель DU 644 под муфту	15	шт.
4	Дюбель DU 868 двойной 16мм	2	шт.
5	Заглушка для ножки врезной, арт.810.00.02.20.25	2	шт.
6	Заглушка -самоклейка Белая d =18мм	6	шт.
7	Заглушка -самоклейка d =14мм	24	шт.
8	Заглушка -самоклейка d =18мм	21	шт.
9	Конфирмат-винт 7x50	8	шт.
10	Конфирмат-ключ 4 Z	1	шт.
11	Ножка врезная Н.25 арт. 306.02.Z0.14.00	2	шт.
12	Опора регулир, Н=20 90*55	4	шт.
13	Шкант мебельный 8x30	8	шт.
14	Шурупы 3,5x13 впотай оц ГОСТ 1145-80	16	шт.
15	Эксцентрик Rastex 15/16	25	шт.
16	Эксцентрик Rastex 15/22	2	шт.

Сборка корпуса

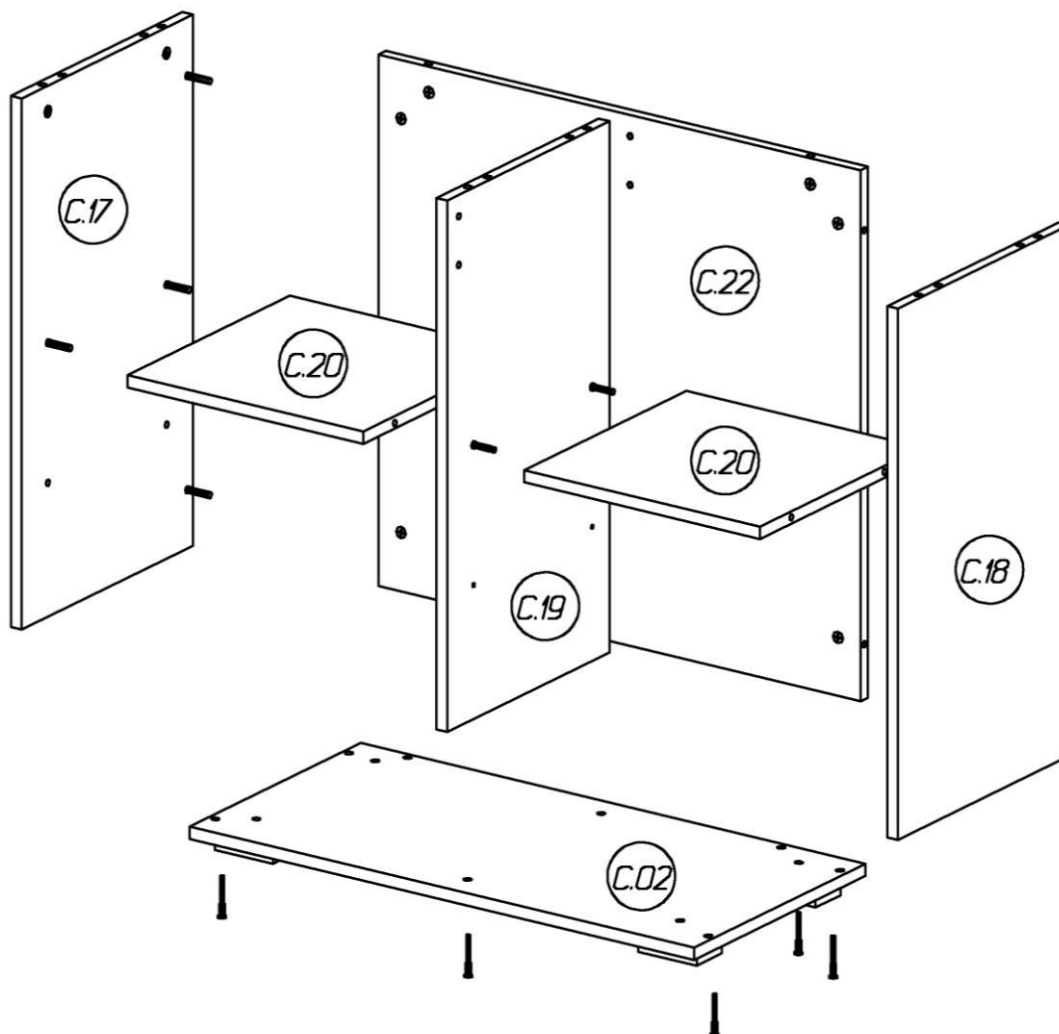

1. На стенках вертикальных **C.17**, **C.18**
 - в отверстия диаметром 5 мм ввернуть дюбели DU 232 (с резьбой под евровинт) эксцентриковых стяжек;
 - в отверстия диаметром 15мм установить эксцентрики Rastex 15/16 (низкие), таким образом, чтобы стрелка была повернута в сторону кромки.
2. На стенках горизонтальных **C.20** и стенке задней **C.22** в отверстия диаметром 15мм установить эксцентрики Rastex 15/16 (низкие), таким образом, чтобы стрелка была повернута в сторону кромки.
3. На нижнем щите **C.02** шурупами 3,5x13 закрепить опоры.
4. Стенку горизонтальную **C.20** установить между стенкой вертикальной **C.17** и перегородкой **C.19** так, чтобы дюбели стяжек и вошли в соответствующие им отверстия. Через сквозные отверстия диаметром 8 мм в перегородке вставить двойные дюбели DU 868 эксцентриковой стяжки. Затянуть эксцентрики, повернув их на 180 градусов.
5. Стенку заднюю **C.22** соединить со стенкой вертикальной **C.17** при помощи эксцентриковых стяжек. Стенка задняя должна быть развернута стяжками внутрь стола.
6. Установить стенку горизонтальную **C.20** между стенкой вертикальной **C.18** и перегородкой **C.19** так, чтобы дюбели стяжек и вошли в соответствующие им отверстия. Одновременно соединить стенку заднюю **C.22** и стенку вертикальную **C.18**. Затянуть эксцентрики, повернув их на 180 градусов.
7. Нижний щит **C.02** закрепить к деталям **C.17**, **C.18**, **C.19**, **C.22** конфирматами 7x50.
- 8.

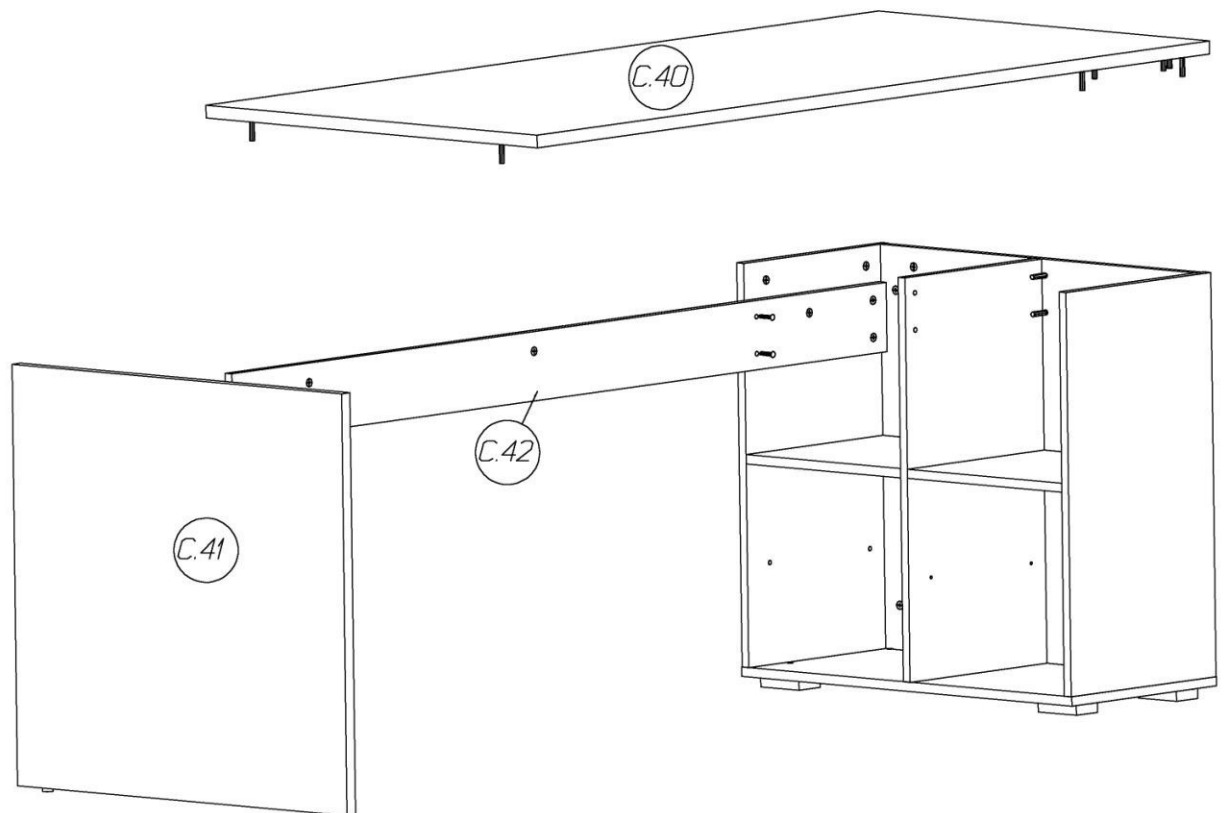

9. На крышке **C.40** в установленные муфты ввернуть дюбели DU 644 (с метрической резьбой) эксцентриковых стяжек, в соседние отверстия вставить шканты.
10. На щите жесткости **C.42** в отверстия диаметром 15мм установить эксцентрики Rastex 15/16 (низкие), таким образом, чтобы стрелка была повернута в сторону кромки.

11. На стенке боковой **C.41**

- в отверстия на нижней кромке вставить ножки врезные таким образом, чтобы отверстия ножек совпали с отверстиями в пласти щитов;



- в установленные муфты вернуть дюбели DU 644 (с метрической резьбой);
 - в отверстия диаметром 15мм установить эксцентрики Rastex 15/22 (высокие), таким образом, чтобы стрелка была повернута в сторону кромки.
12. На стенке задней **C.22** собранного стеллажа в установленные муфты вернуть дюбели DU 644 (с метрической резьбой).
13. Установить щит жесткости **C.42** так, чтобы дюбели, установленные на стенке **C.22**, вошли в соответствующие им отверстия на щите жесткости. Затянуть эксцентрики.
14. Сквозные отверстия на щите **C.42** должны совпасть с муфтами, установленными на перегородке **C.19**. Закрепить щит **C.42**, ввернув винты М6х25 в муфты.
15. Соединить щит жесткости **C.42** со стенкой боковой **C.41** эксцентриковыми стяжками.
16. Установить крышку **C.40** так, чтобы дюбели стяжек и шканты вошли в соответствующие им отверстия на деталях. Затянуть эксцентрики, повернув их на 180 градусов.
17. При необходимости отрегулировать опоры по высоте. Опоры стеллажа регулируются шлицевой отверткой через отверстия в нижней щите. Ножки стенки боковой регулируются ключом 4 Z.
18. Закрыть все стяжки и неиспользуемые отверстия заглушками.
19. Отверстия с установленными муфтами на стенках вертикальных и сквозные отверстия диаметром 5 мм на перегородке предназначены для установки в стеллаж встроенных модулей: дверь Play.

Рекомендации по правилам эксплуатации и уходу за мебелью

Максимальная допустимая нагрузка

на крышку – 50 кг;

на полку стеллажа – 4,5 кг

1. Мебель рекомендуется эксплуатировать в проветриваемых помещениях с температурой воздуха не ниже +10°C и относительной влажностью воздуха 50-80%
2. Мебель не следует устанавливать на неровном полу, близко к сырým и холодным стенам или источникам тепла.
3. В мебели, имеющей крепление болтами, винтами, шурупами, при ослаблении соединений необходимо периодически подвëртывать гайки, винты, шурупы.
4. Мебель, перевозимую в условиях минусовой температуры, при установке в помещении следует протереть сухой, мягкой тканью как снаружи. Так и внутри, во избежание образования белых пятен на поверхности лаковой пленки в результате образование конденсата.
5. Мебель должна быть защищена от прямого попадания солнечных лучей во избежание ухудшения внешнего вида.
6. На поверхность мебели не следует ставить горячие предметы.
7. Удаление пыли с поверхности мебели следует производить сухой мягкой тканью или специально предназначенными для этого салфетками.
8. Удаление пятен с поверхности мебели следует производить тампоном из мягкой ткани, смоченной в специальных составах для чистки и освежения мебели в соответствии с рекомендациями по их использованию.
9. Не применяйте для чистки фурнитуры чистящие средства, а только протирайте ее мягкой тканью.
10. Не допускается применение соды, порошков, паст, не предназначенных для ухода за мебелью, а также средств, содержащих абразивные материалы и агрессивные жидкости (кислоты, щелочи, масла) или их пары.
11. Чистящие средства, содержащие жир и воск, а также средства для полировки мебели оставляют на обрабатываемых поверхностях налет, поэтому их использование противопоказано.
12. Рекомендуется очищать любую часть мебели как можно скорее после того, как она испачкалась. Если Вы оставляете загрязнение на некоторое время, то заметно повышается опасность образования разводов, пятен и повреждений предметов мебели.
13. Перемещать стол, необходимо приподняв его над полом за каркас. Не поднимайте стол за крышку – Вы можете её оторвать! Не двигайте стол по полу – Вы можете оторвать ножки.
14. Не ставьте на поверхность тяжелые, жесткие или острые предметы. Если это нужно сделать всегда используйте подставку или положите под них мягкую салфетку. Помните, что перемещая тяжелый предмет по поверхности можно случайно поцарапать столешницу, повредив при этом внешний вид

Гарантии изготовителя

Предприятие-изготовитель гарантирует покупателю сохранность всех качественных показателей, обусловленных ТР ТС 025/2012, при соблюдении правил сборки, установки и эксплуатации мебели. И оставляет за собой право изменения конструкции изделия.

За механические повреждения, возникшие во время транспортировки, сборки или хранения, предприятие-изготовитель ответственности не несет.

Претензии по качеству мебели должны направляться в магазин, где приобретена мебель, с приложением товарного чека. Претензии принимаются в течение гарантийного срока-24 месяца со дня приобретения мебели.

Срок службы мебели 10 лет.

По дефектам, возникшим из-за несоблюдения покупателем правил эксплуатации и ухода за мебелью, претензии не принимаются.

**ООО «ИНТЕРА»
156008, г. Кострома,
ул. Поселковая, д.33, лит. А1, пом.1**