



Обстановочка!

WWW.OGOGO.RU



ООО «ИНТЕРА»

Инструкция
по сборке и эксплуатации изделий мебели

Набор мебели «Play»

Шкаф Play 2 -дверный

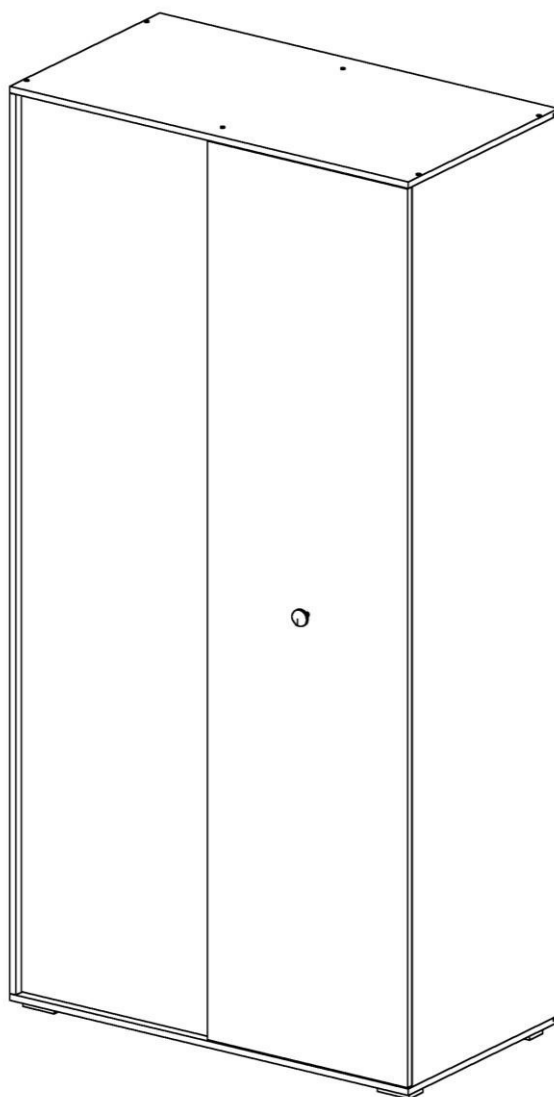

К сведению покупателя

Сборку и установку изделия рекомендуется доверить специалистам, обладающим достаточными знаниями и навыками.

Для удобства транспортировки и предохранения от повреждений мебель поставляют в разобранном виде. На каждом пакете имеется маркировка с указанием названия изделия, перечень входящих в данный пакет деталей, их размеры и количество, а также номера этих деталей, которые соответствуют номерам в комплектовочной ведомости и на схемах сборки. Для крепления фурнитуры на деталях имеются отверстия и наколки.

Правила сборки

Сборку следует производить на ровном полу, покрытом тканью или бумагой во избежание повреждения кромок и загрязнения мебели. Сборку корпуса рекомендуется производить в горизонтальном положении, устанавливая детали лицевыми кромками вниз. Необходимо соблюдать осторожность, чтобы не повредить лакированные поверхности, в сборке крупногабаритных изделий должны участвовать не менее 2-х человек. Детали при сборке необходимо закреплять прочно, не допуская их качания. Для сборки потребуется рулетка длиной 3 метра, молоток и отвертки.

Подготовка к сборке

Проверить комплектность каждого пакета по имеющейся на них маркировке.

Проверить наличие фурнитуры и метизов, при необходимости протереть их.

ВНИМАНИЕ! Перед началом сборки необходимо **внимательно изучить инструкцию** и определить расположение деталей в изделии в соответствии со схемами сборки.

Двери шкафа разные по принципу открывания:

- фасадная дверь накладная, открывается за ручку, закрывает отделение с полками;
- корпусная дверь вкладная, открывается по принципу «нажал – открыл», закрывает отделение со штангой.

Шкаф можно собрать с расположением фасадной двери как справа, так и слева.

С конфигурацией необходимо определиться до сборки, и в соответствии с ней устанавливать детали и фурнитуру.

В отделение с полками можно установить «Упо комплект ящиков малых».

Шкаф Play 2-дверный
Комплектовочная ведомость деталей

№	Наименование	Кол.	Размеры		
			А	В	Т
Корпус					
Ш.15	Нижний щит	1	1114	600	16
Ш.16	Верхний щит	1	1114	600	16
Ш.17	Стенка горизонтальная	2	532	562	16
Ш.18	Перегородка	1	2192	562	16
Ш.19	Стенка вертикальная	1	2192	600	16
Ш.20	Стенка вертикальная	1	2192	582	16
Ш.21	Полка	4	530	542	16
Ш.22	Стенка горизонтальная	1	532	542	16
Ш.23	Дверь	1	2188	528	16
	Задняя стенка	2	1472	547	4
	Задняя стенка	2	735	547	4
	Штанга	1	525	30	15
Фасад					
Ш.24	Дверь	1	2188	560	16

Шкаф Play 2-дверный
Комплектовочная ведомость фурнитуры

№	Номенклатура	Количество	Ед.изм.
1	Винт 4x25 полукруг. гол. оц,	1	шт.
2	Дюбель-полипропил, 8x50	2	шт.
3	Дюбель DU 644 под муфту	12	шт.
4	Заглушка -самоклейка d =14мм	48	шт.
5	Заглушка -самоклейка d =18мм	12	шт.
6	Конфирмат-винт 7x50	12	шт.
7	Конфирмат-ключ 4 Z	1	шт.
8	Опора регулир, Н=20 90*55	4	шт.
9	Петля Slide-on 2333-T42-K16 для накладных	4	шт.
10	Петля Slide-on 2333-T42-K16 для вкладных	4	шт.
11	Планка монтаж. для петли Slide-On 1,5мм	4	шт.
12	Планка монтаж. для петли Slide-On 3,0 мм	4	шт.
13	Подвеска № 495	2	шт.
14	Полкодержатели металл, 5,0x16	16	шт.
15	Скрепка заднего полка	24	шт.
16	Толкатель накладной K-PUSH арт. 555107010EA	1	шт.
17	Уголок мебельный с шурупом	12	шт.
18	Установочная площадка K-PUSH	1	шт.
19	Штангодержатели никель SL 322	2	шт.
20	Шурупы 3,0x20 впотай оц	24	шт.
21	Шурупы 3,5x13 впотай оц	38	шт.
22	Шурупы 4,0x25 впотай черный	4	шт.
23	Шурупы 4,0x50 полукруг.	2	шт.
24	Элемент амортизирующий 7,9x2,2мм	2	шт.
25	Эксцентрик Rastex 15/16	12	шт.

Сборка корпуса

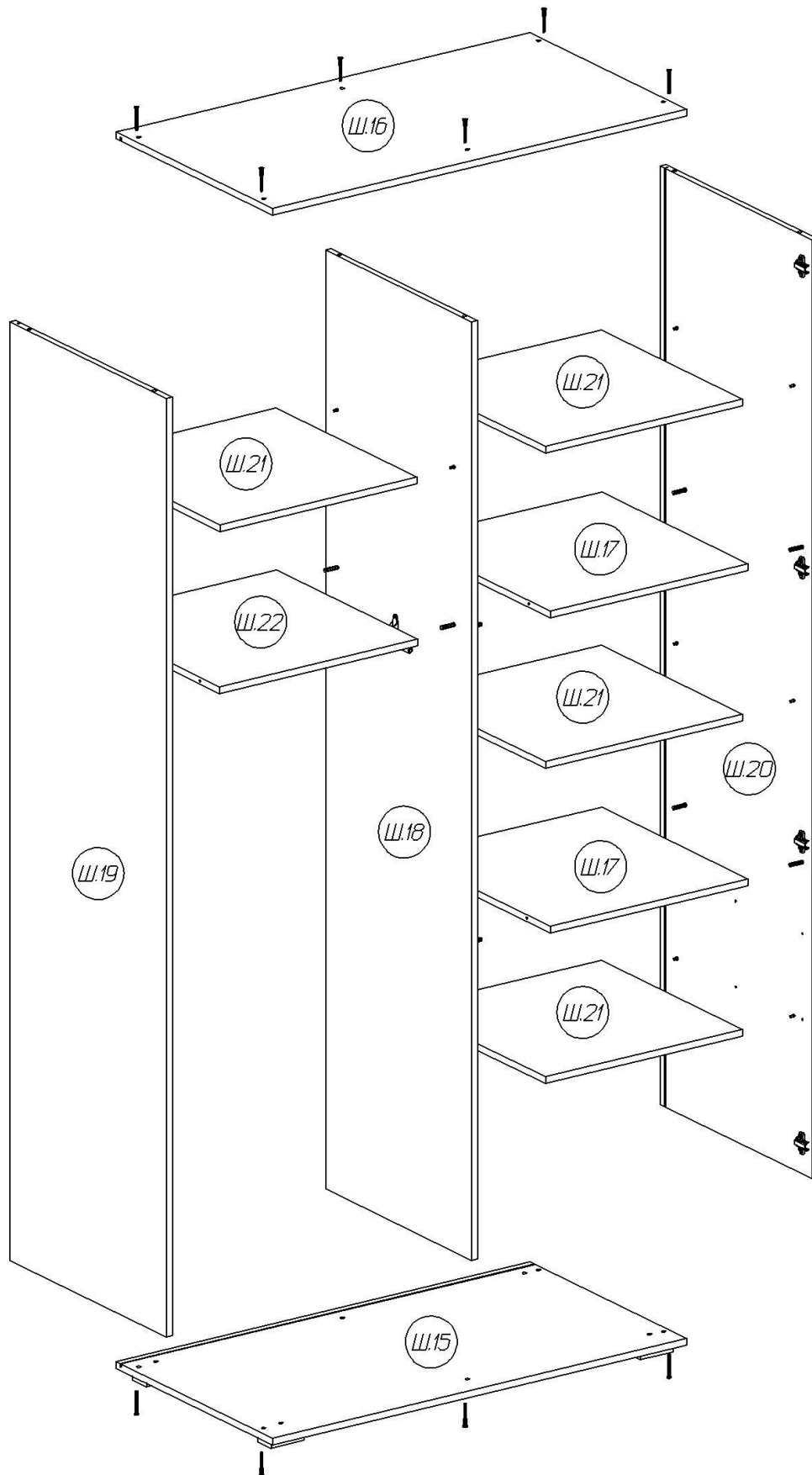

Отделение с полками (фасадная дверь) справа

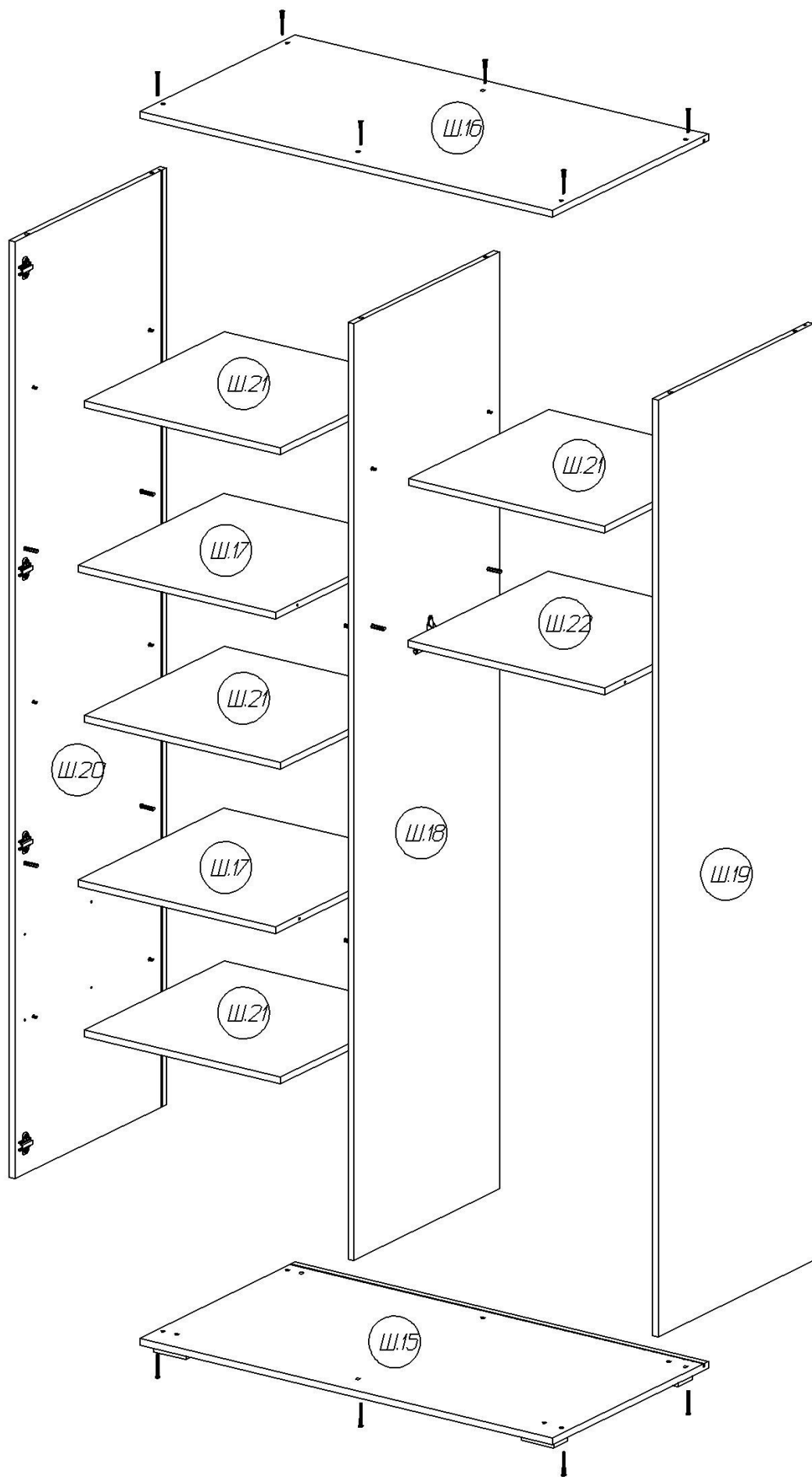

Отделение с полками (фасадная дверь) слева

1. На стенке вертикальной **Ш.19**
 - в отверстия с установленными муфтами (только в верхнюю часть щита) ввернуть дюбели DU 644;
 - по верхним наконкам шурупами 3,5x13 закрепить штангодержатель;
 - закрепить монтажные планки вкладных петель Н=3.
2. На стенке вертикальной **Ш.20**
 - в отверстия с установленными муфтами ввернуть дюбели DU 644;
 - закрепить монтажные планки накладных петель Н=1,5.
3. На перегородке **Ш.18**
 - в отверстия с установленными муфтами ввернуть дюбели DU 644 – со стороны отделения со штангой 2 штуки в верхней части щита, со стороны отделения с полками 4 штуки;
 - по верхним наконкам шурупами 3,5x13 закрепить штангодержатель;
2. На стенках горизонтальных **Ш.17** и **Ш.22** в отверстия диаметром 15мм установить эксцентрики, таким образом, чтобы стрелка была повернута в сторону кромки.
3. На стенке горизонтальной **Ш.22** по наконкам, смещенным к перегородке, шурупами 3,5x13 закрепить установочную площадку К-PUSH.
4. Стенку горизонтальную **Ш.22** установить между стенкой вертикальной **Ш.19** и перегородкой **Ш.18** так, чтобы дюбели стяжек и вошли в соответствующие им отверстия. Затянуть эксцентрики, повернув их на 180 градусов.
5. Стенки горизонтальные **Ш.17** установить между стенкой вертикальной **Ш.20** и перегородкой **Ш.18** так, чтобы дюбели стяжек и вошли в соответствующие им отверстия. Затянуть эксцентрики, повернув их на 180 градусов.
6. Верхний щит **Ш.16** закрепить к деталям **Ш.18, Ш.19, Ш.20** конфирматами 7x50.
7. В пазы вставить задние стенки.
8. На нижнем щите **Ш.15** шурупами 3,5x13 закрепить опоры. Закрепить к деталям **Ш.18, Ш.19, Ш.20** конфирматами 7x50.
9. Собранный корпус проверить на прямоугольность, сравнивая диагонали (их длины должны быть равны). Прямоугольное положение корпуса зафиксировать с помощью мебельных уголков с шурупами. Места соединения задних стенок закрепить шурупами 3x20 через скрепки.

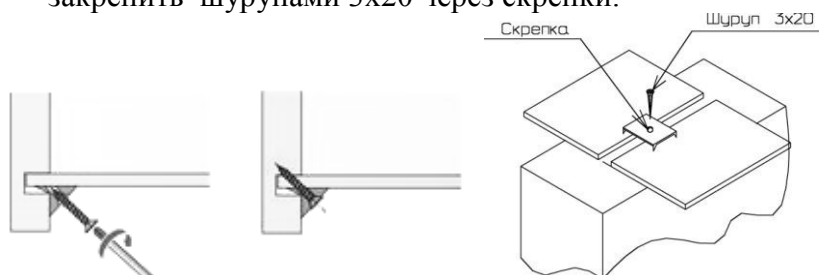

10. Для защиты от опрокидывания шкаф рекомендуется закрепить к стене с помощью подвесок. Подвеска крепится с помощью шурупа 4x50 и дюбеля 8x50 к стене. К боковым стенкам шкафа подвеска крепится шурупами 4x25.
11. На двери **Ш.24** шурупами 3,5x13 закрепить чашки накладных петель, винтом М4x25 закрепить ручку.
12. На двери **Ш.23** шурупами 3,5x13 закрепить чашки вкладных петель

13. Навесить и отрегулировать двери.

Монтаж

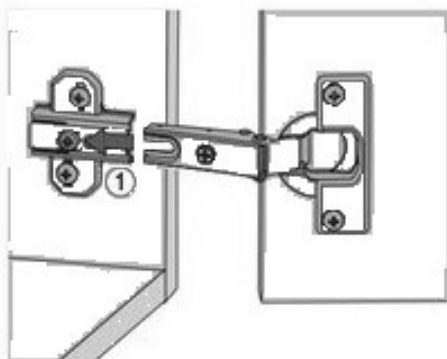

Боковая часть петли шлицем вводится под предварительно смонтированный винт монтажной планки и задвигается от себя.

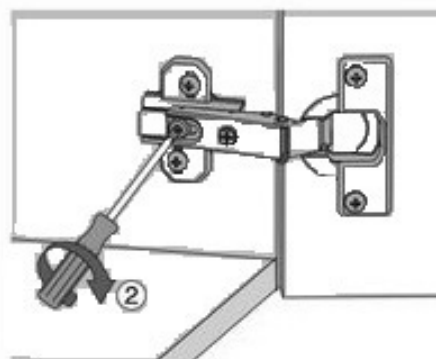

По завершении регулировки глубины двери затягивается винт.

Регулировка зазора между дверью и боком

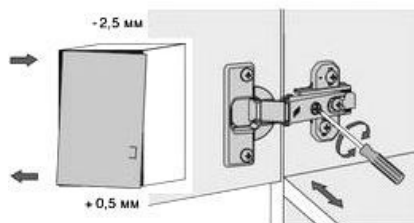

Винт повернуть вправо: зазор увеличивается (-).
Винт повернуть влево: зазор уменьшается (+).

Регулировка положения двери по глубине

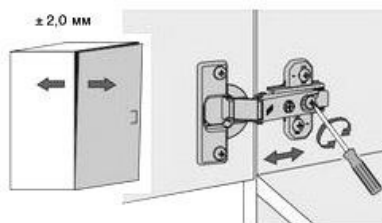

Ослабить крепёжный винт и отрегулировать положение двери по глубине. Затем снова затянуть крепёжный винт.

Регулировка высоты

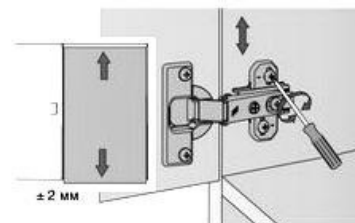

Слегка ослабить крепёжные винты монтажной планки. Отрегулировать положение двери по высоте. Крепёжные винты снова затянуть.

14. Для корректной работы системы PUSH необходимо создать зазор между дверью и корпусом не менее 3мм
15. Установить штангу на штангодержатели.
16. В местах расположения полок в отверстия диаметром 5мм вставить полкодержатели. На них установить полки **Ш.21**.
17. Для смягчения удара при закрывании двери **Ш.24**, на кромки стенок горизонтальных **Ш.17** наклеить элементы амортизирующие.
18. Закрывать все стяжки и неиспользуемые отверстия заглушками.

В отделении с полками можно установить «Упо комплект ящиков малых».
Данный комплект в состав шкафа не входит, приобретается и устанавливается отдельно.

Ящики устанавливаются под нижней стенкой горизонтальной **Ш.17**, при этом полка **Ш.21** не устанавливается, она может быть перенесена в нижнюю часть отделения со штангой. Использование отверстий на стенке вертикальной **Ш.20** и перегородке **Ш.18** для установки ящиков указано на схеме.

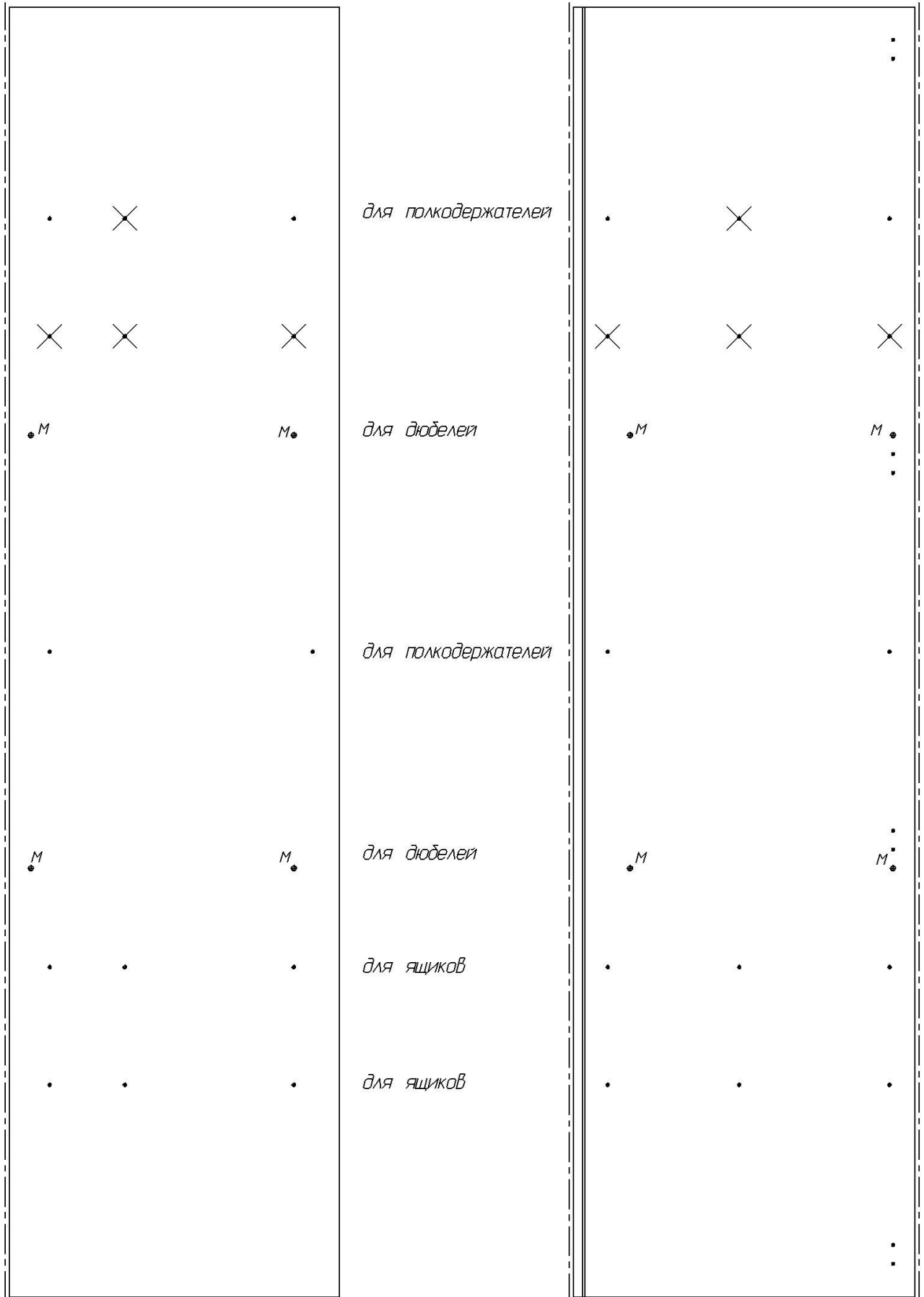

Отделение с полками справа
Неиспользуемые отверстия перечеркнуты.

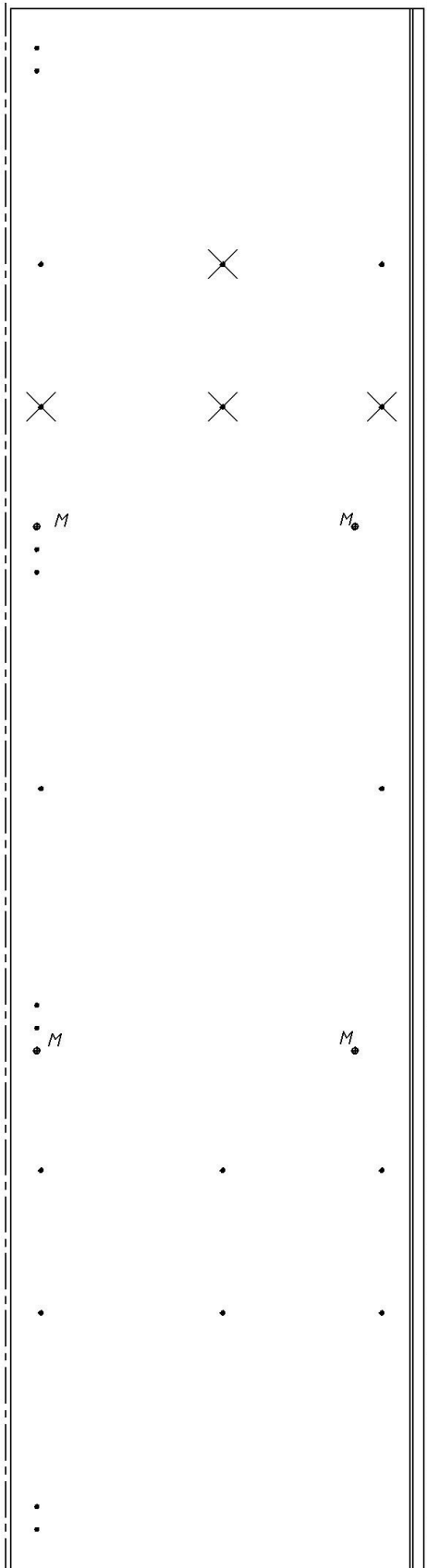

для полкодержателей

для дюбелей

для полкодержателей

для дюбелей

для ящиков

для ящиков

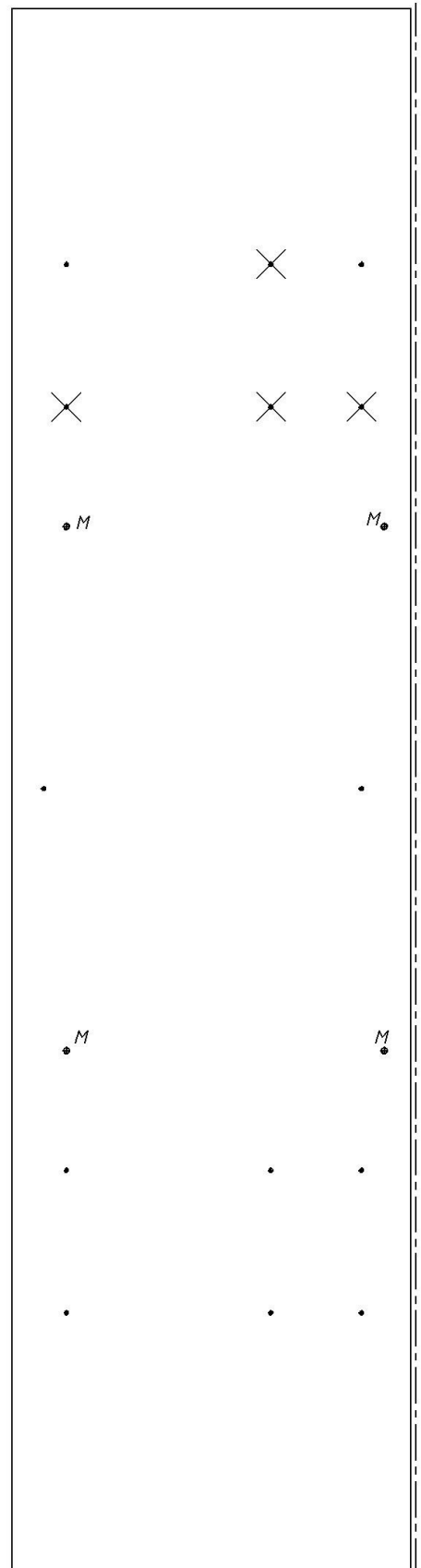

Отделение с полками слева
Неиспользуемые отверстия перечеркнуты.

Для установки ящиков в корпус необходимо предварительно смонтировать установочные планки на стенку вертикальную **III.20**.

Для этого необходимо установить бусолы 5x12мм в отверстия стенке **III.20**

Закрепить установочные планки ящиков на боковой стенке, ввернув шурупы 4x25 через сквозные отверстия диаметром 5мм. Затем с помощью шурупов 6,3x10,5 необходимо присоединить направляющие ящиков к установочным планкам и перегородке **III.18**. На перегородку направляющие крепятся без установочных планок.

Собрать ящики:

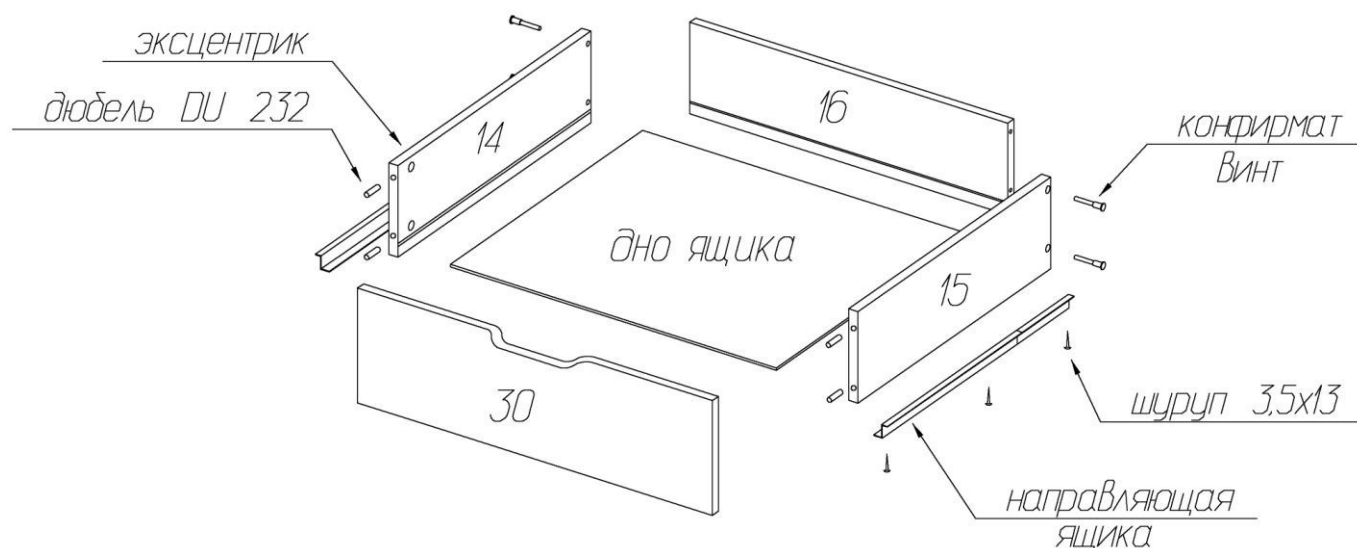

Ввернуть дюбели в отверстия фасадной стенки. На фасадной стенке ящика выполнены по две пары отверстий с каждой стороны. Для установки ящика в левое отделение шкафа необходимо ввернуть дюбели в левые пары отверстий с каждой стороны; в правое – справа. Соединить боковые стенки с задней стенкой при помощи конфирматов. Вставить дно в пазы. Соединить фасадную стенку с боковыми стенкам с помощью эксцентриков. Затянуть все стяжки и закрыть их заглушками-самоклейками.

Закрепить полозки направляющих к боковым стенкам ящиков шурупами 3,5x13мм.

Вставить ящики в корпус.

Рекомендации по правилам эксплуатации и уходу за мебелью

Максимальная допустимая нагрузка

на полку – 10 кг

на ящик – 5 кг

1. Мебель рекомендуется эксплуатировать в проветриваемых помещениях с температурой воздуха не ниже +10°C и относительной влажностью воздуха 50-80%
2. Мебель не следует устанавливать на неровном полу, близко к сырым и холодным стенам или источникам тепла.
3. В мебели, имеющей крепление болтами, винтами, шурупами, при ослаблении соединений необходимо периодически подвтыгивать гайки, винты, шурупы.
4. Для предотвращения покоробленности двери следует держать закрытыми.
5. Мебель перевозимую в условиях минусовой температуры, при установке в помещении следует протереть сухой, мягкой тканью как снаружи. Так и внутри, во избежание образования белых пятен на поверхности лаковой пленки в результате образование конденсата.

6. Мебель должна быть защищена от прямого попадания солнечных лучей во избежание ухудшения внешнего вида.
7. На поверхность мебели не следует ставить горячие предметы.
8. Удаление пыли с поверхности мебели следует производить сухой мягкой тканью или специально предназначенными для этого салфетками.
9. Удаление пятен с поверхности мебели следует производить тампоном из мягкой ткани, смоченной в специальных составах для чистки и освежения мебели в соответствии с рекомендациями по их использованию.
10. Для удаления загрязнений с зеркал и стекол рекомендуется применять предназначенные для этой цели жидкости.
11. Не применяйте для чистки фурнитуры чистящие средства, а только протирайте ее мягкой тканью.

Гарантии изготовителя

Предприятие-изготовитель гарантирует покупателю сохранность всех качественных показателей, обусловленных ТР ТС 025/2012, при соблюдении правил сборки, установки и эксплуатации мебели. И оставляет за собой право изменения конструкции изделия.

За механические повреждения, возникшие во время транспортировки, сборки или хранения, предприятие-изготовитель ответственности не несет.

Претензии по качеству мебели должны направляться в магазин, где приобретена мебель, с приложением товарного чека. Претензии принимаются в течение гарантийного срока-24 месяца со дня приобретения мебели.

Срок службы мебели 10 лет.

По дефектам, возникшим из-за несоблюдения покупателем правил эксплуатации и ухода за мебелью, претензии не принимаются.

**ООО «ИНТЕРА»
156008, г. Кострома,
ул. Поселковая, д.33, лит. А1, пом.1**