

ООО «ИНТЕРА»

**Инструкция  
по сборке и эксплуатации изделий мебели**

**Кровать Kristal 1800\1600**



### **К сведению покупателя**

Для удобства транспортировки и предохранения от повреждений мебель поставляется в разобранном виде. На каждом пакете имеется маркировка с указанием названия изделия, перечень входящих в данный пакет деталей, их размеры и количество. Для крепления фурнитуры на деталях имеются отверстия и наколки, болты и винты ввернуты в соответствующие им места.

Наименование деталей	Размеры, кровать 1800мм	Размеры, кровать 1600мм	Кол-во
Спинка головная	2100x1020x150	1892x1020x150	1
Царга долевая левая	2130x320x130	2130x320x130	1
Царга долевая правая	2130x320x130	2130x320x130	1
Царга головная	1830x280x35	1622x280x35	1
Царга поперечная	2000x320x130	1792x320x130	1
Царга средняя	1830x170x70	1622x170x70	1
Дно	1815x1000x16	1610x995	2
Гибкое основание	2000x1800	2000x1600	1
Механизм подъёма с газовыми пружинами			1 комплект

### **Правила сборки**

Сборку следует производить на ровном полу, покрытом тканью или бумагой во избежание повреждения кромок и загрязнения мебели. В сборке крупногабаритных изделий должны участвовать не менее двух человек. Детали при сборке необходимо закреплять прочно, не допуская их качания. Для сборки потребуются ключи гаечные № 17, 13, 10 и крестовая отвертка.

### **Подготовка к сборке**

Проверить комплектность каждого пакета по имеющейся на них маркировке. Перед началом сборки необходимо **внимательно изучить инструкцию** и определить расположение деталей в изделии в соответствии со схемами сборки.

### Сборка корпуса

1. Для удобства транспортировки царга головная поставляется закрепленной на спинке головной. Перед сборкой необходимо вывернуть пять болтов М10х60. Выкрутить болты М8х25, установить крепежные уголки вворачивая болты в прежние гнезда.
2. Соединить царгу головную с царгой долевой правой. Для этого выкрутить болты из царги долевой и закрепить ими уголок крепежный, вворачивая болты в прежние гнезда.

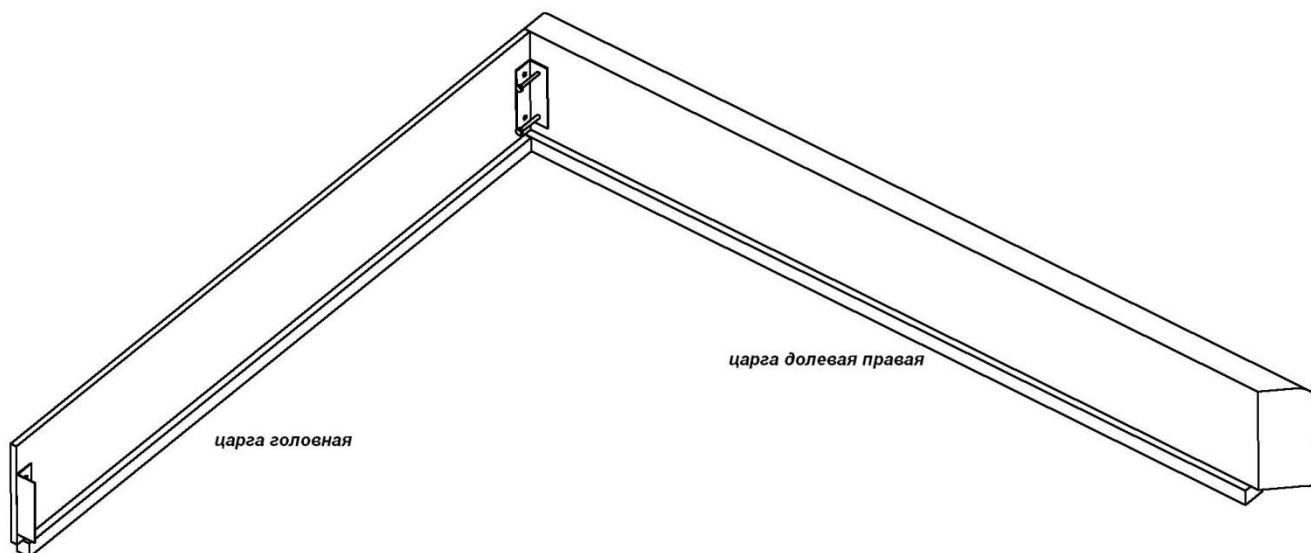

3. В средней части царги долевой ввернуты два винта для крепления царги средней, ослабьте их. На средней царге установлены уголки, закрепите среднюю царгу, развернув её уголками к царге головной, затяните винты.
4. На царге поперечной (ножной) установите крепежные уголки, выкручивая болты из царги и вворачивая их в прежние гнезда. **Болты до конца не затягивать.**
5. Соединить царгу долевую с царгой поперечной при помощи крепежного уголка. Выравнивая угол затянуть болты.

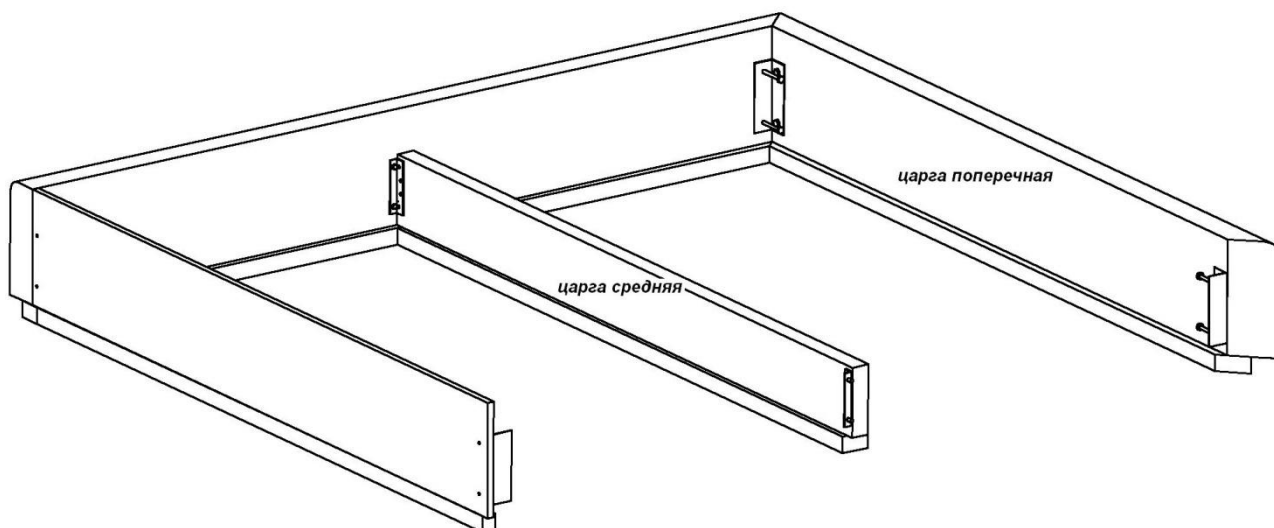

6. Установить левую долевую царгу, закрепив сначала среднюю царгу, затем поперечную, а потом головную.

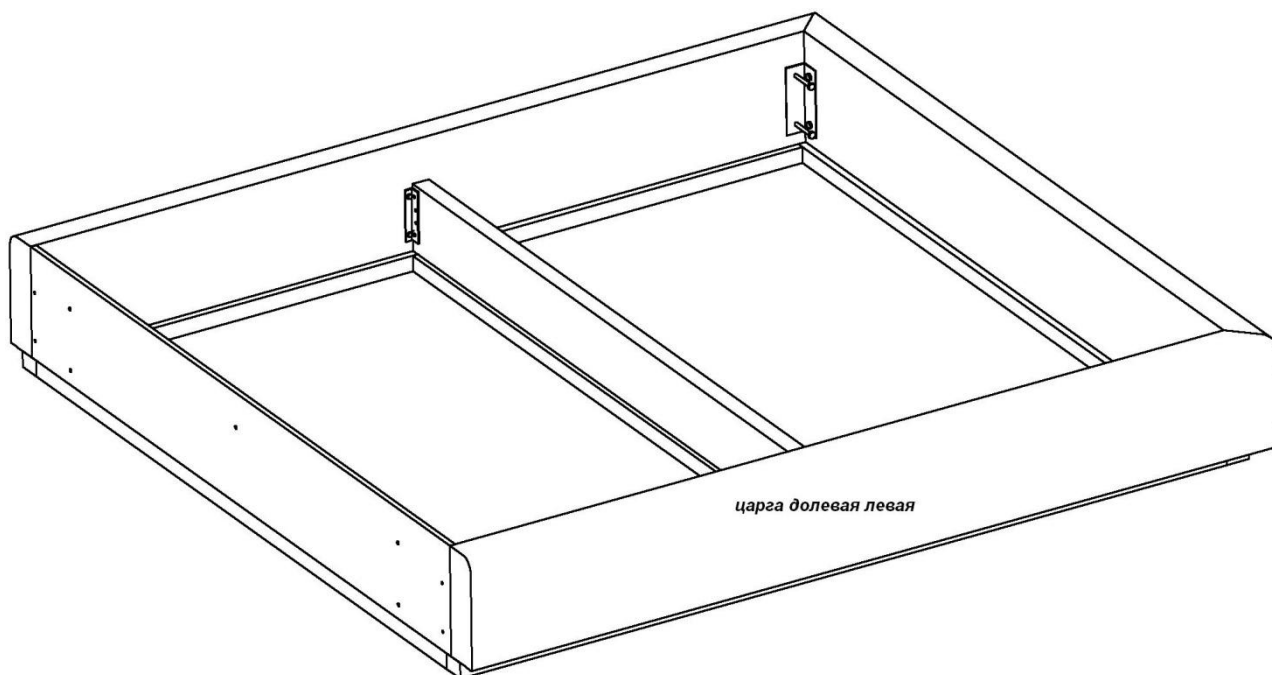

7. Установить спинку головную. Для этого совместить отверстия на царге головной и спинке, вернуть пять болтов М10х60 в соответствующие им гнезда.

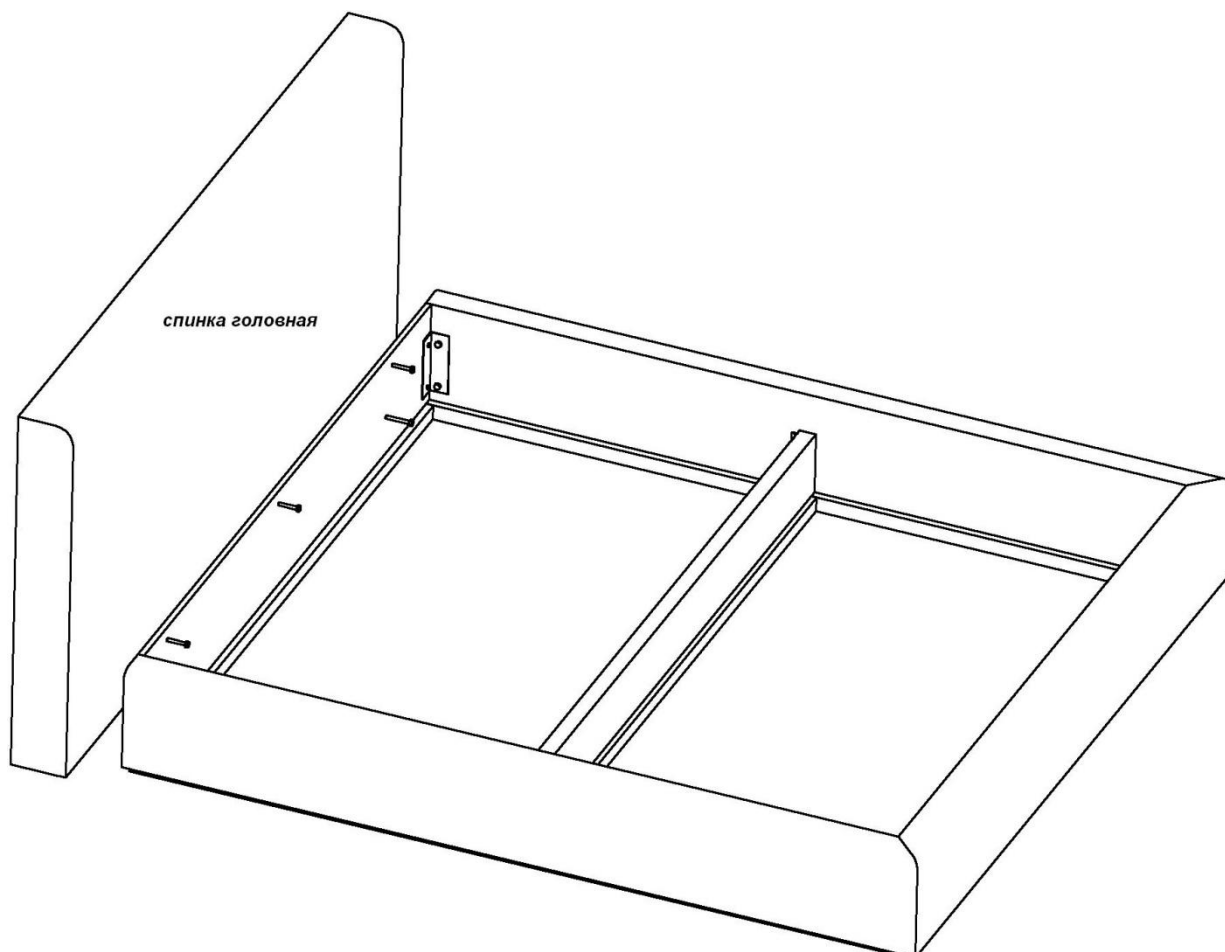

8. В царги долевые ввернуты болты М6х55 для крепления механизма подъёма. Выкрутите их.
9. Уложите детали дна, развернув их отверстиями к средней царге. Отверстия необходимы для того, чтобы вставить или вынуть дно. Отверстия закройте заглушками.
10. Привернуть механизм подъёма к долевым царгам. Болты М6х55 вставить в крайние отверстия кронштейна и ввернуть в соответствующие гнезда. На металлической раме основания имеются отверстия. Два из них на поперечной планке предназначены для крепления упорной планки матраса. Упорную планку устанавливать *изнутри* основания, совмещая отверстия. Втулку с внутренней резьбой стяжки межсекционной вставить в отверстия изнутри основания. Винт стяжки вворачивать во втулку снаружи.
11. Вложить основание в каркас кровати, совмещая отверстия на основании и на кронштейнах механизма подъёма. Закрепить основание при помощи стяжки межсекционной. Втулку с внутренней резьбой вставить в отверстия снизу. Винт стяжки вворачивать во втулку сверху.
12. Поднять основание. Установить газовые пружины стаканами вверх: надавить и защелкнуть их на элементах кронштейнов.

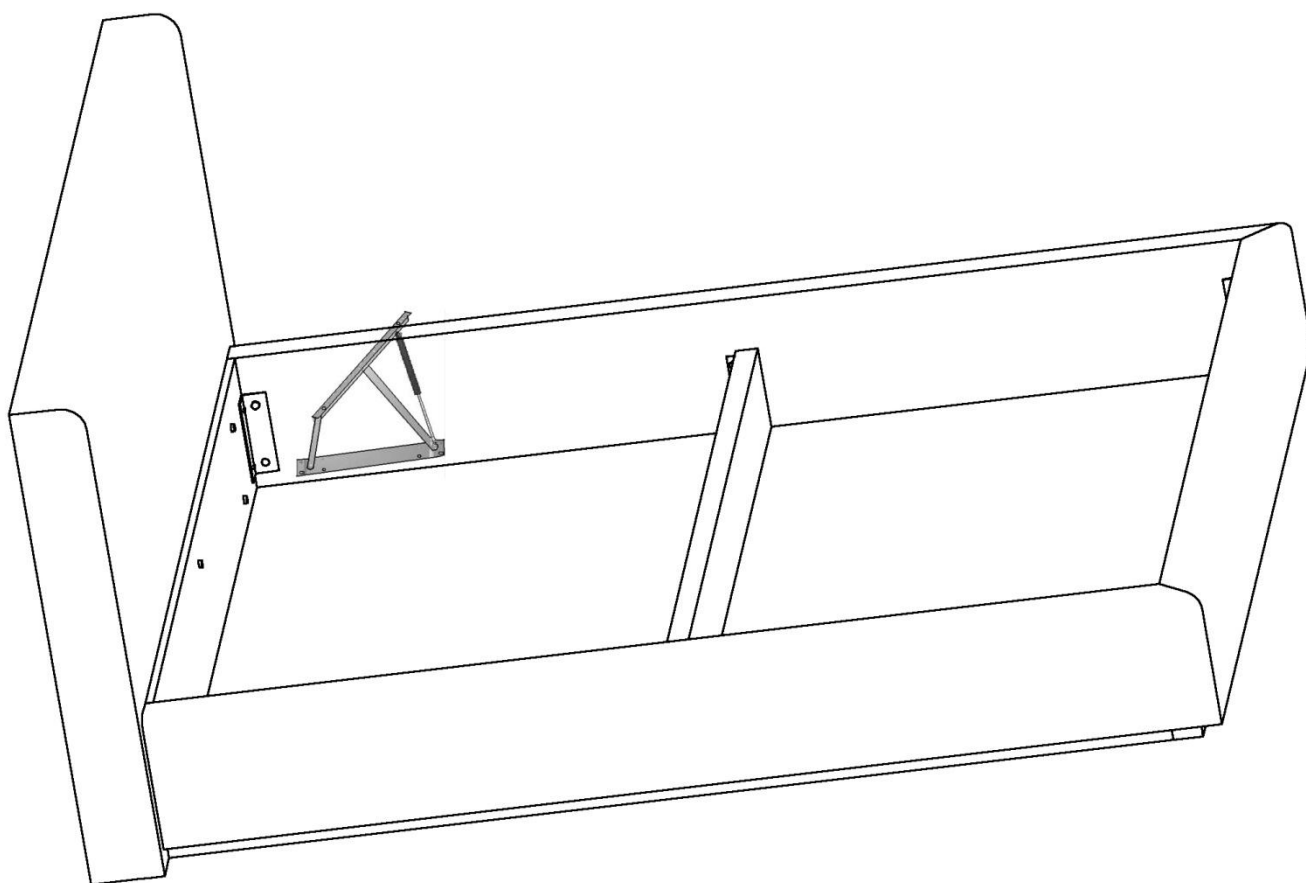

13. На центральной перемычке в изножье завязать петлю из ткани (для подъёма основания). Положить матрас.

### Рекомендации по правилам эксплуатации и уходу за мебелью

1. Мебель рекомендуется эксплуатировать в проветриваемом помещении с температурой воздуха от +10<sup>0</sup>С до+28<sup>0</sup>С и относительной влажностью воздуха 50-80%.
2. Мебель не следует устанавливать на неровном полу, близко к сырým и холодным стенам или источникам тепла.
3. В мебели, имеющей крепление болтами, винтами, шурупами, при ослаблении соединений необходимо периодически подвëртывать гайки, винты, шурупы
4. Мебель должна быть защищена от прямого попадания солнечных лучей во избежание ухудшения внешнего вида.
5. Не допускается ставить на мебель горячие предметы и предметы с острыми кромками.
6. Для поддержания мебели в надлежащем состоянии рекомендуется регулярно очищать поверхность ткани мебельной щеткой с мягким ворсом или удалять пыль с помощью пылесоса на щадящем режиме работы.
7. Не допускается прямой контакт с водой.
8. Максимальная нагрузка на одно спальное место – 160кг.
9. Подъем основания вверх происходит при помощи двух металлических кронштейнов с газовыми пружинами усилием 800 Н (80 кг) каждая. Это обеспечивает корректную работу и поперечный подъем основания на угол 36 градусов с матрасом весом 25 – 40 кг. При использовании матраса весом больше указанного, необходимо устанавливать газовые пружины аналогичной конструкции, но большей грузоподъемности.

### Правила ухода за тканевыми чехлами.

1. По возможности, удаляйте пятна немедленно после их появления. Не позволяйте им высохнуть.
2. Жидкость с поверхности ткани легко удаляется впитывающей салфеткой.
3. При обработке пятен, всегда работайте от краев по направлению к центру.
4. Не пытайтесь отскоблить засохшие пятна или слипшийся ворс.
5. Не пользуйтесь чистящими средствами, содержащими сильные химикаты, а также составами, содержащими спирт и бензин.
6. Для ухода за мягкой мебелью применяют специальные чистящие средства. Никогда не стоит пользоваться феном или пылесосом для просушки намокшего участка.
7. После сушки необходимо слегка расчесать ворс мягкой щеткой.
8. Избегайте использовать щетки с жесткими волокнами, так как они могут выдирать ворс из ткани.
9. В процессе эксплуатации мебели могут образовываться области с приматым ворсом. Эта проблема устраняется с помощью обработки данной области паровым утюгом (паром), просушка восстанавливаемого участка производится исключительно мягким теплом
10. Для удаления бытовых загрязнений используется средство для сухой чистки, в состав которого не входит вода («сухая пена»).
11. Пятновыводящее средство следует наносить, не втирая в поверхность.
12. Налейте небольшое количество пятновыводящего средства на тряпку, никогда не наносите пятновыводящее средство прямо на поверхность ткани.
13. Никогда не используйте различные пятновыводящие средства в одно и то же время.

### Гарантии изготовителя

Предприятие-изготовитель гарантирует покупателю сохранность всех качественных показателей, обусловленных ТР ТС 025/2012, при соблюдении правил ухода и эксплуатации мебели. И оставляет за собой право изменения конструкции изделия.

За механические повреждения, возникшие во время транспортировки, сборки или хранения, предприятие – изготовитель ответственности не несет.

Претензии по качеству мебели должны направляться в магазин, где приобретена мебель, с приложением товарного чека. Претензии принимаются в течение гарантийного срока – 18 месяцев со дня приобретения мебели.

Срок службы мебели – 5 лет.

По дефектам, возникшим из-за несоблюдения покупателем правил эксплуатации и ухода за мебелью, претензии не принимаются.



**ООО «ИНТЕРА»**  
**Россия, 156008, г. Кострома,**  
**ул. Поселковая, д.33, лит. А1, пом.1**