

К сведению покупателя

Шкаф однодверный Intra Полки – это комплект полок, предназначенных для установки в шкаф однодверный Intra.

Полки устанавливаются дополнительно к имеющимся в комплекте шкафа. Уровень установки полок выбирается самостоятельно.

Intra. Шкаф однодверный . Полки Комплектовочная ведомость деталей

№	Наименование	Размеры			Кол., шт
		А, мм	В, мм	Т, мм	
Корпус					
44	Полка	468	546	16	3

Intra. Шкаф однодверный. Полки Комплектовочная ведомость фурнитуры

№	Номенклатура	Количество	Ед.изм.
1	Дюбель DU 322 арт 9 022 370	12	шт.
2	Полкодержатели VB135 с фиксатором	12	шт.

1. В отверстия на полках **44** установить врезные полкодержатели VB 135.
- 2.

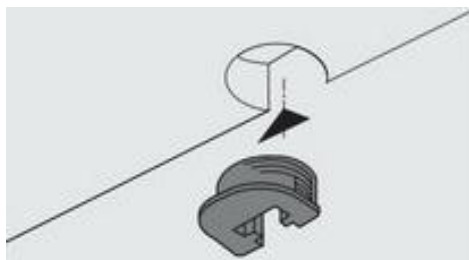

3. На стенках вертикальных шкафа в отверстия на выбранных уровнях вернуть дюбели DU 322.
4. Установить полки **44**, надев их сверху до упора на дюбели, ввернутые в боковые стенки.

Рекомендации по правилам эксплуатации и уходу за мебелью

Максимальная допустимая нагрузка на одну полку – 8 кг.

ООО «ИНТЕРА»
156008, г. Кострома,
ул. Поселковая, д.33, лит. А1, пом.1



Обстановочка!

WWW.OGOGO.RU





Обстановочка!

WWW.OGOGO.RU



ООО «ИНТЕРА»

Инструкция
по сборке и эксплуатации изделий мебели

Набор мебели «Intra»

Кроватный блок

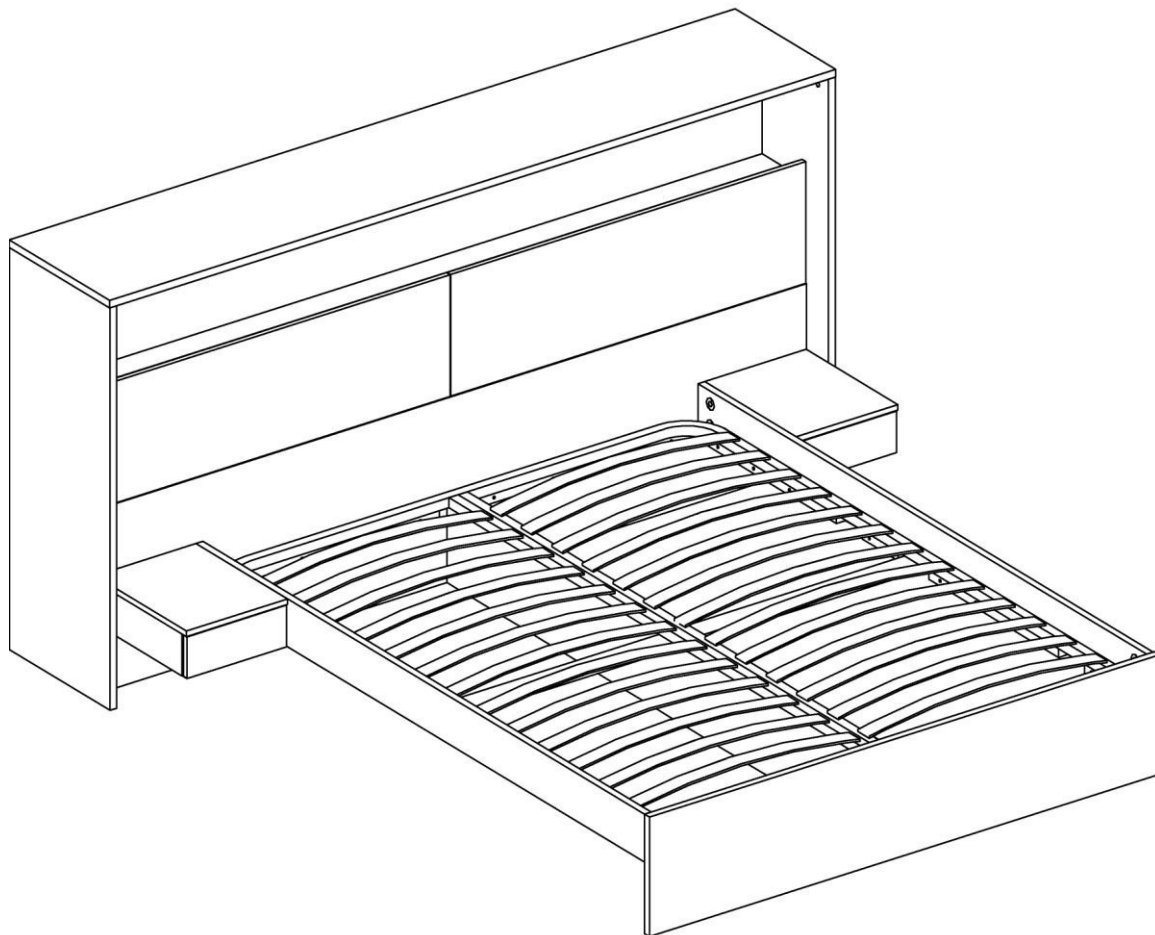

К сведению покупателя

Сборку и установку изделия рекомендуется доверить специалистам, обладающим достаточными знаниями и навыками.

Для удобства транспортировки и предохранения от повреждений мебель поставляют в разобранном виде. На каждом пакете имеется маркировка с указанием названия изделия, перечень входящих в данный пакет деталей, их размеры и количество, а также номера этих деталей, которые соответствуют номерам в комплекточной ведомости и на схемах сборки. Для крепления фурнитуры на деталях имеются отверстия и наколки.

Правила сборки

Сборку следует производить на ровном полу, покрытом тканью или бумагой во избежание повреждения кромок и загрязнения мебели. Сборку корпуса рекомендуется производить в горизонтальном положении, устанавливая детали лицевыми кромками вниз. Необходимо соблюдать осторожность, чтобы не повредить лакированные поверхности, в сборке крупногабаритных изделий должны участвовать не менее 2-х человек. Детали при сборке необходимо закреплять прочно, не допуская их качания. Для сборки потребуются ключ шестигранный №6, молоток и отвертки.

Подготовка к сборке

Проверить комплектность каждого пакета по имеющейся на них маркировке.

ВНИМАНИЕ! Не рекомендуется одновременно вынимать детали из всех пакетов во избежание их смешивания.

Проверить наличие фурнитуры и метизов, при необходимости протереть их.

ВНИМАНИЕ! Перед началом сборки необходимо **внимательно изучить инструкцию** и определить расположение деталей в изделии в соответствии со схемами сборки.

Сборка прикроватного шкафа

Установка фурнитуры

1. В боковые стенки (11) и (12), перегородку (18) в имеющиеся отверстия установить эксцентрики Rastex 15\22 (высокие), таким образом, чтобы стрелка была повернута в сторону отверстия в торце.
2. В передний щит (13), горизонтальный щит (15), задний щит (17), дно (19), задние планки (20) в имеющиеся отверстия установить эксцентрики Rastex 15\16 (низкие), таким образом, чтобы стрелка была повернута в сторону отверстия в торце.
3. В установленные муфты эксцентриковых стяжек в боковых стенках (11) и (12), перегородке (18), переднем щите (13), верхнем щите (10) ввернуть дюбели DU644, в соседние отверстия установить шканты (рис.1 и схема сборки).
4. На боковые стенки (11), (12), перегородку (18) и откидные двери (14), (41) установить крепления для лифтов с помощью шурупов 3,5x13мм (рис.2 и схема сборки).
5. На внутренней стороне двери в гнезда установить чашки петель с помощью шурупов 3,5x13мм. Установить ответные части роликовых защелок шурупами 3,0x13мм с полукруглой головкой (схема установки защелок).
6. На горизонтальный щит (15) установить роликовые защелки шурупами 3,0x13мм с полукруглой головкой (схема установки защелок).

7. На передний щит (13) установить бруски основания шурупами 4,0x45мм (схема сборки). При этом следует подложить под низ переднего щита стопки книг (или щитов), чтобы не повредить короб с электрооснащением.
8. На нижние торцы боковых стенок (11) и (12), перегородки (18), переднего щита (13) установить подпятники-гвозди (схема сборки).



Рис. 1



Рис. 2

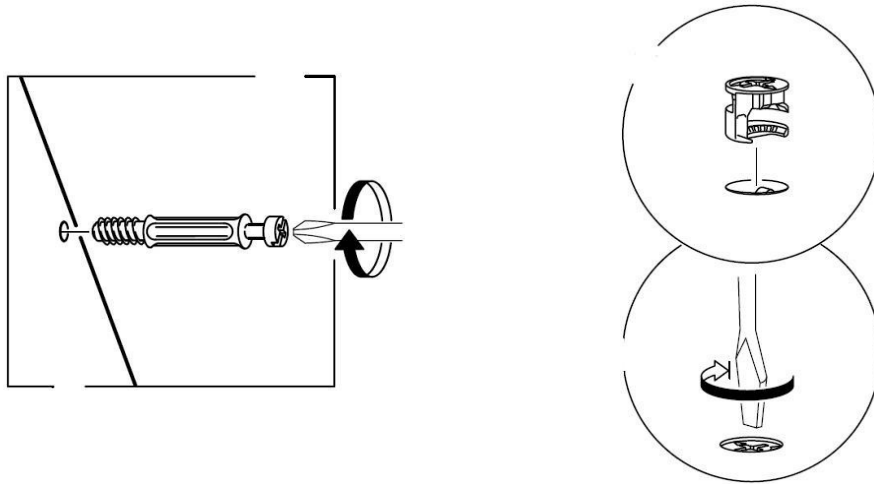

Рис. 3

Порядок сборки прикроватного шкафа

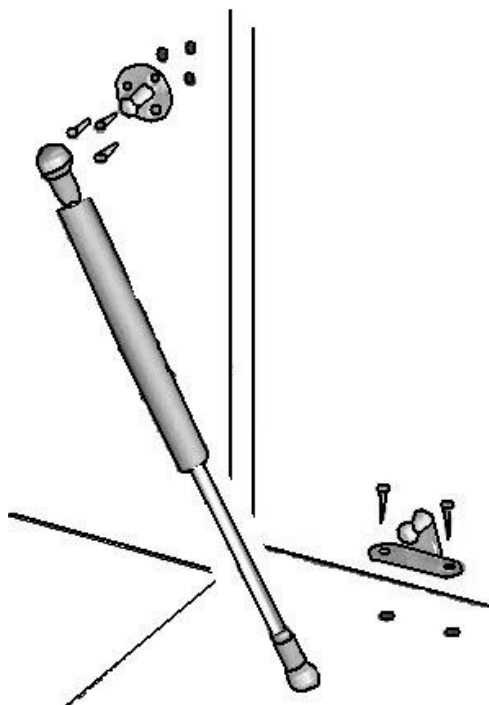
1. Присоединить переднюю планку (16) к горизонтальному щиту (15) с помощью конфирмат-винтов.
2. Присоединить к перегородке (18) детали дна (19) так, чтобы дюбели эксцентриковых стяжек вошли в предназначенные для них отверстия. Затянуть эксцентрики, повернув их на 180 градусов.
3. Аналогичным образом присоединить к перегородке (18) задние планки (20) и горизонтальный щит (15).
4. К перегородке (18) и деталям дна (19) присоединить передний щит (13) с помощью эксцентриковых стяжек.
5. К получившейся конструкции присоединить боковую стенку (11) так, чтобы дюбели и шканты вошли в предназначенные для них отверстия.
6. К боковой стенке (11) присоединить задний щит (17) с помощью эксцентриков, одновременно закрепив его к горизонтальному щиту (15) конфирмат-винтами.
7. С другой стороны присоединить боковую стенку (12). Сверху установить верхний щит (10). Затянуть эксцентрики, повернув их на 180 градусов.
8. Установить задние стенки, закрепив их к задним планкам (20) саморезами 3,5x16мм, а к кромкам щитов шурупами 3,2x20мм и скрепками (схема установки задних стенок и рис.3). Провод с вилкой вывести через технологическое отверстие в углу задней стенки.
9. Установить откидные двери. Петля спереди накладывается на монтажную планку, затем консоль петли слышимо защёлкивается на монтажной планке лёгким нажатием.
10. Установить лифты, защелкнув их в креплениях.
11. Отрегулировать положение двери (схема регулировки дверей).
12. Закрыть видимые отверстия крепежей заглушками – самоклеяками.

Схема установки монтажных планок петель

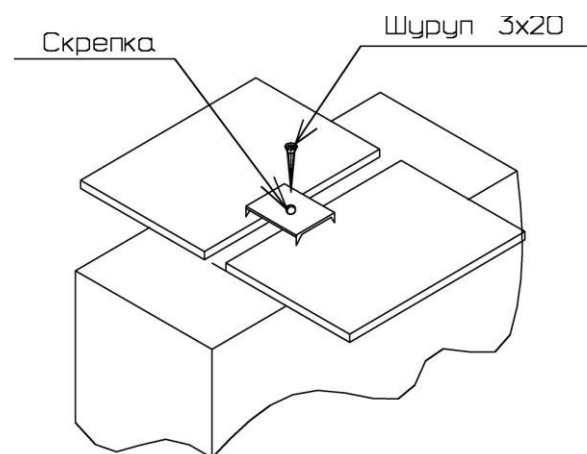

Схема сборки прикроватного шкафа



Схема установки задних стенок

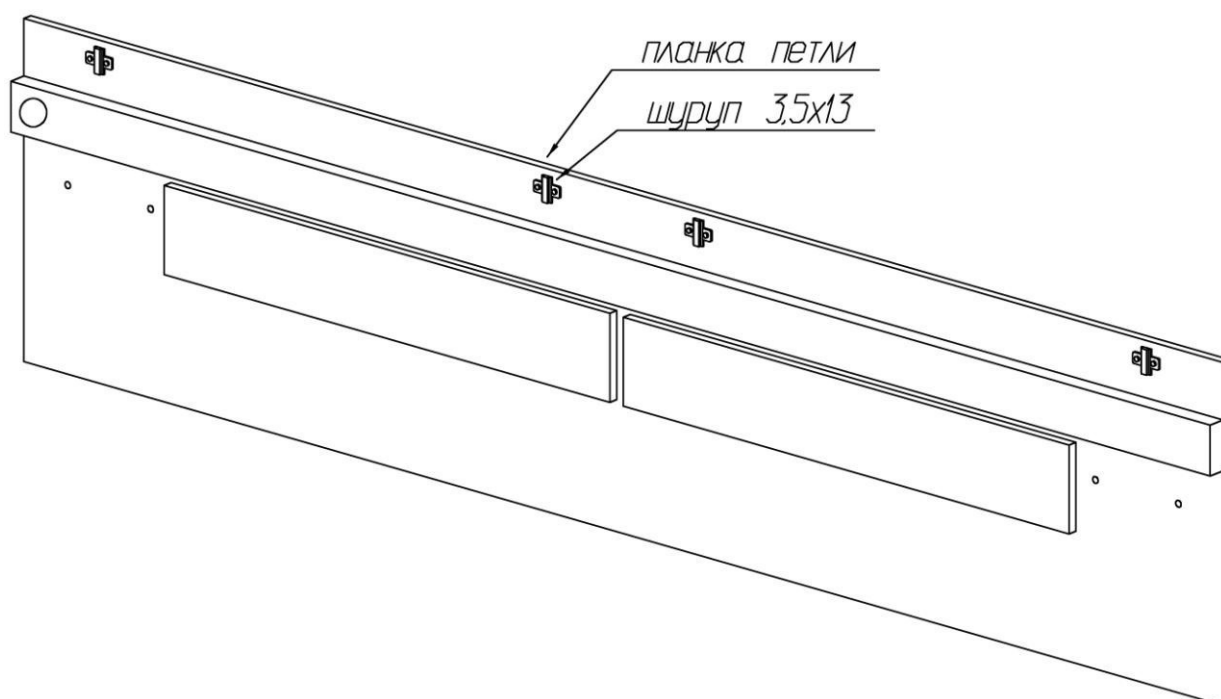

Схема регулировки дверей

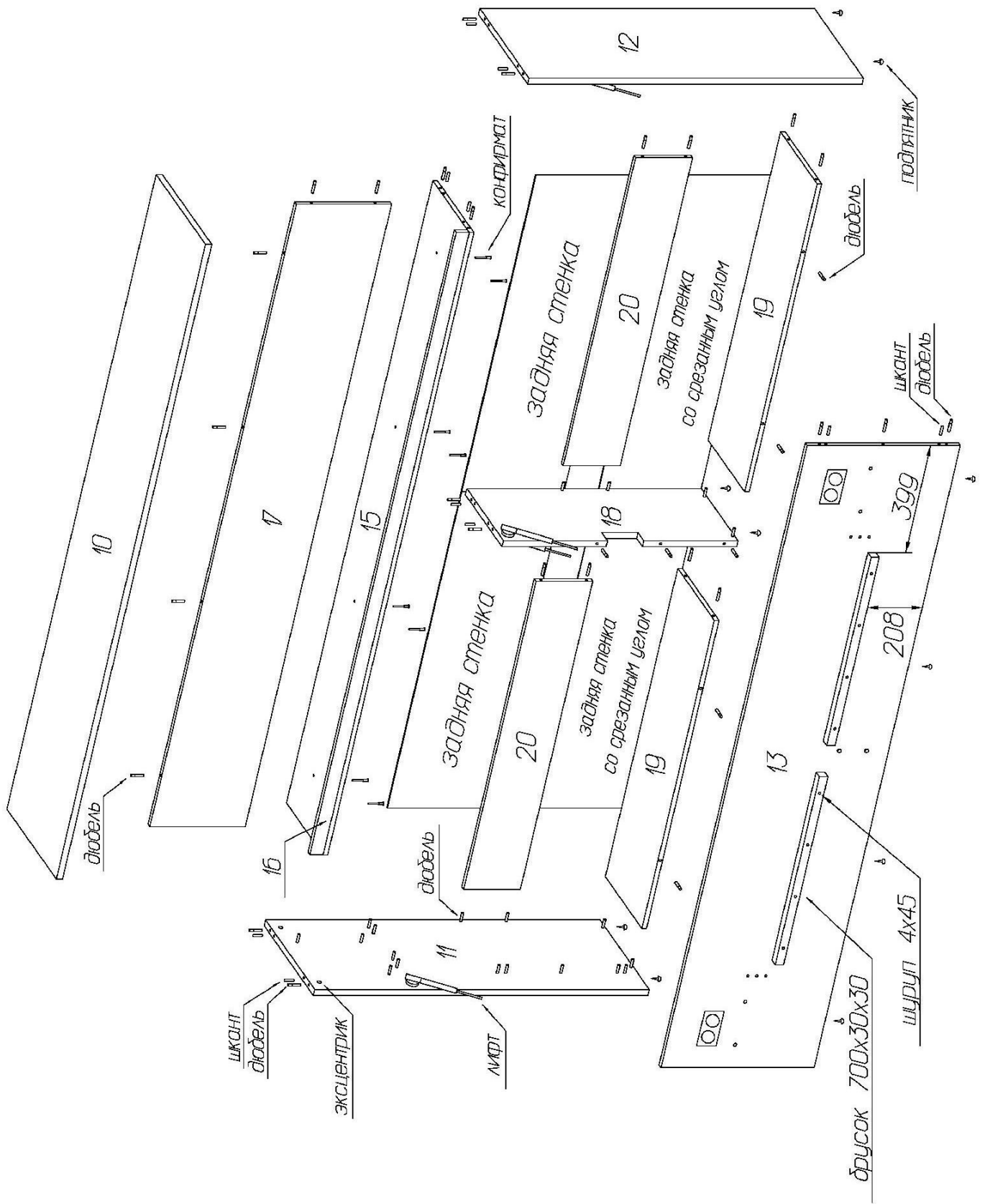

регулировка выступа
двери (наложения)

регулировка зазора
между дверью и боком

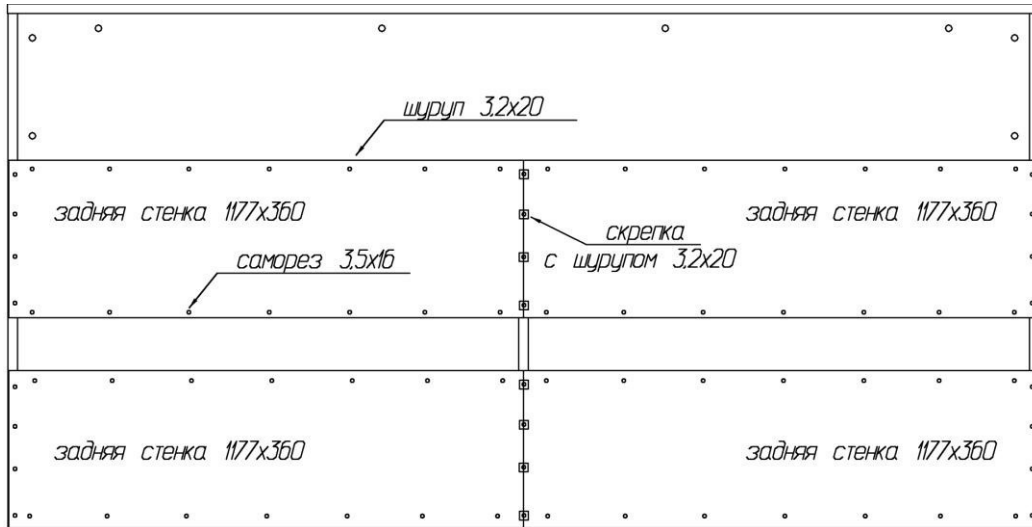
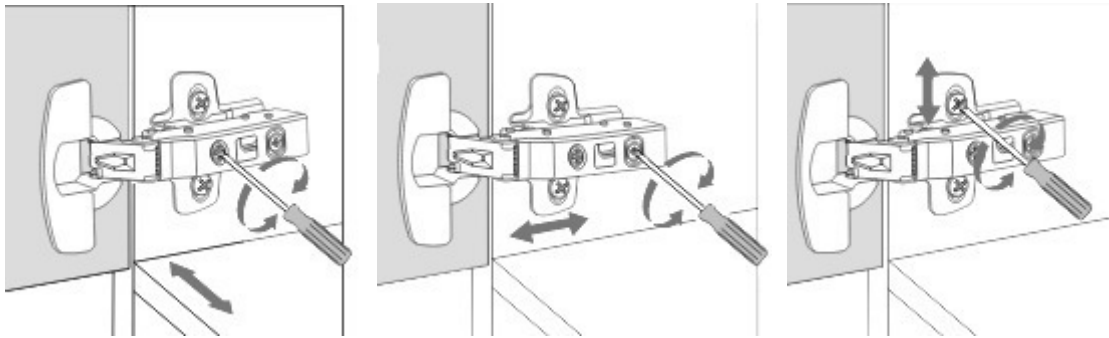
регулировка по горизонтали

Схема установки защелок

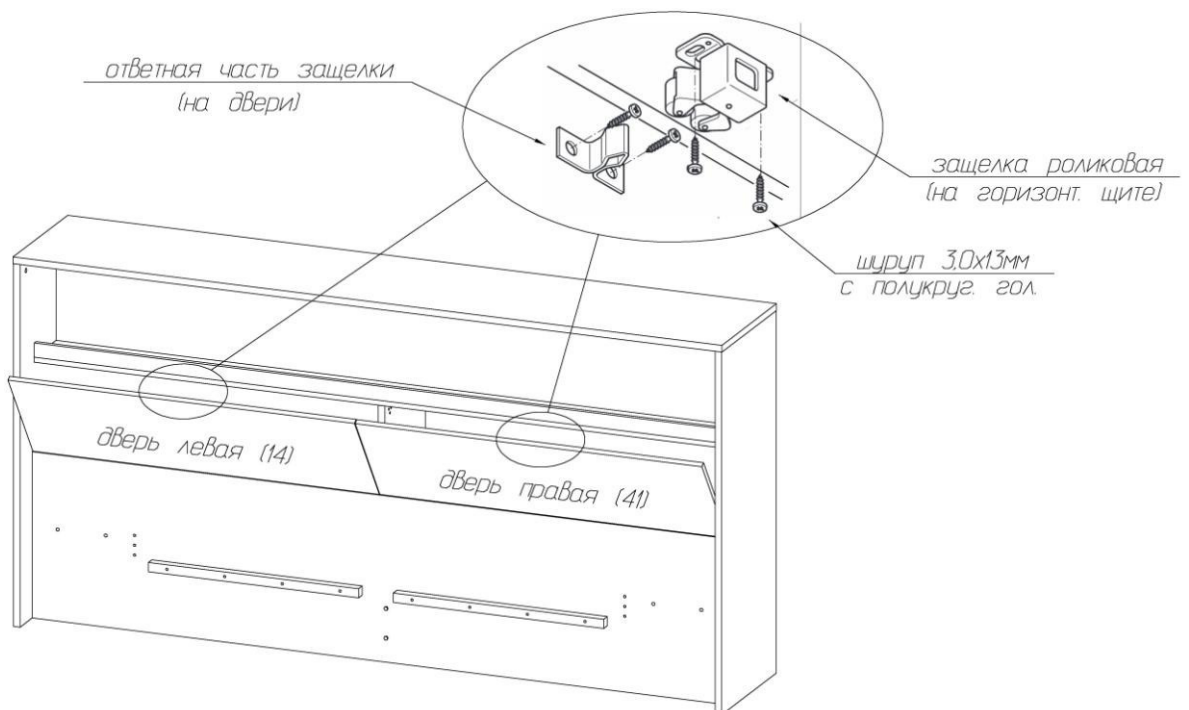

Сборка каркаса кровати

Установка фурнитуры

1. Вернуть в передний щит (13), спинку ножную (3) штоки стяжек Spiral Lock, в средние отверстия установить шканты (схема сборки кровати).
2. Установить корпуса стяжек Spiral Lock в отверстия царг (1) и (2).
3. Установить бруски основания на спинку ножную (3) шурупами 4,0x45мм (рис. 4).
4. В отверстия диаметром 5мм на царгах и перегородке продольной (4) вернуть дюбели полкодержателей DU322 (схема сборки кровати).
5. В отверстия на планках жесткости (9) установить врезные полкодержатели VB135 (схема сборки кровати).
6. На перегородку продольную (4) установить кроватиные стяжки с помощью шурупов 4,0x16мм.
7. На нижние торцы перегородки продольной (4) и спинки ножной (3) установить подпятники (схема сборки кровати).

Порядок сборки кровати

1. К переднему щиту (13) присоединить перегородку продольную (4) с помощью кроватиной стяжки и винтов М6х14. Расположение стяжек указано на схеме сборки каркаса кровати.
2. Царги (1) и (2) присоединить к переднему щиту (13) и спинке ножной (3) так, чтобы штоки стяжек и шканты вошли в предназначенные для них отверстия. Затянуть корпуса стяжек ключом шестигранным №6.
3. Закрепить перегородку продольную (4) к спинке ножной (3) винтами М6х14.
4. Установить планки жесткости (9) надев их на дюбели до упора (схема сборки кровати).
5. Закрыть стяжки Spiral Lock заглушками.
6. Установить основание, положив его сверху на бруски.



Рис. 4

Схема сборки каркаса кровати

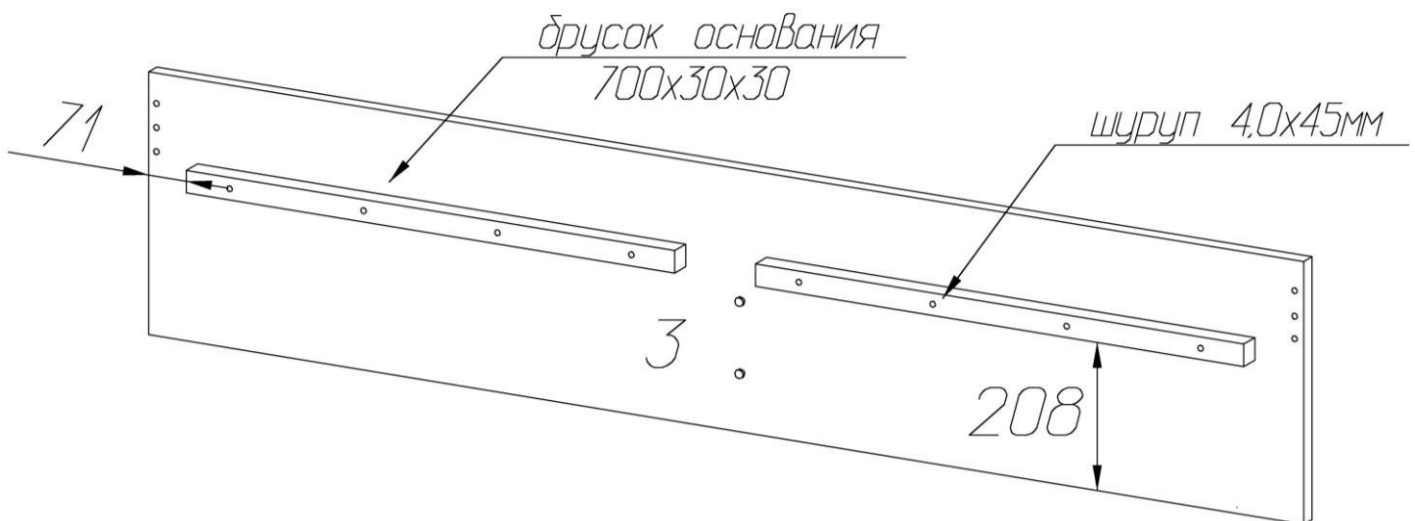
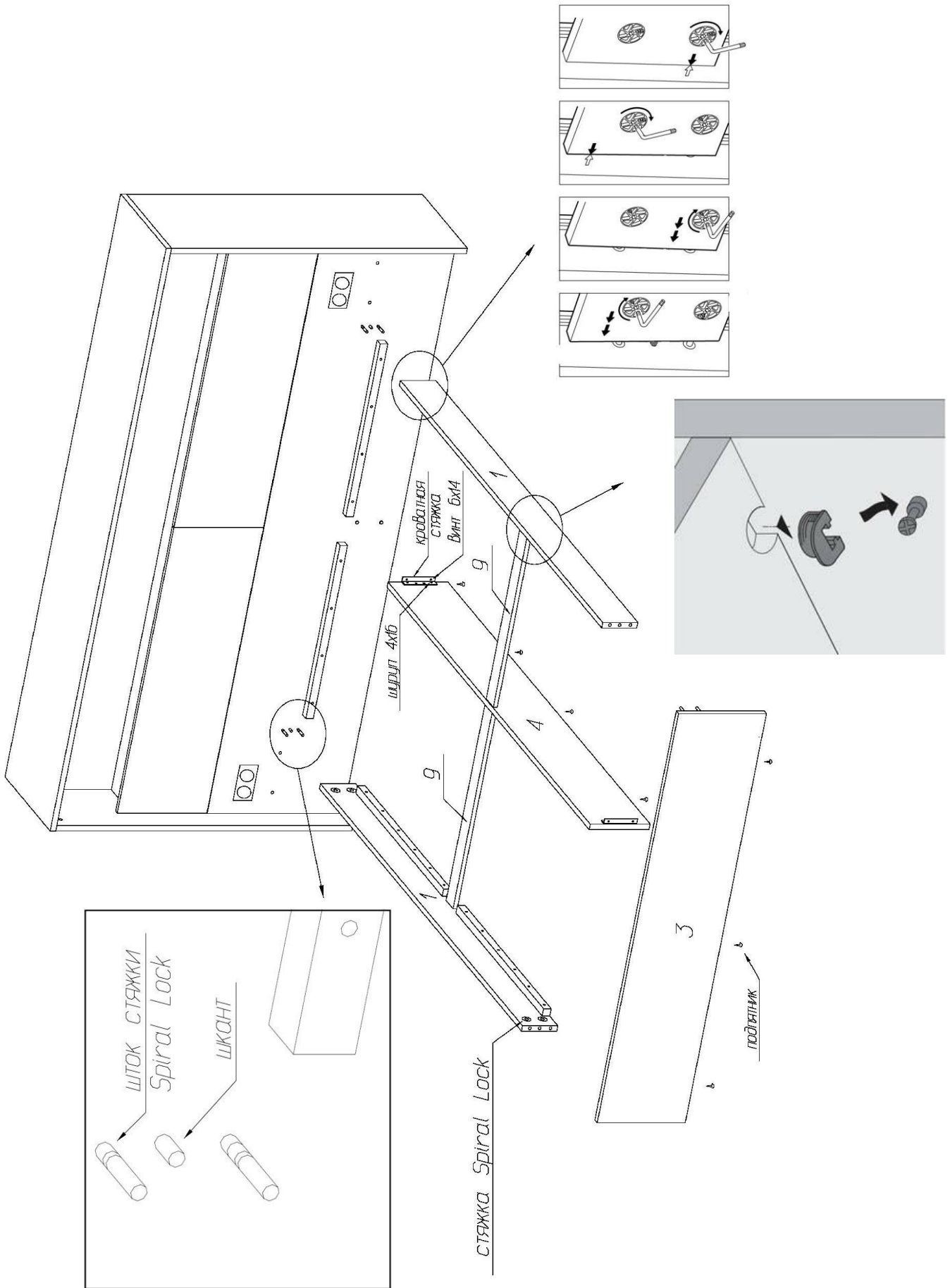

Сборка прикроватных тумб

Тумбы разделяются на левую и правую.

Отличаются друг от друга расположением сквозного отверстия на боковой стенке (для крепления тумбы к царге кровати).

На правой тумбе отверстие расположено на левой стенке, на левой тумбе – на правой.

Установка фурнитуры

1. В стенки тумб (32), (33), (34), (35), нижние щиты тумб (31), задние стенки тумб (36) в имеющиеся отверстия установить эксцентрики Rastex 15\16 (низкие), таким образом, чтобы стрелка была повернута в сторону отверстия в торце.
2. В установленные муфты эксцентриковых стяжек в стенках тумб (32), (33), (34), (35), крышках тумб (30) ввернуть дюбели DU644, в соседние отверстия установить шканты (рис.1 и схема сборки).
3. На боковые стенки тумб (32), (33), (34), (35) установить направляющие с помощью крепежных шурупов 6,3x10,5мм, при установке направляющих - первое отверстие на боковой стенке совместить с четвертым отверстием в верхнем ряду на направляющей (рис. 5).

Порядок сборки левой прикроватной тумбы

1. Присоединить заднюю стенку (36) к нижнему щиту тумбы (31) с помощью конфирмат-винтов.
2. Присоединить стенки тумб (32), (35) к нижнему щиту (31) с помощью эксцентриковых стяжек. Затянуть эксцентрики, повернув их на 180 градусов. Закрепить стенки тумб (32), (35) к задней стенке (36) конфирмат-винтами.
3. Сверху присоединить крышку (30) так, чтобы дюбели и шканты вошли в предназначенные для них отверстия. Затянуть эксцентрики, повернув их на 180 градусов.
4. Закрыть видимые стяжки заглушками-самоклейками.

Порядок сборки правой прикроватной тумбы

1. Присоединить заднюю стенку (36) к нижнему щиту тумбы (31) с помощью конфирмат-винтов.
2. Присоединить стенки тумб (33), (34) к нижнему щиту (31) с помощью эксцентриковых стяжек. Затянуть эксцентрики, повернув их на 180 градусов. Закрепить стенки тумб (33), (34) к задней стенке (36) конфирмат-винтами.
3. Сверху присоединить крышку (30) так, чтобы дюбели и шканты вошли в предназначенные для них отверстия. Затянуть эксцентрики, повернув их на 180 градусов.
4. Закрыть видимые стяжки заглушками-самоклейками.

Порядок сборки ящиков

1. Собрать ящики с помощью конфирмат-винтов согласно схеме сборки. Дно ящика вставить в пазы боковых стенок и закрепить шурупами 3x20мм к передней и задней стенкам (по 4 шурупа на каждую стенку).

Схема сборки ящика



Рис. 5

Схема сборки тумбы левой



Схема сборки тумбы правой

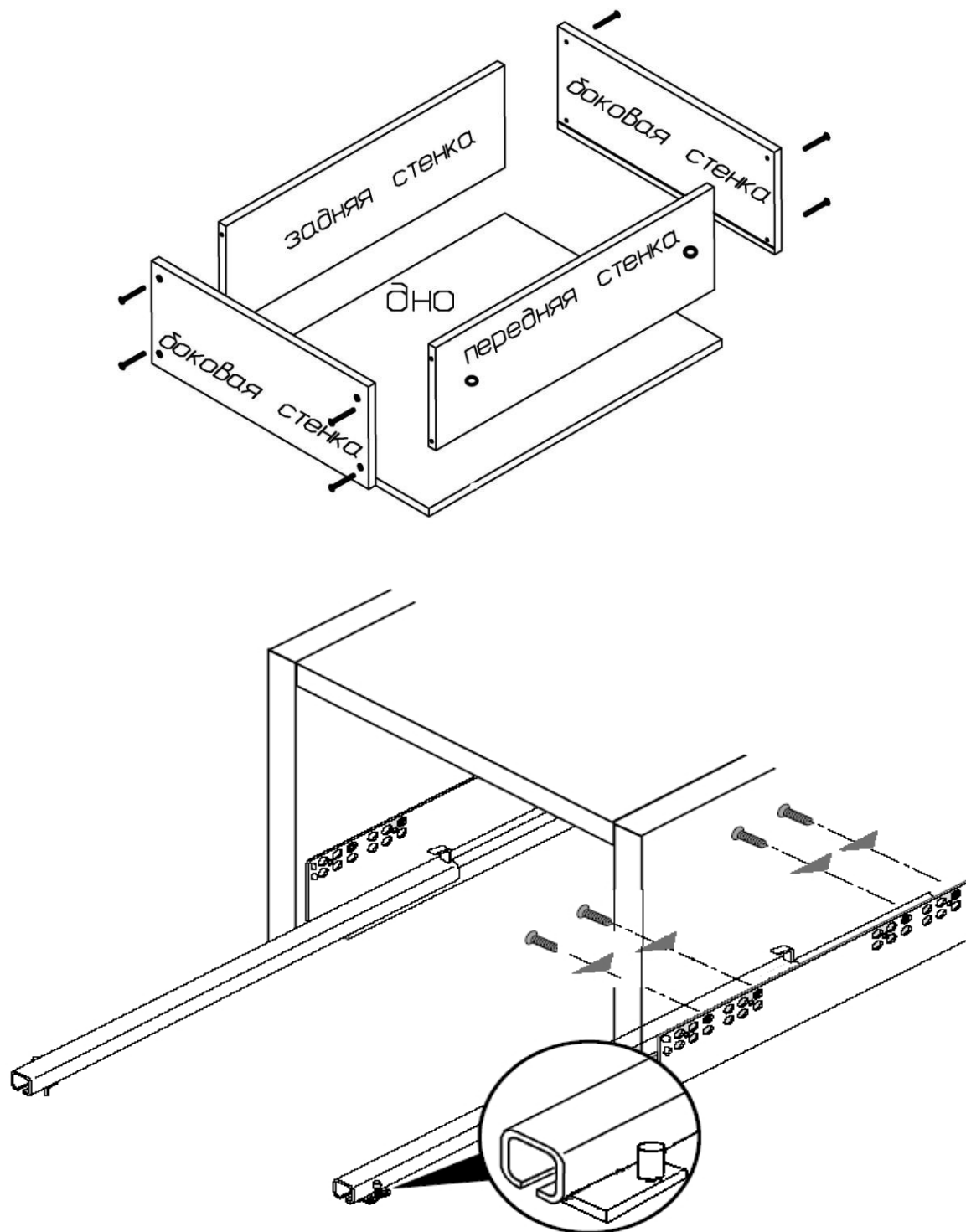

Схема установки тумб

1. Присоединить тумбы левую и правую к переднему щиту (13) винтами М6х30мм сквозь отверстия в задней стенке (36), выровнять крышки тумб по верхним кромкам царг и зафиксировать тумбы саморезами 3,5х32мм, ввернув их в царги сквозь отверстия в боковых стенках.

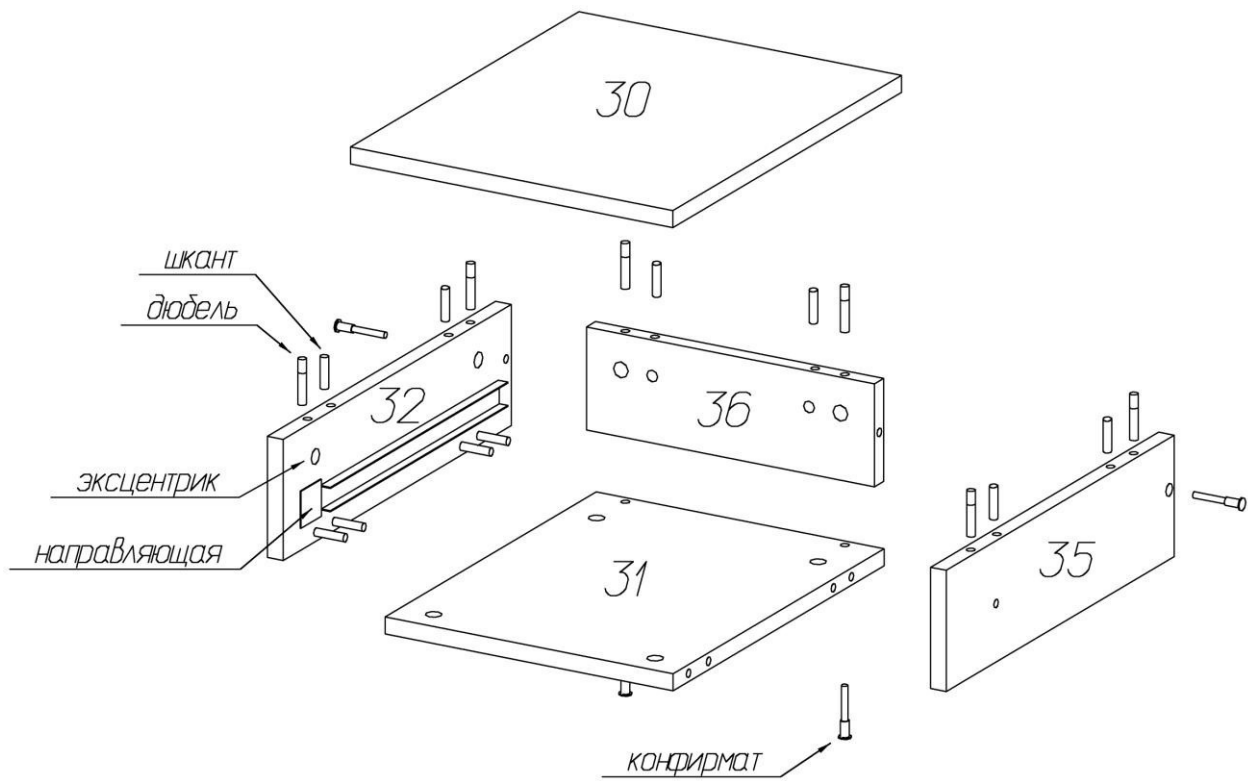

2. Установить ящик в корпус тумбы. Выдвижной ящик вставляется под наклоном, сверху в выдвинутые направляющие шины. Два отверстия в задней стенке принимают задние крюки. Придавливая выдвижной ящик вниз, его соединяют с цапфами, которые должны войти в отверстия в нижней кромке боковых стенок ящика.
3. Фасадная стенка крепится на установленный в тумбу ящик с помощью винтов М6х25.
4. На фасадной стенке ящика имеются отверстия с установленными втулками для крепления винтами М6х25мм. Винты через отверстия в передней стенке ящика ввернуть, не затягивая, в резьбовые втулки, установленные в фасадной стенке. Отрегулировать положение фасада в горизонтальном положении и затянуть винты.
5. Закрыть винты заглушками – самоклеяками.
6. Для корректной работы системы PUSH необходим зазор между фасадом и корпусом не менее 3мм.
7. Положение ящика по высоте настраивают винтом с насадкой. Для снятия ящика его выдвигают до упора, слегка приподнимают и вынимают (перед демонтажом ящика необходимо предварительно снять фасадную стенку).

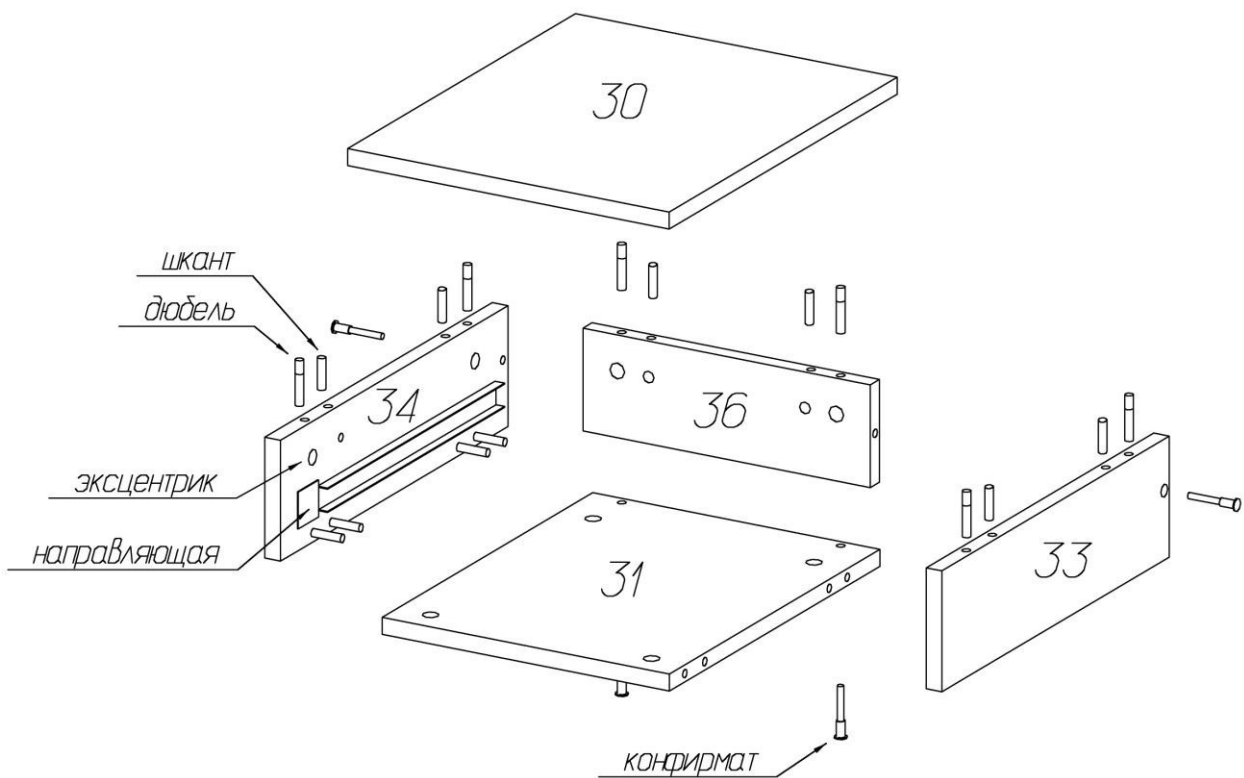
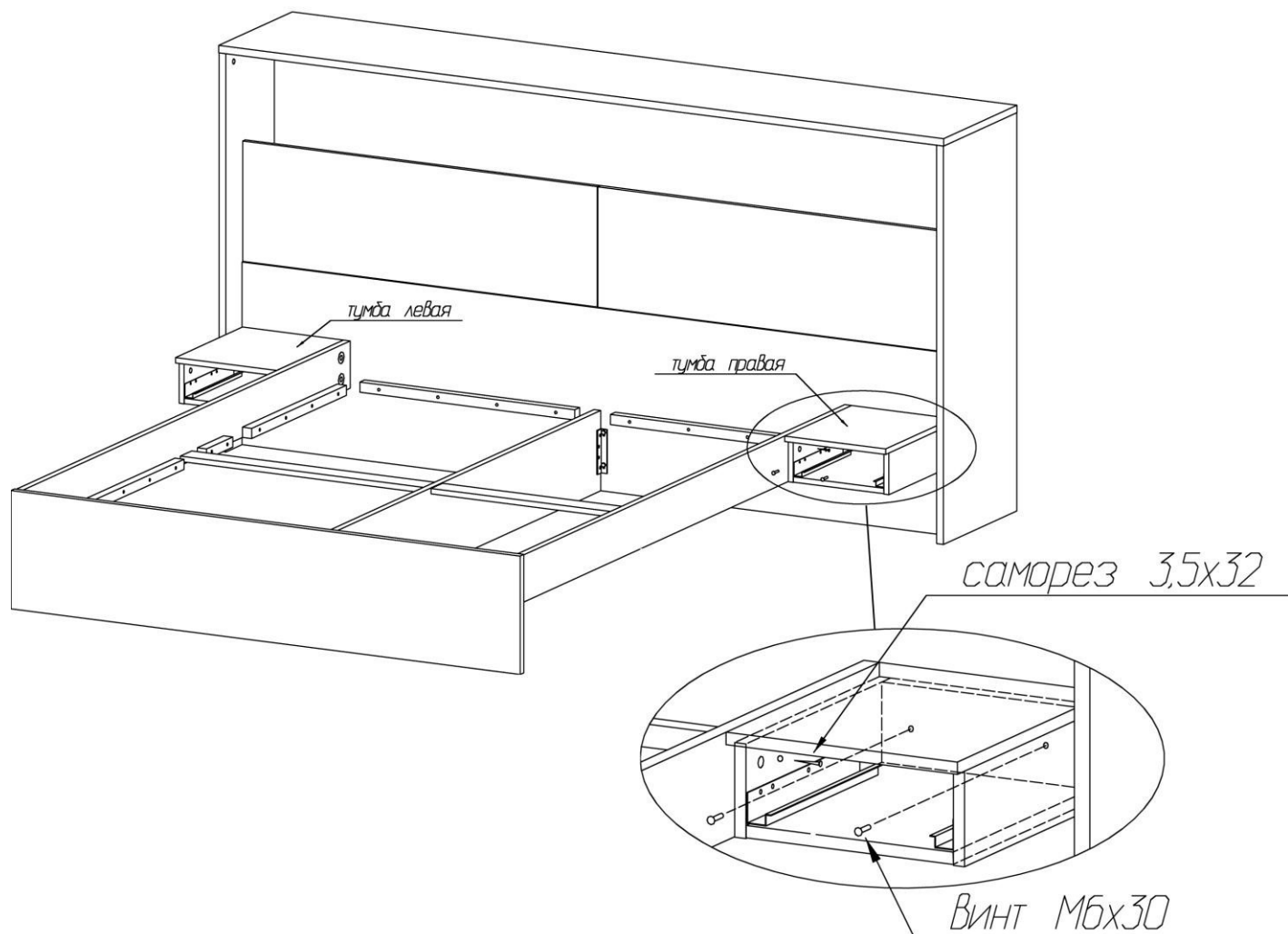
Установка светильника

1. Светильник представляет собой алюминиевый профиль с экраном, внутри которого установлена светодиодная лента. К светодиодной ленте присоединен коннектор с круглым штекером.
2. На горизонтальный щит (15) установить два держателя для профиля светильника с помощью шурупов 3,5x13мм.
3. Установить сверху на держатели профиль светильника, защелкнув его в креплениях.
4. Провод со штекером вывести вниз, сквозь отверстие в щите (15).
5. Соединить штекер светильника со штекером блока питания.



6. В зависимости от того, где будет находиться выходное отверстие для провода, проложить кабель-канал 16x16мм, закрепив его саморезами 4,2x13 с прессшайбой.
7. Уложить в кабель-канал провод светильника и выходной провод. Закрыть кабель-канал крышкой.
8. Вставить вилку блока питания светильника в розетку, установленную с обратной стороны переднего щита (13).
9. Подключить электрооборудование кроватного блока к электросети.

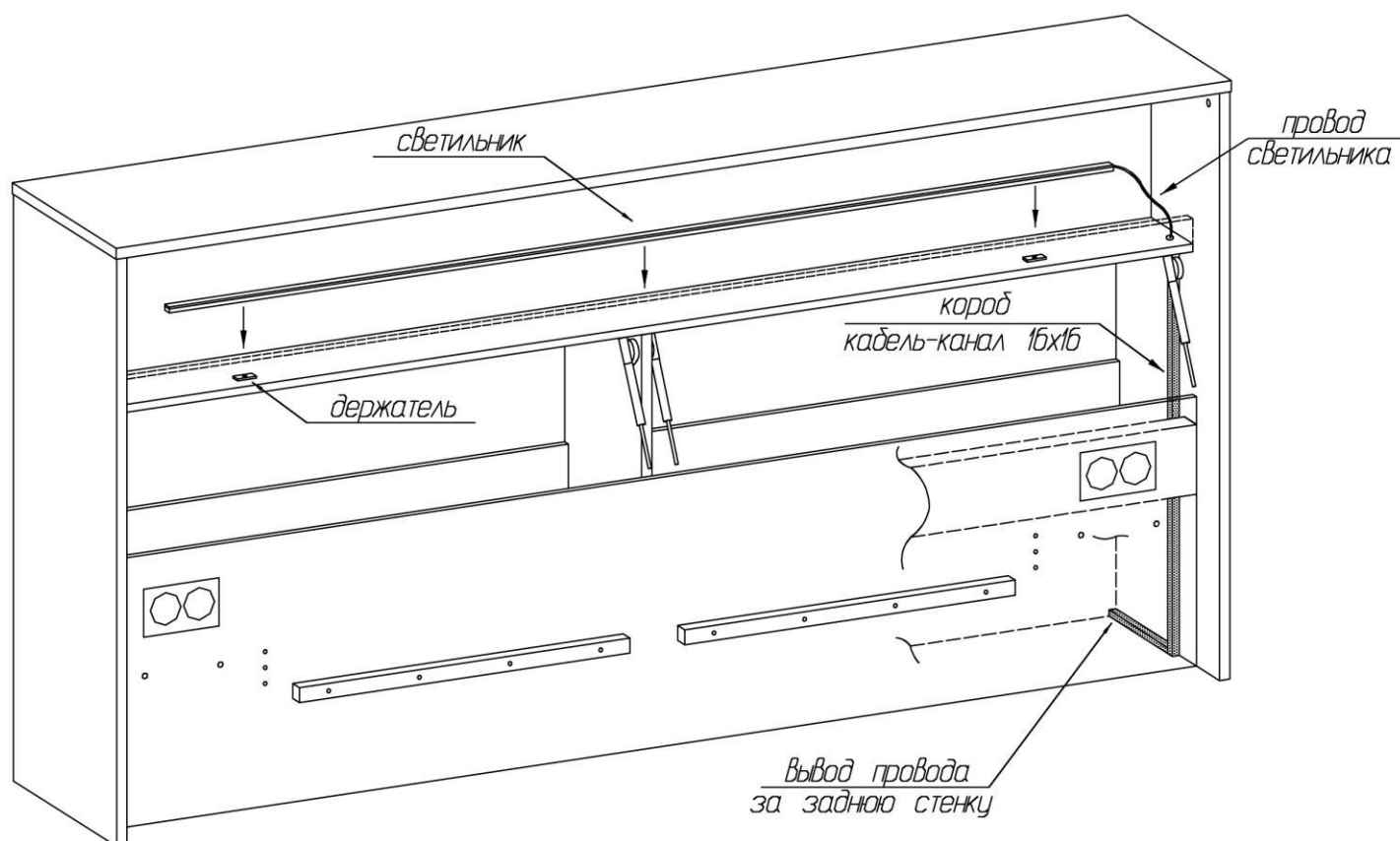

Правила безопасности при использовании электрооборудования кроватного блока

1. При подключении электроприборов к встроенным в кроватный блок розеткам, следует строго соблюдать правила безопасности указанные в инструкциях по эксплуатации подключаемых приборов.
2. Работа по установке и демонтажу светильника должна выполняться только квалифицированным персоналом.
3. Прежде чем произвести монтаж (демонтаж) светильника, устранить неисправность или выполнить другие работы по уходу за светильником следует отключить светильник от электрической сети.
4. Светодиоды на ленте не могут быть заменены, в случае выхода из строя светодиодов, необходимо заменить всю ленту.
5. Электрооборудование кроватного блока следует подключать к электрической сети переменного тока. Технические параметры электрооборудования: номинальное напряжение не выше 250В, частота тока 50Гц, номинальная сила тока не более 16А. Запрещается подключение электрооборудования кроватного блока к неисправной электропроводке.
6. Максимальная суммарная мощность электроприборов кроватного блока не более 1500Вт.
7. Включение и отключение электроприборов в штепсельные розетки осуществлять с помощью штепсельной вилки. Вытаскивать вилку из розетки за шнур недопустимо.
8. Запрещается эксплуатация розеток и выключателей при образовании трещин или сколов на корпусе, а также иных повреждений целостности.
9. Относительная влажность воздуха в помещении должна быть в пределах 50-70%.
10. Не допускается попадание влаги, воды на электрооборудование кроватного блока.
11. Не допускается внесение изменений в электросхему кроватного блока.
12. Все работы по обслуживанию электрооборудования кроватного блока должны выполняться только квалифицированным персоналом.

Технические характеристики светодиодной ленты

Влагозащищённость – нет. Рабочее напряжение 12V, 60 светодиодов серии 3528 на 1 метр, мощность на 1 м - 4.56W, свет - естественный белый, степень защиты IP20. Способ крепления – на двухсторонней самоклеющейся ленте.

Назначение

Светодиодные ленты без влагозащитного покрытия, класс защиты IP20, предназначены для использования внутри помещений, с относительной влажностью воздуха не более 70%.

Диапазон рабочих температур: -20 ... + 30° С.

**Комплектовочная ведомость деталей
кроватьного блока «Intra»**

№	Наименование	Размеры			Кол., шт
		А, мм	В, мм	Т, мм	
1	Царга с уст. брусками	2010	140	22	2
3	Спинка ножная	1658	350	22	1
4	Перегородка продольная	2010	238	22	1
9	Планка жесткости	794	70	16	2
	Брусok основания 1	700	30	30	4
10	Верхний щит	2362	451	22	1
11	Боковая стенка левая	1178	449	22	1
12	Боковая стенка правая	1178	449	22	1
13	Передний щит с установленными розетками и выключателями	2314	540	56	1
14	Дверь откидная левая	1154	356	16	1
41	Дверь откидная правая	1154	356	16	1
15	Горизонтальный щит	2314	334	16	1
16	Передняя планка	2314	46	16	1
17	Задний щит	2314	336	16	1
18	Перегородка	334	826	22	1
19	Дно	1146	334	16	2
20	Задняя планка	1146	200	16	2
21	Накладка внутренняя	140	860	16	2
	Задняя стенка верхняя	1177	360	3,2	2
	Задняя стенка нижняя правая	1177	360	3,2	1
	Задняя стенка нижняя левая	1177	360	3,2	1
30	Крышка тумбы	329	410	16	2
31	Нижний щит тумбы	292	389	16	2
32	Стенка тумбы	389	124	16	1
33	Стенка тумбы	389	124	16	1
34	Стенка тумбы	389	124	16	1
35	Стенка тумбы	389	124	16	1
36	Задняя стенка тумбы	292	107	16	2
	Боковая стенка ящика	340	80	16	4
	Передняя стенка ящика	250	66	16	2
	Задняя стенка ящика	250	66	16	2
	Фасадная стенка ящика	324	122	16	2
	Дно ящика	264	338	3,2	2
	Светильник со светодиодной лентой и коннектором	2000	-	-	1
	Кабель-канал 16x16мм	2000	16	16	1

**Комплектовочная ведомость фурнитуры и метизов
кроватьного блока «Intra»**

№	Номенклатура	Количество
1	Винт 6x14 п/кр головкой ГОСТ 17473-80 шт	4
2	Винт 6x25 впотай оц. ГОСТ 17475 шт	4
3	Винт 6x30 впотай оц. ГОСТ 17475 шт	4
4	Дюбель DU 322 арт 9 022 370 шт	8
5	Дюбель DU 644 под муфту шт	67
6	Заглушка -самоклейка d-14 шт	28
7	Заглушка -самоклейка d-20 шт	29
8	Заглушка белая SPIRAL LOCK шт	8
9	Защелка роликовая компл	2
10	Ключ шестигранн. L-обр. 6мм шт	1
11	Конфирмат-винт 7x50 шт	32
12	Конфирмат-ключ 4 Z шт	1
13	Кронштейн газ.80N, открывание вниз компл	4
14	Направляющая Futura Push 350мм комп	2
15	Петля Clip on 351 Jet с планкой H0 шт	4
16	Подпятник - гвоздь шт	17
17	Полкодержатели VB135 с фиксатором шт	8
18	Саморез 3,5x16 впотай оцинк. шт	28
19	Саморез 3,5x32 крупная резьба оксидированный шт	2
20	Саморез 4,2x13 с прессшайбой С шт	15
21	Скрепка заднего полка шт	8
22	Стяжка белая SPIRAL LOCK шт	8
23	Стяжка кроватьная 371,1257,04 шт	2
24	Шкант мебельный 8x30 шт	40
25	Шток M8*58 SPIRAL LOCK шт	8
26	Шурупы 3,0x13 (круг,шляпка) ГОСТ 1144 шт	8
27	Шурупы 3,0x20 впотай оц ГОСТ 1145-80 шт	72
28	Шурупы 3,5x13 впотай оц ГОСТ 1145-80 шт	38
29	Шурупы 4,0x16 впотай ГОСТ 1145-80 шт	8
30	Шурупы 4,0x45 шт	16
31	Шурупы 6,3x10,5 крепежный шт	16
32	Эксцентрик Rastex 15/16 шт	58
33	Эксцентрик Rastex 15/22 шт	9
34	Клипса-фиксатор для профиля шт	2
35	Блок питания 12В-24Вт шт	1

Рекомендации по правилам эксплуатации и уходу за мебелью

1. Мебель рекомендуется эксплуатировать в проветриваемых помещениях с температурой воздуха не ниже +10°C и относительной влажностью воздуха 50-80%
2. Мебель не следует устанавливать на неровном полу, близко к сырým и холодным стенам или источникам тепла.
3. В мебели, имеющей крепление болтами, винтами, шурупами, при ослаблении соединений необходимо периодически подвëрживать гайки, винты, шурупы.
4. Для предотвращения покоробленности двери следует держать закрытыми.
5. Мебель перевозимую в условиях минусовой температуры, при установке в помещении следует протереть сухой, мягкой тканью как снаружи. Так и внутри, во избежание образования белых пятен на поверхности лаковой пленки в результате образование конденсата.
6. Мебель должна быть защищена от прямого попадания солнечных лучей во избежание ухудшения внешнего вида.
7. На поверхность мебели не следует ставить горячие предметы.
8. Удаление пыли с поверхности мебели следует производить сухой мягкой тканью или специально предназначенными для этого салфетками.
9. Удаление пятен с поверхности мебели следует производить тампоном из мягкой ткани, смоченной в специальных составах для чистки и освежения мебели в соответствии с рекомендациями по их использованию.
10. Для удаления загрязнения с зеркал и стекол рекомендуется применять предназначенные для этой цели жидкости.
11. Не применяйте для чистки фурнитуры чистящие средства, а только протирайте ее мягкой тканью.
12. Максимальная нагрузка на спальное место – 160кг.
13. Кровать должна использоваться с матрасом размерами 2000x1600мм, высота матраса не более 200мм.
14. Максимальная нагрузка на крышку прикроватной тумбы – 5кг, на ящик прикроватной тумбы – 2кг, при условии ее равномерного распределения.

Гарантии изготовителя

Предприятие-изготовитель гарантирует покупателю сохранность всех качественных показателей, обусловленных ТР ТС 025/2012, при соблюдении правил сборки, установки и эксплуатации мебели. И оставляет за собой право изменения конструкции изделия.

За механические повреждения, возникшие во время транспортировки, сборки или хранения, предприятие-изготовитель ответственности не несет.

Претензии по качеству мебели должны направляться в магазин, где приобретена мебель, с приложением товарного чека. Претензии принимаются в течение гарантийного срока - 24 месяца со дня приобретения мебели.

Срок службы мебели 10 лет.

По дефектам, возникшим из-за несоблюдения покупателем правил эксплуатации и ухода за мебелью, претензии не принимаются.

**ООО «ИНТЕРА»
156008, г. Кострома,
ул. Поселковая, д.33, лит. А1, пом.1**



Обстановочка!

WWW.OGOGO.RU



ООО «ИНТЕРА»

Инструкция
по сборке и эксплуатации изделий мебели

Набор мебели «INTRA»

Наполнение шкафа двухдверного Intra

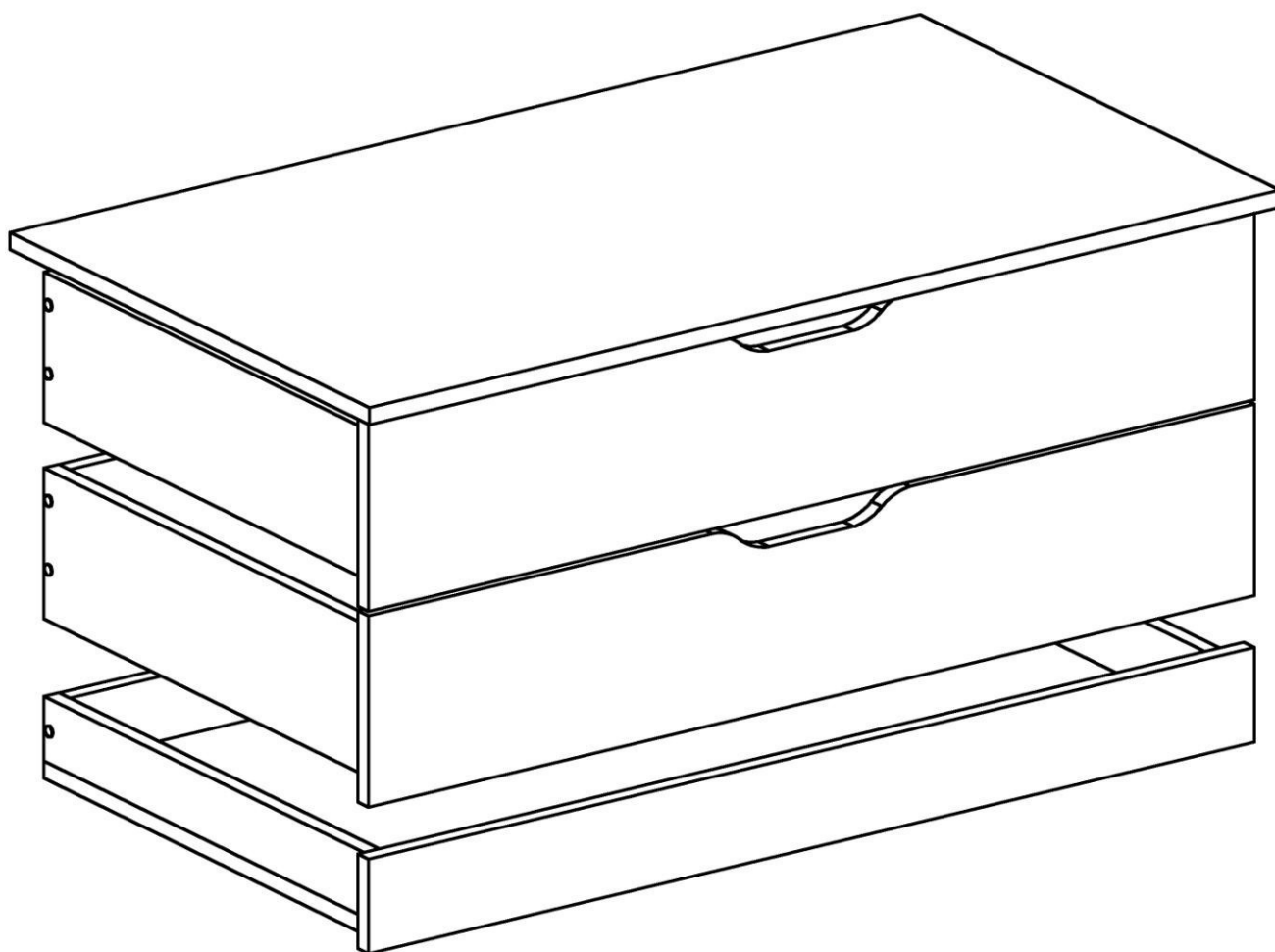

К сведению покупателя

Наполнение шкафа двухдверного Intra предназначено для установки в Шкаф двухдверный Intra

Для удобства транспортировки и предохранения от повреждений мебель поставляют в разобранном виде. На каждом пакете имеется маркировка с указанием названия изделия, перечень входящих в данный пакет деталей, их размеры и количество, а также номера этих деталей, которые соответствуют номерам в комплектовочной ведомости и на схемах сборки. Для крепления фурнитуры на деталях имеются отверстия и наколки.

Правила сборки

Сборку следует производить на ровном полу, покрытом тканью или бумагой во избежание повреждения кромок и загрязнения мебели. Сборку рекомендуется производить в горизонтальном положении, устанавливая детали лицевыми кромками вниз. Детали при сборке необходимо закреплять прочно, не допуская их качания.

ВНИМАНИЕ! Перед началом сборки необходимо **внимательно изучить инструкцию** и определить расположение деталей в изделии в соответствии со схемами сборки.

Наполнение шкафа двухдверного Intra Комплектовочная ведомость деталей

№	Наименование	Количество	Размеры, мм		
			А	В	Т
52	Полка	1	968	546	16
53	Планка крепежная	6	510	50	16
54	Фасад ящика верхнего	2	942	178	16
55	Ящика верхнего стенка левая	2	500	140	16
56	Ящика верхнего стенка правая	2	500	140	16
57	Ящика верхнего стенка задняя	2	878	140	16
58	Ящика верхнего планка	2	484	100	16
59	Дно ящика нижнего	1	910	500	16
60	Фасад ящика нижнего	1	942	88	16
61	Ящика нижнего стенка левая	1	500	60	16
62	Ящика нижнего стенка правая	1	500	60	16
63	Ящика нижнего стенка задняя	1	876	60	16
	Дно ящика верхнего	2	892	498	4

Наполнение шкафа двухдверного Intra Комплектовочная ведомость фурнитуры

№	Номенклатура	Количество	Ед.изм.
1	Винт 6x25 впотай	18	шт.
2	Дюбель DU 644 под муфту	17	шт.
3	Дюбель DU 322	4	шт.
4	Заглушка -самоклейка d =14мм	21	шт.
5	Заглушка -самоклейка d =20мм	17	шт.
6	Конфирмат-винт 7x50	21	шт.
7	Конфирмат-ключ 4 Z	1	шт.
8	Направляющая роликовая 500мм	3	компл.
9	Полкодержатели VB135 с фиксатором	4	шт.
10	Саморез 3,5x16 впотай оцинк.	12	шт.
11	Шуруп крепежный 6,3x10,5	24	шт.
12	Эксцентрик Rastex 15/16	17	шт.

1. В отверстия на полке **52** установить врезные полкодержатели VB 135.

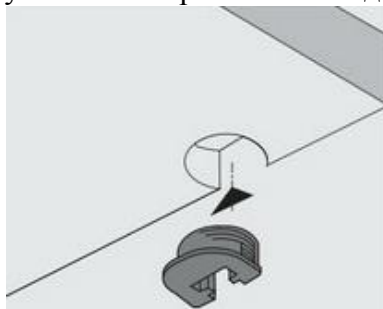

2. В отверстия $\varnothing 5$ мм на боковых стенках шкафа ввернуть дюбели DU 322 (короткие)
3. Установить полку **52**, надев её сверху до упора на дюбели, ввернутые в боковые стенки шкафа.
4. Для установки ящиков в корпус необходимо предварительно смонтировать планки крепежные **53** на боковые стенки шкафа:
 - заднюю кромку планки выровнять по ближнему краю паза на стенке шкафа;
 - ввернуть винты 6x25 через отверстия в планках в муфты, установленные в боковых стенках шкафа.
5. Установить направляющие ящиков на планках, ввернув шурупы 6,3x10,5 в отверстия диаметром 5мм.
6. Собрать два верхних ящика по схеме

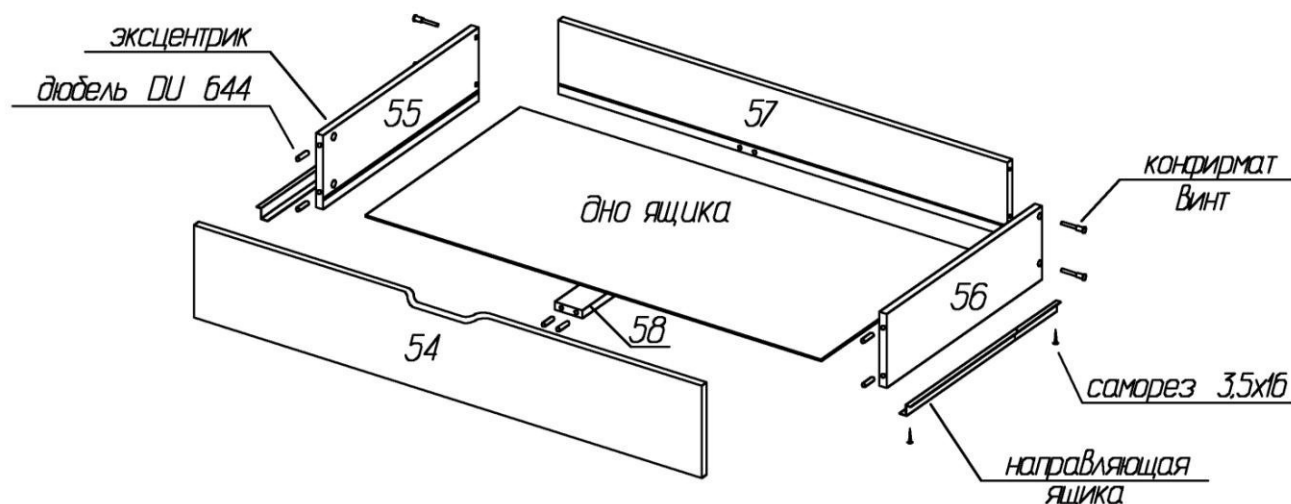

Ввернуть дюбели DU 644 в муфты фасадной стенки. Установить стенку заднюю 57 между стенок боковых 55, 56, закрепить конфирматами 7x50. Вставить дно в пазы деталей. Наложить на дно планку 58, закрепить планку к стенке задней конфирматами. Установить фасадную стенку 54 так, чтобы дюбели стяжек вошли в соответствующие им отверстия. В отверстия диаметром 15 мм в деталях 55, 56, 58 вставить эксцентрики таким образом, чтобы стрелка была повернута в сторону кромки. Затянуть эксцентрики, повернув их на 180 градусов.

Шины направляющих закрепить на нижних кромках ящика саморезами 3,5x16. Шины выравнивать по фасадной стенке.

7. Собрать нижний ящик по схеме

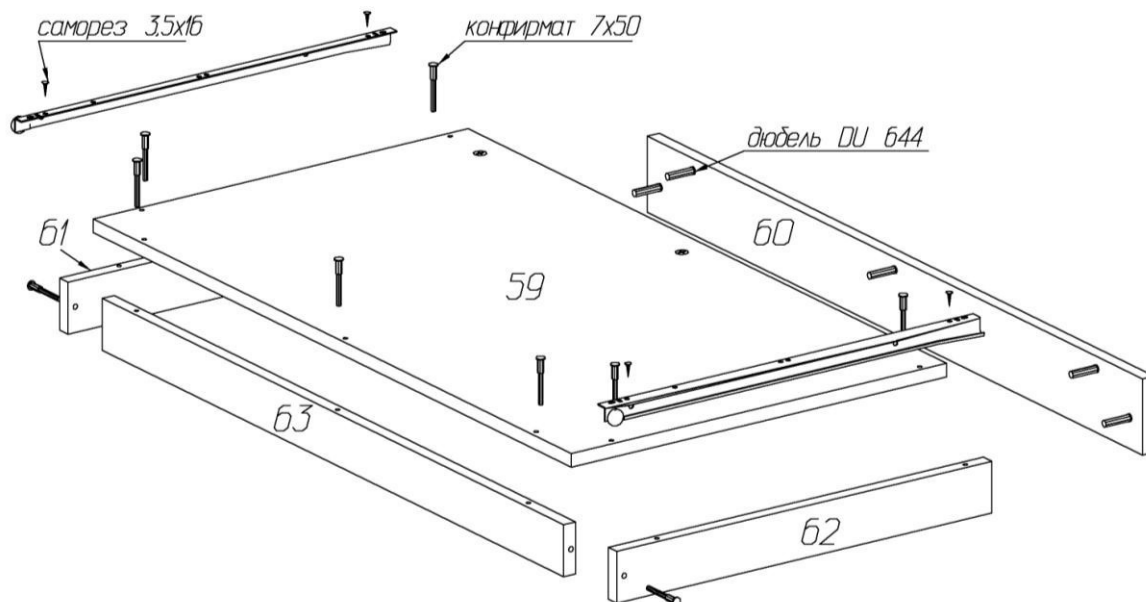

Ввернуть дюбели DU 644 в муфты фасадной стенки. Установить стенку заднюю 63 между стенок боковых 61, 62, закрепить конфирматами 7x50. Дно 59 закрепить конфирматами к деталям 61, 61, 63. Установить фасадную стенку 60 так, чтобы дюбели стяжек вошли в соответствующие им отверстия. В отверстия диаметром 15 мм в деталях 59, 61, 62 вставить эксцентрики таким образом, чтобы стрелка была повернута в сторону кромки. Затянуть эксцентрики, повернув их на 180 градусов.

Шины направляющих закрепить на дне ящика саморезами 3,5x16. Шины выравнивать по фасадной стенке.

8. Закрывать все стяжки заглушками-самоклейками.

9. Установить ящики в корпус.

Рекомендации по правилам эксплуатации и уходу за мебелью

1. Максимальный вес предметов, размещаемых в одном ящике не должен превышать 10 кг.
2. Максимальная нагрузка на полку 8 кг.
3. Мебель рекомендуется эксплуатировать в проветриваемых помещениях с температурой воздуха не ниже +10°C и относительной влажностью воздуха 50-80%.
4. В мебели, имеющей крепление болтами, винтами, шурупами, при ослаблении соединений необходимо периодически подвёртывать гайки, винты, шурупы.
5. Мебель, перевозимую в условиях минусовой температуры, при установке в помещении следует протереть сухой, мягкой тканью как снаружи. Так и внутри, во избежание образования белых пятен на поверхности лаковой пленки в результате образования конденсата.
6. Не применяйте для чистки фурнитуры чистящие средства, а только протирайте ее мягкой тканью.

Гарантии изготовителя

Предприятие-изготовитель гарантирует покупателю сохранность всех качественных показателей, обусловленных ТР ТС 025/2012, при соблюдении правил сборки, установки и эксплуатации мебели. И оставляет за собой право изменения конструкции изделия.

За механические повреждения, возникшие во время транспортировки, сборки или хранения, предприятие-изготовитель ответственности не несет.

Претензии по качеству мебели должны направляться в магазин, где приобретена мебель, с приложением товарного чека. Претензии принимаются в течение гарантийного срока-24 месяца со дня приобретения мебели.

Срок службы мебели 10 лет.

По дефектам, возникшим из-за несоблюдения покупателем правил эксплуатации и ухода за мебелью, претензии не принимаются.

**ООО «ИНТЕРА»
156008, г. Кострома,
ул. Поселковая, д.33, лит. А1, пом.1**



Обстановочка!

WWW.OGOGO.RU



ООО «ИНТЕРА»

Инструкция
по сборке и эксплуатации изделий мебели

Набор мебели «INTRA»

Пенал 300 Intra

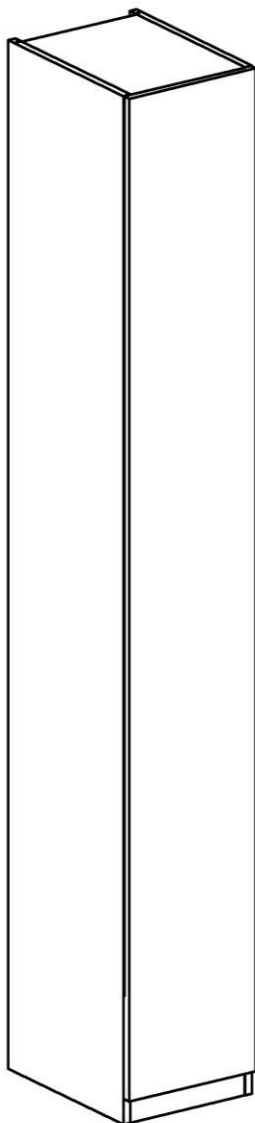

К сведению покупателя

Сборку и установку изделия рекомендуется доверить специалистам, обладающим достаточными знаниями и навыками.

Для удобства транспортировки и предохранения от повреждений мебель поставляют в разобранном виде. На каждом пакете имеется маркировка с указанием названия изделия, перечень входящих в данный пакет деталей, их размеры и количество, а также номера этих деталей, которые соответствуют номерам в комплекточной ведомости и на схемах сборки. Для крепления фурнитуры на деталях имеются отверстия и наколки.

Правила сборки

Сборку следует производить на ровном полу, покрытом тканью или бумагой во избежание повреждения кромок и загрязнения мебели. Сборку корпуса рекомендуется производить в горизонтальном положении, устанавливая детали лицевыми кромками вниз. Необходимо соблюдать осторожность, чтобы не повредить лакированные поверхности, в сборке крупногабаритных изделий должны участвовать не менее 2-х человек. Детали при сборке необходимо закреплять прочно, не допуская их качания. Для сборки потребуется рулетка длиной 3 метра, молоток и отвертки.

Подготовка к сборке

Проверить комплектность каждого пакета по имеющейся на них маркировке.

Проверить наличие фурнитуры и метизов, при необходимости протереть их.

ВНИМАНИЕ! Перед началом сборки необходимо **внимательно изучить инструкцию** и определить расположение деталей в изделии в соответствии со схемами сборки.

Intra. Пенал 300
Комплектовочная ведомость деталей

№	Наименование	Размеры			Кол., шт
		А, мм	В, мм	Т, мм	
Корпус					
20	Стенка вертикальная левая	2100	384	16	1
21	Стенка вертикальная правая	2100	384	16	1
22	Стенка горизонтальная	268	364	16	1
23	Стенка горизонтальная	268	364	16	1
24	Стенка горизонтальная	268	364	16	1
25	Полка	268	364	16	3
26	Цокольная планка	268	50	16	1
	Задняя стенка	1227	283	3,2	1
	Задняя стенка	818	283	3,2	1
Фасад					
	Дверь со стеклом	2048	296	20	1

Intra. Пенал 300
Комплектовочная ведомость фурнитуры

№	Номенклатура	Количество	Ед.изм.
1	Гвоздь 1,2*16	1	шт.
2	Дюбель DU 322 арт 9 022 370	12	шт.
3	Дюбель DU 644 под муфту	12	шт.
4	Заглушка -самоклейка d =14мм (основной цвет)	18	шт.
5	Заглушка -самоклейка d =18мм (основной цвет)	8	шт.
6	Заглушка -самоклейка d-20 (дополнительный цвет)	4	шт.
7	Защелка пружинная MINI-LATCH	1	шт.
8	Ключ шестигранн. L-обр. 6мм	1	шт.
9	Ножка накл. с металл. подпятн.	4	шт.
10	Петля накладная с обрат. пружиной PUSH	5	шт.
11	Планка монтажная для петли с обратной пружиной	5	шт.
12	Подвеска № 495	2	шт.
13	Полкодержатели VB135 с фиксатором	12	шт.
14	Скрепка заднего полка	3	шт.
15	Уголок мебельный UM №1	2	шт.
16	Уголок мебельный с шурупом	16	шт.
17	Шкант мебельный 8x30	12	шт.
18	Шурупы 3,0x13 (круг, шляпка) ГОСТ 1144	2	шт.
19	Шурупы 3,0x20 впотай оц ГОСТ 1145-80	9	шт.
20	Шурупы 3,0x20 кругл гол. оц ГОСТ 1144-80	2	шт.
21	Шурупы 3,5x13 впотай оц ГОСТ 1145-80	22	шт.
22	Шурупы 4,0x25 впотай черный	4	шт.
23	Эксцентрик Rastex 15/16	12	шт.

Установка фурнитуры

1. На боковых стенках **20, 21** установить фурнитуру:

- в установленные муфты ввернуть дюбели DU 644, в соседние отверстия вставить шканты;
- в зависимости от того, в какую сторону будет открываться дверь, установить монтажные планки петель с помощью комплектных винтов;
- на второй стенке шурупами 3,0x20 с кругл.гол. закрепить защелку пружинную MINI-LATCH ;

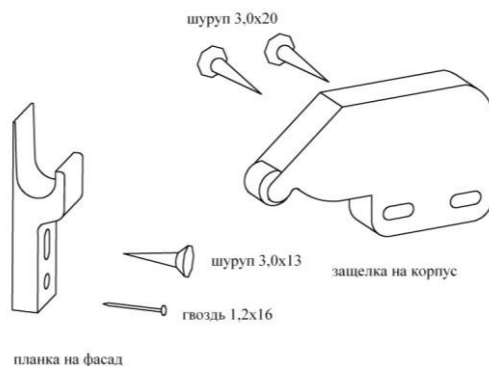

- в отверстия Ø 5 мм ввернуть дюбели DU 322 (короткие);
- шурупами 3,5x13 закрепить уголок мебельный UM №1 и ножки.

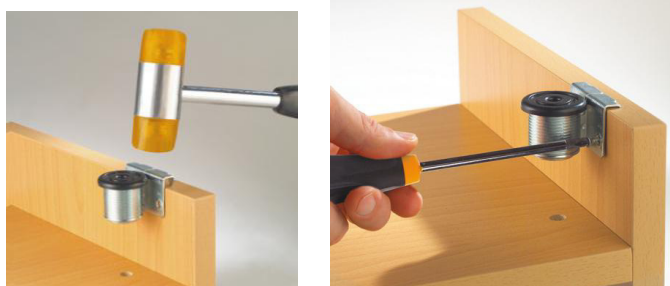

2. На деталях **22, 23, 24**, в имеющиеся отверстия установить эксцентрики, таким образом, чтобы стрелка была повернута в сторону кромки.

3. В отверстия на полках **25** установить врезные полкодержатели VB 135.

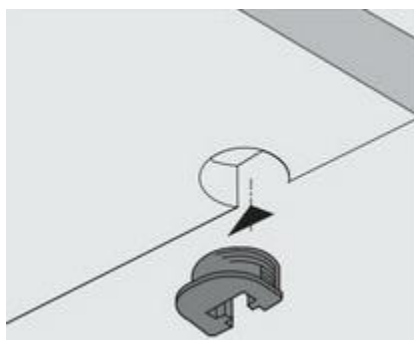

4. На двери установить фурнитуру: в отверстия вставить чашки петель и закрепить их шурупами 3,5x13;

Сборка корпуса

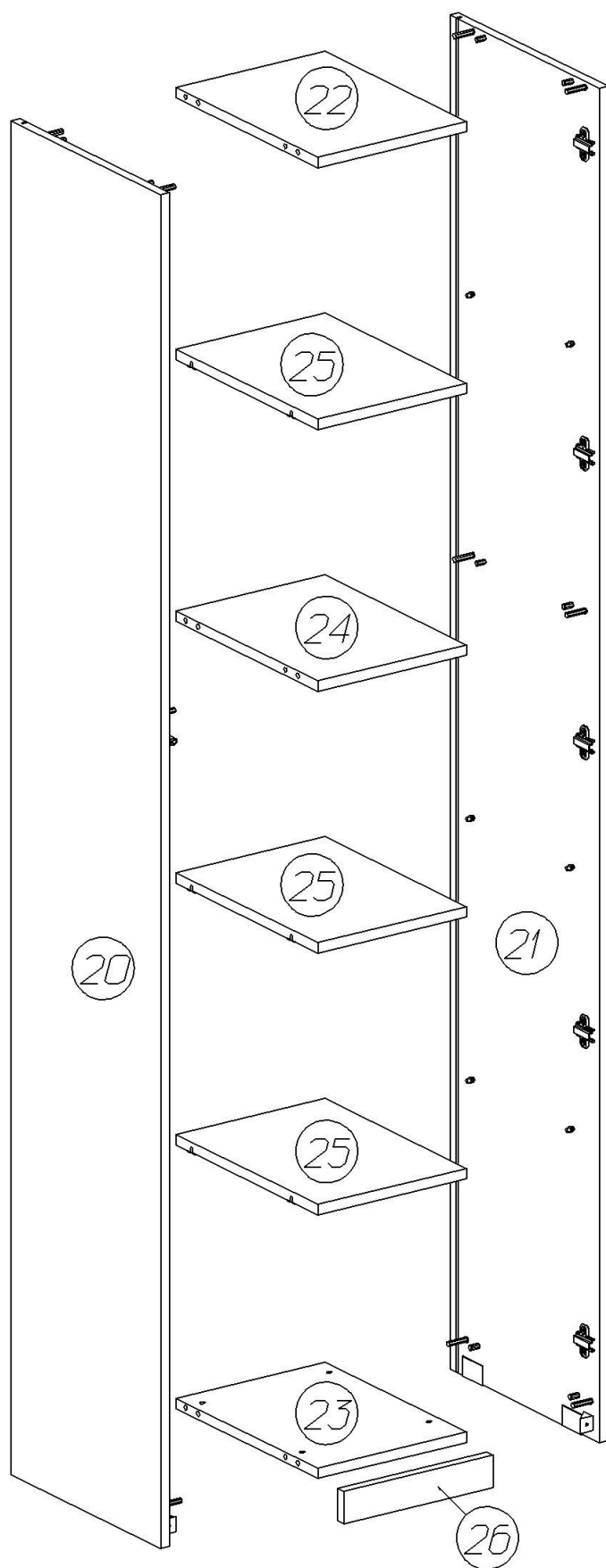

1. Детали **22, 23, 24** установить между стенками вертикальными **20, 21** так, чтобы дюбели стяжек и шканты вошли в соответствующие им отверстия. Затянуть эксцентрики, повернув их на 180 градусов.
2. К установленным на стенках вертикальных уголкам УМ № 1 шурупами 3,5x13 привернуть цокольную планку **26**.
3. Вставить задние стенки в пазы на стенках вертикальных. Собранный корпус проверить на прямоугольность, сравнивая диагонали (их длины должны быть равны). Прямоугольное положение корпуса зафиксировать с помощью мебельных уголков с шурупами. Задние стенки закрепить
 - к верхнему и нижнему щиту шурупами 3x20мм;
 - в месте стыка скрепками с шурупами 3x20мм;



4. Установить шкаф на место и отрегулировать высоту ножек через отверстия в основании с помощью шестигранного ключа 6мм.
5. Для защиты от опрокидывания шкаф рекомендуется закрепить к стене с помощью навесок. Навески крепятся шурупами 4,0x25 к боковым стенкам. Для крепления навесок к стене следует использовать рекомендуемые для данного типа стен крепежи.
6. Установить полки **25**, надев их сверху до упора на дюбели, ввернутые в боковые стенки.
7. Закрыть видимые крепления заглушками-самоклейками.
8. Установить и отрегулировать дверь

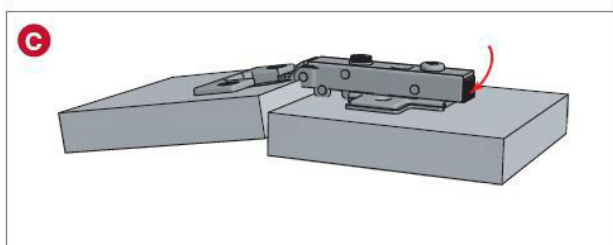
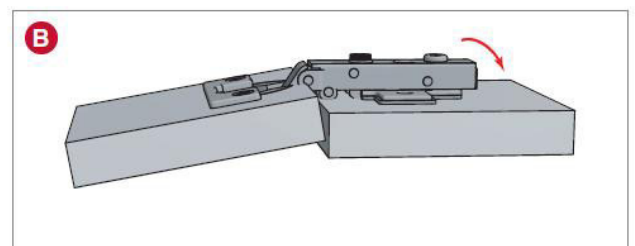
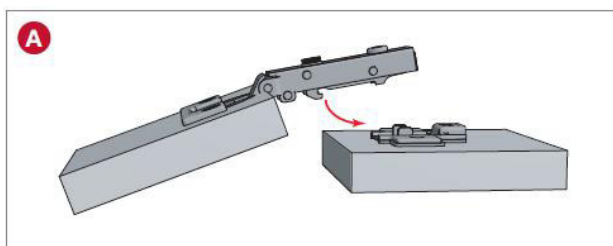

- A** Установка плеча петли на ответную планку
- B** Фиксация петли на ответной планке
- C** Снятие петли с ответной планки

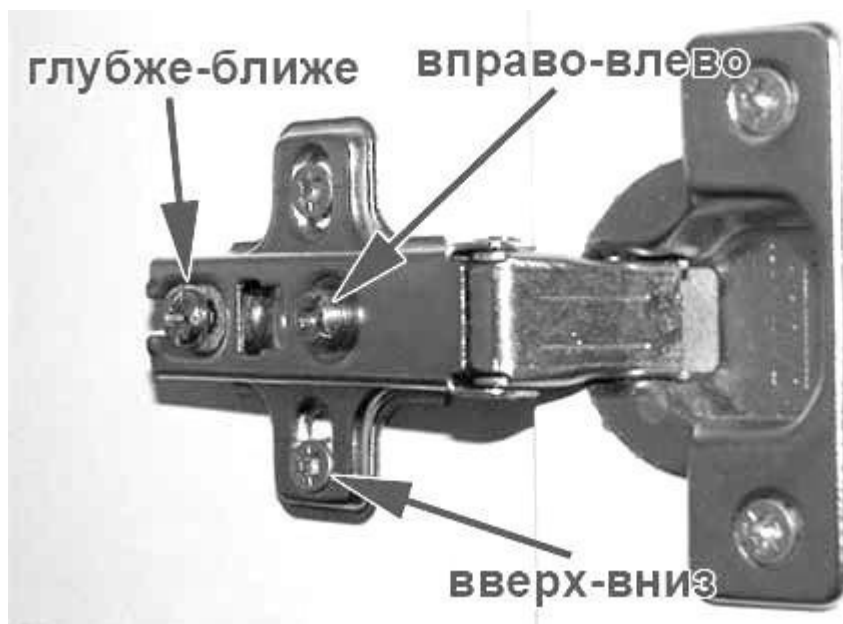

9. Планка пружинной защелки MINI-LATCH на фасад крепится по нижней наколке шурупом 3,0x13 через овальное отверстие. После регулировки положения фасада, в зависимости от модели защелки, планка фиксируется вторым шурупом 3,0x13 или гвоздем 1,2x16 через круглое отверстие.

Рекомендации по правилам эксплуатации и уходу за мебелью

Максимальная допустимая нагрузка на одну полку – 5 кг.

1. Мебель рекомендуется эксплуатировать в проветриваемых помещениях с температурой воздуха не ниже +10°C и относительной влажностью воздуха 50-80%
2. Мебель не следует устанавливать на неровном полу, близко к сырым и холодным стенам или источникам тепла.
3. В мебели, имеющей крепление болтами, винтами, шурупами, при ослаблении соединений необходимо периодически подвертывать гайки, винты, шурупы.
4. Для предотвращения покоробленности двери следует держать закрытыми.
5. Мебель перевозимую в условиях минусовой температуры, при установке в помещении следует протереть сухой, мягкой тканью как снаружи. Так и внутри, во избежание образования белых пятен на поверхности лаковой пленки в результате образование конденсата.
6. Мебель должна быть защищена от прямого попадания солнечных лучей во избежание ухудшения внешнего вида.
7. На поверхность мебели не следует ставить горячие предметы.
8. Удаление пыли с поверхности мебели следует производить сухой мягкой тканью или специально предназначенными для этого салфетками.
9. Удаление пятен с поверхности мебели следует производить тампоном из мягкой ткани, смоченной в специальных составах для чистки и освежения мебели в соответствии с рекомендациями по их использованию.
10. Для удаления загрязнения с зеркал и стекол рекомендуется применять предназначенные для этой цели жидкости.
11. Не применяйте для чистки фурнитуры чистящие средства, а только протирайте ее мягкой тканью.

Гарантии изготовителя

Предприятие-изготовитель гарантирует покупателю сохранность всех качественных показателей, обусловленных ТР ТС 025/2012, при соблюдении правил сборки, установки и эксплуатации мебели. Изготовитель оставляет за собой право изменения конструкции изделия.

За механические повреждения, возникшие во время транспортировки, сборки или хранения, предприятие-изготовитель ответственности не несет.

Претензии по качеству мебели должны направляться в магазин, где приобретена мебель, с приложением товарного чека. Претензии принимаются в течение гарантийного срока-24 месяца со дня приобретения мебели.

Срок службы мебели 10 лет.

По дефектам, возникшим из-за несоблюдения покупателем правил эксплуатации и ухода за мебелью, претензии не принимаются.

**ООО «ИНТЕРА»
156008, г. Кострома,
ул. Поселковая, д.33, лит. А1, пом.1**



Обстановочка!

WWW.OGOGO.RU



ООО «ИНТЕРА»

Инструкция
по сборке и эксплуатации изделий мебели

Набор мебели «INTRA»

Пенал 500 Intra

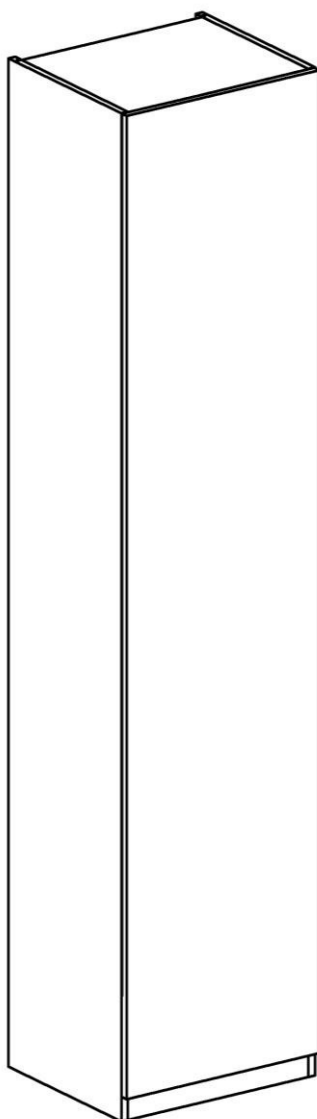

К сведению покупателя

Сборку и установку изделия рекомендуется доверить специалистам, обладающим достаточными знаниями и навыками.

Для удобства транспортировки и предохранения от повреждений мебель поставляют в разобранном виде. На каждом пакете имеется маркировка с указанием названия изделия, перечень входящих в данный пакет деталей, их размеры и количество, а также номера этих деталей, которые соответствуют номерам в комплекточной ведомости и на схемах сборки. Для крепления фурнитуры на деталях имеются отверстия и наколки.

Правила сборки

Сборку следует производить на ровном полу, покрытом тканью или бумагой во избежание повреждения кромок и загрязнения мебели. Сборку корпуса рекомендуется производить в горизонтальном положении, устанавливая детали лицевыми кромками вниз. Необходимо соблюдать осторожность, чтобы не повредить лакированные поверхности, в сборке крупногабаритных изделий должны участвовать не менее 2-х человек. Детали при сборке необходимо закреплять прочно, не допуская их качания. Для сборки потребуется рулетка длиной 3 метра, молоток и отвертки.

Подготовка к сборке

Проверить комплектность каждого пакета по имеющейся на них маркировке.

Проверить наличие фурнитуры и метизов, при необходимости протереть их.

ВНИМАНИЕ! Перед началом сборки необходимо **внимательно изучить инструкцию** и определить расположение деталей в изделии в соответствии со схемами сборки.

Intra. Пенал 500
Комплектовочная ведомость деталей

№	Наименование	Размеры			Кол., шт
		А, мм	В, мм	Т, мм	
Корпус					
20	Стенка вертикальная левая	2100	384	16	1
21	Стенка вертикальная правая	2100	384	16	1
27	Стенка горизонтальная	468	364	16	1
28	Стенка горизонтальная	468	364	16	1
29	Стенка горизонтальная	468	364	16	1
30	Полка	468	364	16	3
31	Цокольная планка	468	50	16	1
	Задняя стенка	1227	483	3,2	1
	Задняя стенка	818	483	3,2	1
Фасад					
	Дверь со стеклом	2048	496	20	1

Intra. Пенал 500
Комплектовочная ведомость фурнитуры

№	Номенклатура	Количество	Ед.изм.
1	Гвоздь 1,2*16	1	шт.
2	Дюбель DU 322 арт 9 022 370	12	шт.
3	Дюбель DU 644 под муфту	12	шт.
4	Заглушка -самоклейка d =14мм (основной цвет)	18	шт.
5	Заглушка -самоклейка d =18мм (основной цвет)	8	шт.
6	Заглушка -самоклейка d-20 (дополнительный цвет)	4	шт.
7	Защелка пружинная MINI-LATCH	1	шт.
8	Ключ шестигранн. L-обр. 6мм	1	шт.
9	Ножка накл. с металл. подпятн.	4	шт.
10	Петля накладная с обрат. пружиной PUSH	5	шт.
11	Планка монтажная для петли с обратной пружиной	5	шт.
12	Подвеска № 495	2	шт.
13	Полкодержатели VB135 с фиксатором	12	шт.
14	Скрепка заднего полка	5	шт.
15	Уголок мебельный UM №1	2	шт.
16	Уголок мебельный с шурупом	16	шт.
17	Шкант мебельный 8x30	12	шт.
18	Шурупы 3,0x13 (круг, шляпка) ГОСТ 1144	1	шт.
19	Шурупы 3,0x20 впотай оц ГОСТ 1145-80	15	шт.
20	Шурупы 3,0x20 кругл гол. оц ГОСТ 1144-80	2	шт.
21	Шурупы 3,5x13 впотай оц ГОСТ 1145-80	22	шт.
22	Шурупы 4,0x25 впотай черный	4	шт.
23	Эксцентрик Rastex 15/16	12	шт.

Установка фурнитуры

1. На боковых стенках **20, 21** установить фурнитуру:

- в установленные муфты ввернуть дюбели DU 644, в соседние отверстия вставить шканты;
- в зависимости от того, в какую сторону будет открываться дверь, установить монтажные планки петель с помощью комплектных винтов;
- на второй стенке шурупами 3,0x20 с кругл.гол. закрепить защелку пружинную MINI-LATCH ;

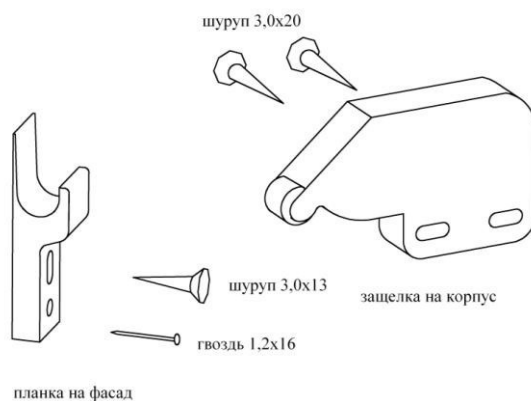

- в отверстия Ø 5 мм ввернуть дюбели DU 322 (короткие);
- шурупами 3,5x13 закрепить уголок мебельный UM №1 и ножки.

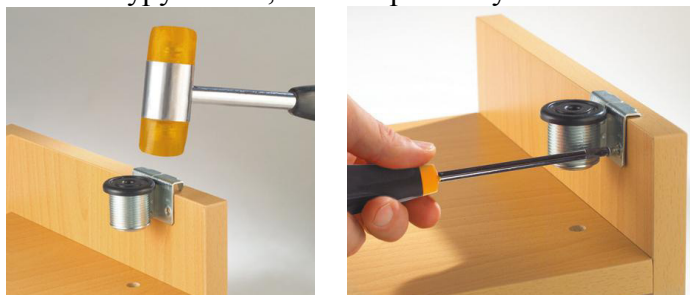

2. На деталях **27, 28, 29** в имеющиеся отверстия установить эксцентрики, таким образом, чтобы стрелка была повернута в сторону кромки.
3. В отверстия на полках **30** установить врезные полкодержатели VB 135.

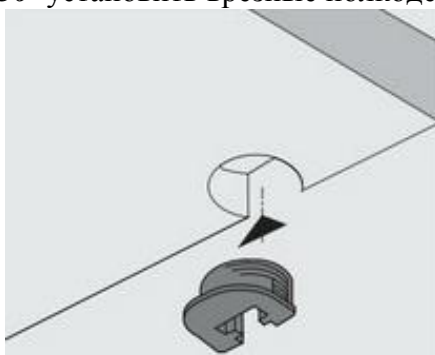

4. На двери установить фурнитуру: в отверстия вставить чашки петель и закрепить их шурупами 3,5x13;

Сборка корпуса

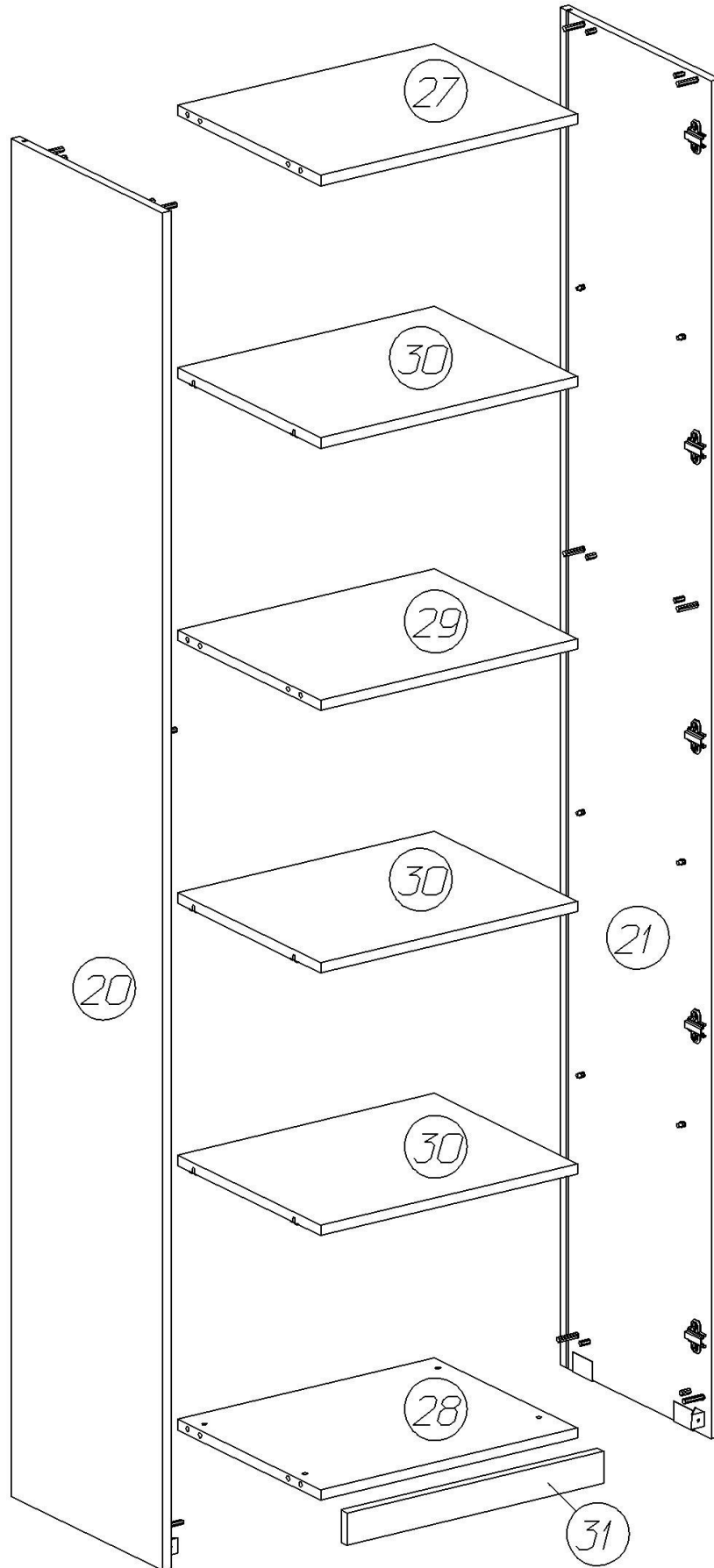

1. Детали **27, 28, 29** установить между стенками вертикальными **20, 21** так, чтобы дюбели стяжек и шканты вошли в соответствующие им отверстия. Затянуть эксцентрики, повернув их на 180 градусов.
2. К установленным на стенках вертикальных уголкам УМ № 1 шурупами 3,5x13 привернуть цокольную планку **31**.
3. Вставить задние стенки в пазы на стенках вертикальных. Собранный корпус проверить на прямоугольность, сравнивая диагонали (их длины должны быть равны). Прямоугольное положение корпуса зафиксировать с помощью мебельных уголков с шурупами. Задние стенки закрепить
 - к верхнему и нижнему щиту шурупами 3x20мм;
 - в месте стыка скрепками с шурупами 3x20мм;



4. Установить шкаф на место и отрегулировать высоту ножек через отверстия в основании с помощью шестигранного ключа 6мм.
5. Для защиты от опрокидывания шкаф рекомендуется закрепить к стене с помощью навесок. Навески крепятся шурупами 4,0x25 к боковым стенкам. Для крепления навесок к стене следует использовать рекомендуемые для данного типа стен крепежи.
6. При использовании в композиции с другими изделиями, рекомендуется стянуть их между собой саморезами 4x25

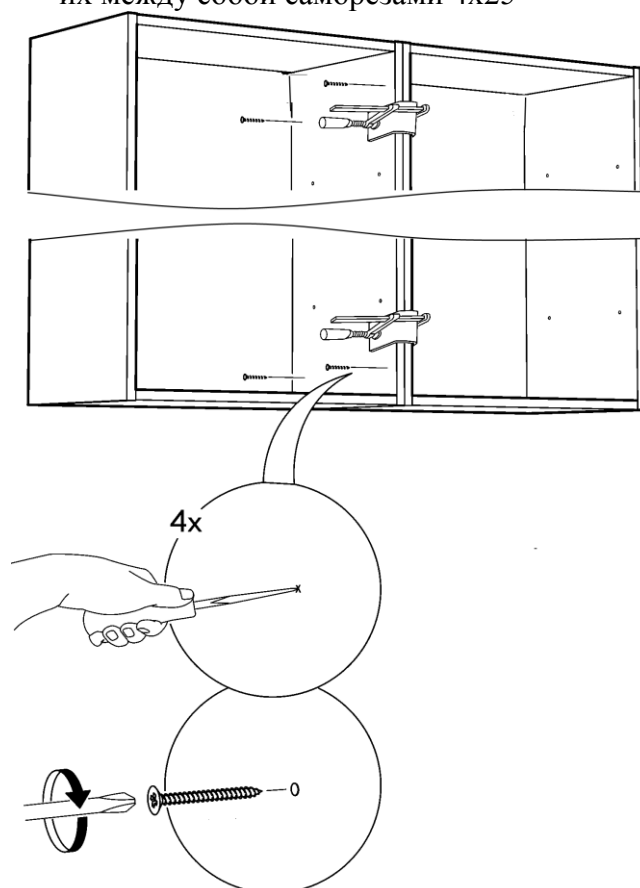

7. Установить полки **30**, надев их сверху до упора на дюбели, ввернутые в боковые стенки.
8. Закрыть видимые крепления заглушками-самоклейками.
9. Установить и отрегулировать дверь

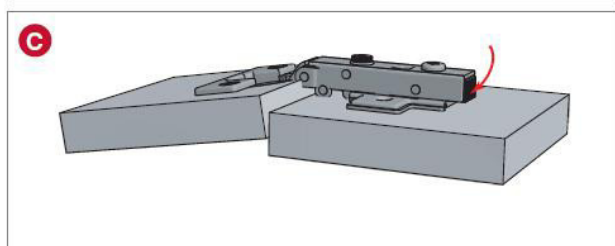
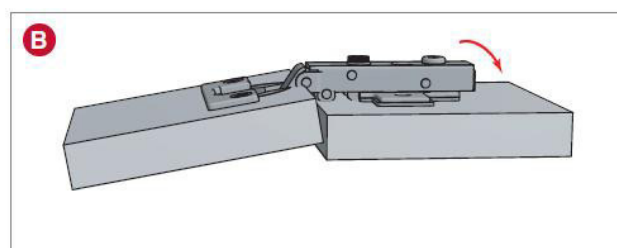
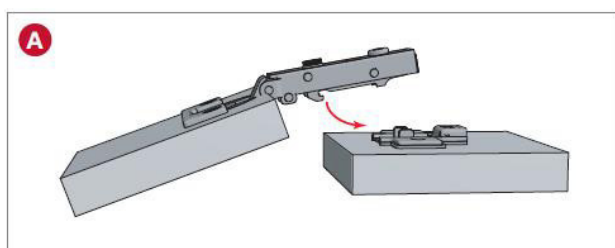

- A** Установка плеча петли на ответную планку
- B** Фиксация петли на ответной планке
- C** Снятие петли с ответной планки

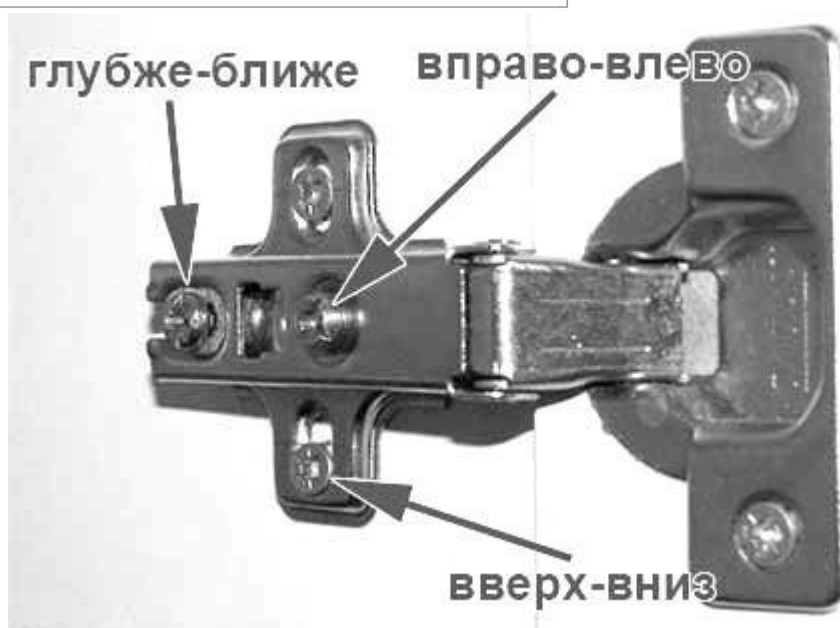

10. Планка пружинной защелки MINI-LATCH на фасад крепится шурупом 3,0x13 через овальное отверстие. Для крепления использовать нижнюю наконечник в средней части двери. После регулировки положения фасада, в зависимости от модели защелки, планка фиксируется вторым шурупом 3,0x13 или гвоздем 1,2x16 через круглое отверстие

Рекомендации по правилам эксплуатации и уходу за мебелью

Максимальная допустимая нагрузка на одну полку – 8 кг.

1. Мебель рекомендуется эксплуатировать в проветриваемых помещениях с температурой воздуха не ниже +10°C и относительной влажностью воздуха 50-80%
2. Мебель не следует устанавливать на неровном полу, близко к сырым и холодным стенам или источникам тепла.
3. В мебели, имеющей крепление болтами, винтами, шурупами, при ослаблении соединений необходимо периодически подвертывать гайки, винты, шурупы.
4. Для предотвращения покоробленности двери следует держать закрытыми.

5. Мебель перевозимую в условиях минусовой температуры, при установке в помещении следует протереть сухой, мягкой тканью как снаружи. Так и внутри, во избежание образования белых пятен на поверхности лаковой пленки в результате образование конденсата.
6. Мебель должна быть защищена от прямого попадания солнечных лучей во избежание ухудшения внешнего вида.
7. На поверхность мебели не следует ставить горячие предметы.
8. Удаление пыли с поверхности мебели следует производить сухой мягкой тканью или специально предназначенными для этого салфетками.
9. Удаление пятен с поверхности мебели следует производить тампоном из мягкой ткани, смоченной в специальных составах для чистки и освежения мебели в соответствии с рекомендациями по их использованию.
10. Для удаления загрязнения с зеркал и стекол рекомендуется применять предназначенные для этой цели жидкости.
11. Не применяйте для чистки фурнитуры чистящие средства, а только протирайте ее мягкой тканью.

Гарантии изготовителя

Предприятие-изготовитель гарантирует покупателю сохранность всех качественных показателей, обусловленных ТР ТС 025/2012, при соблюдении правил сборки, установки и эксплуатации мебели. Изготовитель оставляет за собой право изменения конструкции изделия.

За механические повреждения, возникшие во время транспортировки, сборки или хранения, предприятие-изготовитель ответственности не несет.

Претензии по качеству мебели должны направляться в магазин, где приобретена мебель, с приложением товарного чека. Претензии принимаются в течение гарантийного срока-24 месяца со дня приобретения мебели.

Срок службы мебели 10 лет.

По дефектам, возникшим из-за несоблюдения покупателем правил эксплуатации и ухода за мебелью, претензии не принимаются.

**ООО «ИНТЕРА»
156008, г. Кострома,
ул. Поселковая, д.33, лит. А1, пом.1**



Обстановочка!

WWW.OGOGO.RU



ООО «ИНТЕРА»

Инструкция
по сборке и эксплуатации изделий мебели

Набор мебели «INTRA»

Шкаф однодверный Intra

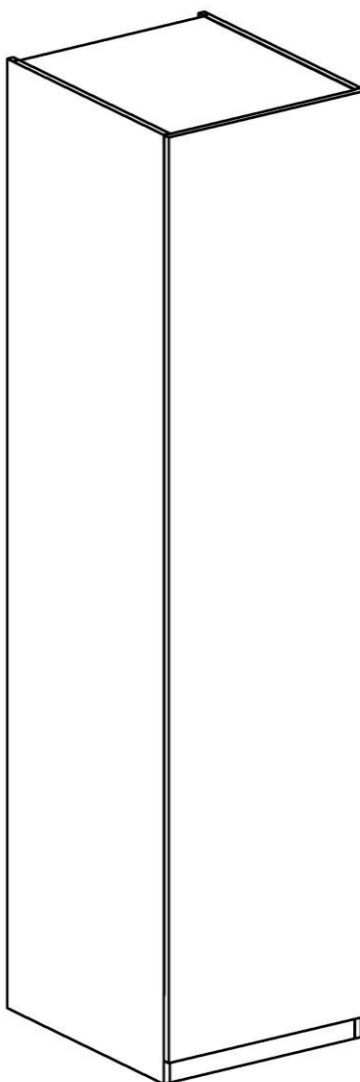

К сведению покупателя

Сборку и установку изделия рекомендуется доверить специалистам, обладающим достаточными знаниями и навыками.

Для удобства транспортировки и предохранения от повреждений мебель поставляют в разобранном виде. На каждом пакете имеется маркировка с указанием названия изделия, перечень входящих в данный пакет деталей, их размеры и количество, а также номера этих деталей, которые соответствуют номерам в комплекточной ведомости и на схемах сборки. Для крепления фурнитуры на деталях имеются отверстия и наколки.

Правила сборки

Сборку следует производить на ровном полу, покрытом тканью или бумагой во избежание повреждения кромок и загрязнения мебели. Сборку корпуса рекомендуется производить в горизонтальном положении, устанавливая детали лицевыми кромками вниз. Необходимо соблюдать осторожность, чтобы не повредить лакированные поверхности, в сборке крупногабаритных изделий должны участвовать не менее 2-х человек. Детали при сборке необходимо закреплять прочно, не допуская их качания. Для сборки потребуется рулетка длиной 3 метра, молоток и отвертки.

Подготовка к сборке

Проверить комплектность каждого пакета по имеющейся на них маркировке.

Проверить наличие фурнитуры и метизов, при необходимости протереть их.

ВНИМАНИЕ! Перед началом сборки необходимо **внимательно изучить инструкцию** и определить расположение деталей в изделии в соответствии со схемами сборки.

До сборки определитесь, по какой схеме будет организовано внутреннее пространство шкафа, и в какую сторону будет открываться дверь.

В соответствии с этим устанавливайте фурнитуру.

Intra. Шкаф однодверный
Комплектовочная ведомость деталей

№	Наименование	Размеры			Кол., шт
		А, мм	В, мм	Т, мм	
Корпус					
40	Стенка вертикальная левая	2100	566	16	1
41	Стенка вертикальная правая	2100	566	16	1
42	Стенка горизонтальная	468	546	16	1
43	Стенка горизонтальная	468	546	16	1
44	Полка	468	546	16	2
31	Цокольная планка	468	50	16	1
	Задняя стенка	2045	483	3,2	1
	Штанга	461	30	15	1
Фасад					
	Дверь со стеклом	2048	496	20	1

Intra. Шкаф однодверный
Комплектовочная ведомость фурнитуры

№	Номенклатура	Количество	Ед.изм.
1	Гвозди 1,2*16 строит	1	шт.
2	Дюбель DU 322 арт 9 022 370	8	шт.
3	Дюбель DU 644 под муфту	8	шт.
4	Заглушка -самоклейка Белая d =14мм	28	шт.
5	Заглушка -самоклейка Белая d =18мм	8	шт.
6	Защелка пружинная MINI-LATCH	1	шт.
7	Ключ шестигранн. L-обр. 6мм	1	шт.
8	Ножка накл. с металл. подпятн.	4	шт.
9	Петля накладная с обрат. пружиной PUSH	5	шт.
10	Планка монтажная для петли с обратной пружиной	5	шт.
11	Подвеска № 495	2	шт.
12	Полкодержатели VB135 с фиксатором	8	шт.
13	Уголок мебельный UM №1	2	шт.
14	Уголок мебельный с шурупом	12	шт.
15	Шкант мебельный 8x30	8	шт.
16	Штангодержатели никель SL 322	2	шт.
17	Шурупы 3,0x13 кг (круг,шляпка) ГОСТ 1144	2	шт.
18	Шурупы 3,0x20 впотай оц ГОСТ 1145-80	10	шт.
19	Шурупы 3,0x20 кругл гол. оц ГОСТ 1144-80 кг	2	шт.
20	Шурупы 3,5x13 впотай оц ГОСТ 1145-80	30	шт.
21	Шурупы 4,0x25 впотай черный	4	шт.
22	Эксцентрик Rastex 15/16	8	шт.

Схема сборки

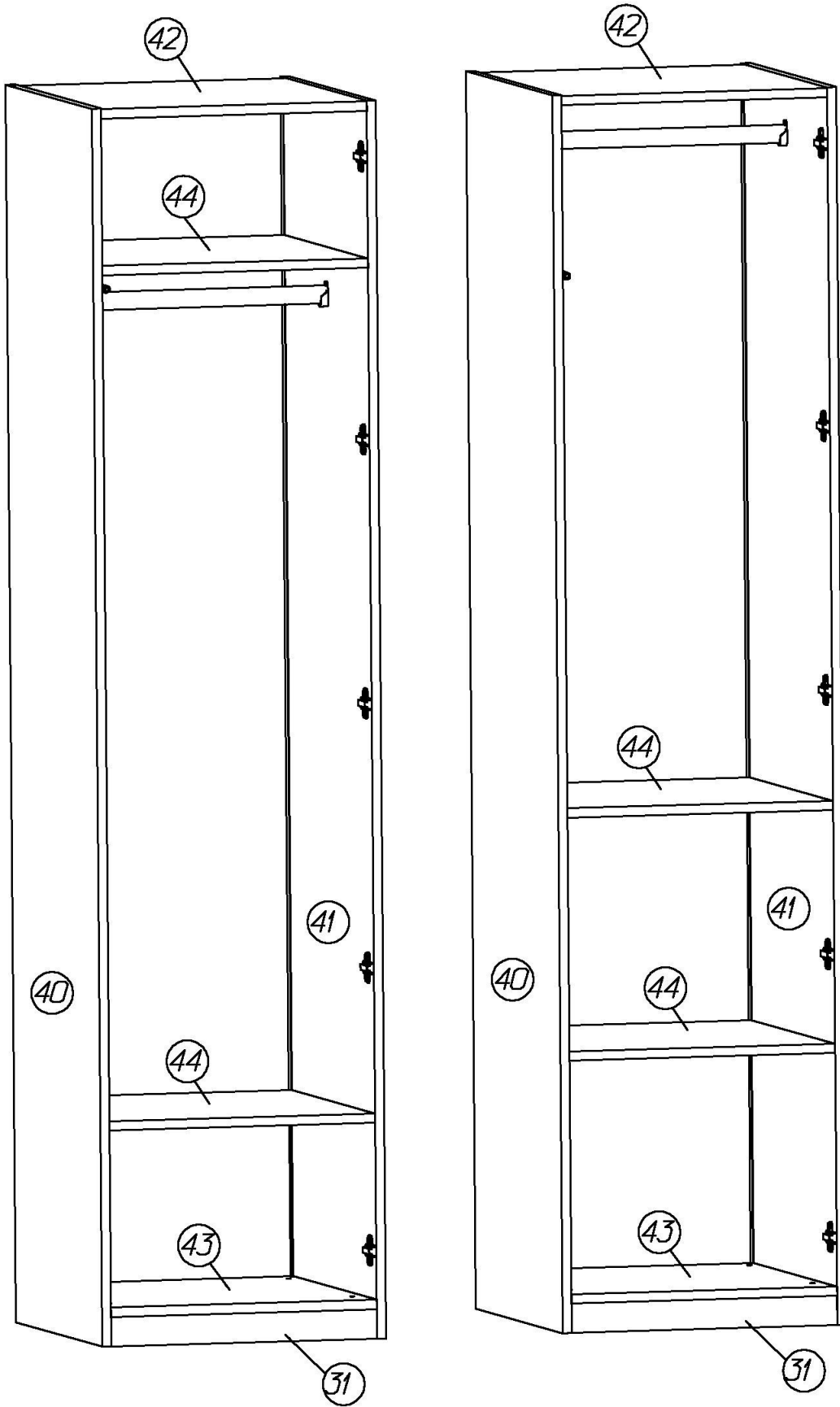

для хранения длинной одежды

для хранения короткой одежды

Установка фурнитуры

1. На боковых стенках **40, 41** установить фурнитуру:

- в установленные муфты вернуть дюбели DU 644, в соседние отверстия вставить шканты;
- в зависимости от того, в какую сторону будет открываться дверь, установить монтажные планки петель с помощью комплектных винтов;
- на второй стенке шурупами 3,0x20 с кругл.гол. закрепить защелку пружинную MINI-LATCH ;

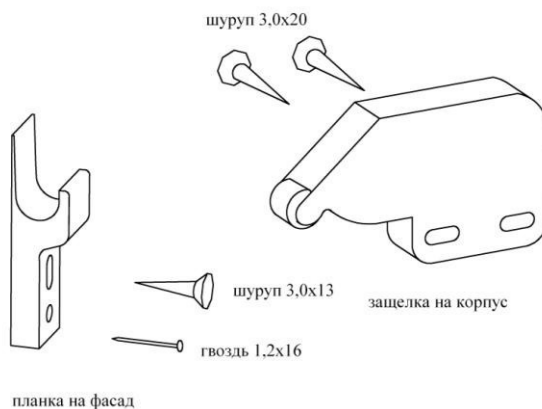

- в отверстия Ø 5 мм по выбранной схеме установки полок вернуть дюбели DU 322 (короткие);
- шурупами 3,5x13 закрепить штангодержатели в выбранном уровне;
- шурупами 3,5x13 закрепить уголок мебельный UM №1 и ножки.



2. На деталях **42, 43**, в имеющиеся отверстия установить эксцентрики, таким образом, чтобы стрелка была повернута в сторону кромки.
3. В отверстия на полках **44** установить врезные полкодержатели VB 135.

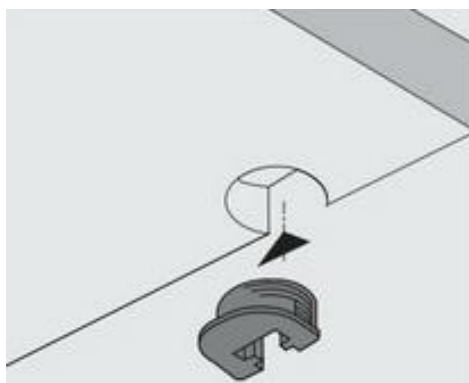

4. На двери с помощью шурупов 3,5x13мм закрепить петли.
5. Детали **42, 43** установить между стенками вертикальными **40, 41** так, чтобы дюбели стяжек и шканты вошли в соответствующие им отверстия. Затянуть эксцентрики, повернув их на 180 градусов.
6. К установленным на стенках вертикальных уголкам УМ № 1 шурупами 3,5x13 привернуть цокольную планку **31**.
7. Вставить заднюю стенку в пазы на стенках вертикальных. Собранный корпус проверить на прямоугольность, сравнивая диагонали (их длины должны быть равны). Прямоугольное положение корпуса зафиксировать с помощью мебельных уголков с шурупами. Задние стенки закрепить к верхнему и нижнему щиту шурупами 3x20мм;

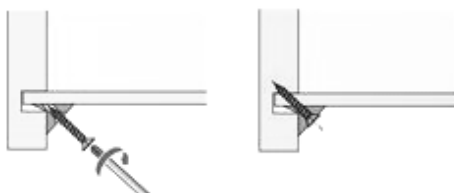

8. Установить шкаф на место и отрегулировать высоту ножек через отверстия в основании с помощью шестигранного ключа 6мм.
9. Для защиты от опрокидывания шкаф рекомендуется закрепить к стене с помощью навесок. Навески крепятся шурупами 4,0x25 к боковым стенкам. Для крепления навесок к стене следует использовать рекомендуемые для данного типа стен крепежи.
10. Установить полки **44**, надев их сверху до упора на дюбели, ввернутые в боковые стенки.
11. Закрыть видимые крепления заглушками-самоклейками.
12. Установить и отрегулировать дверь

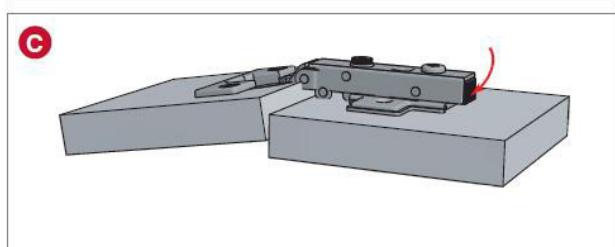
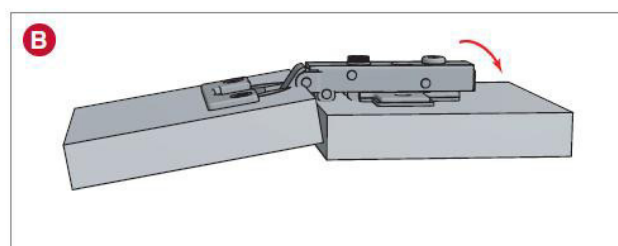
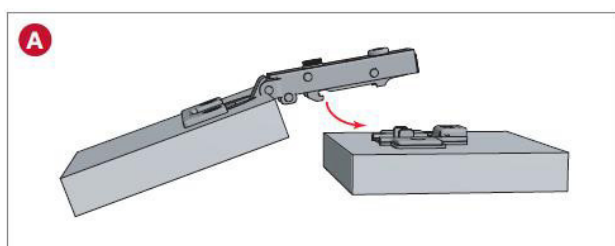

- A** Установка плеча петли на ответную планку
- B** Фиксация петли на ответной планке
- C** Снятие петли с ответной планки

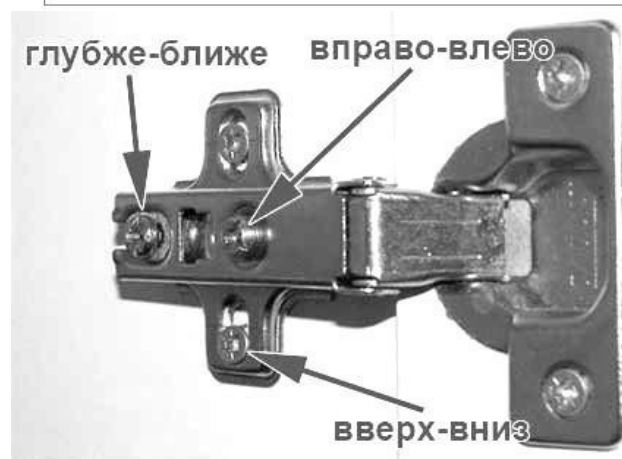

13. Планка пружинной защелки MINI-LATCH на фасад крепится шурупом 3,0x13 через овальное отверстие. Для крепления использовать нижнюю наконечник в средней части двери. После регулировки положения фасада, в зависимости от модели защелки, планка фиксируется вторым шурупом 3,0x13 или гвоздем 1,2x16 через круглое отверстие.

Рекомендации по правилам эксплуатации и уходу за мебелью

Максимальная допустимая нагрузка на одну полку – 8 кг.

1. Мебель рекомендуется эксплуатировать в проветриваемых помещениях с температурой воздуха не ниже +10°C и относительной влажностью воздуха 50-80%
2. Мебель не следует устанавливать на неровном полу, близко к сырым и холодным стенам или источникам тепла.
3. В мебели, имеющей крепление болтами, винтами, шурупами, при ослаблении соединений необходимо периодически подвешивать гайки, винты, шурупы.
4. Для предотвращения покособленности двери следует держать закрытыми.
5. Мебель, перевозимую в условиях минусовой температуры, при установке в помещении следует протереть сухой, мягкой тканью как снаружи. Так и внутри, во избежание образования белых пятен на поверхности лаковой пленки в результате образования конденсата.
6. Мебель должна быть защищена от прямого попадания солнечных лучей во избежание ухудшения внешнего вида.
7. На поверхность мебели не следует ставить горячие предметы.
8. Удаление пыли с поверхности мебели следует производить сухой мягкой тканью или специально предназначенными для этого салфетками.
9. Удаление пятен с поверхности мебели следует производить тампоном из мягкой ткани, смоченной в специальных составах для чистки и освежения мебели в соответствии с рекомендациями по их использованию.
10. Для удаления загрязнения с зеркал и стекол рекомендуется применять предназначенные для этой цели жидкости.
11. Не применяйте для чистки фурнитуры чистящие средства, а только протирайте ее мягкой тканью.

Гарантии изготовителя

Предприятие-изготовитель гарантирует покупателю сохранность всех качественных показателей, обусловленных ТР ТС 025/2012, при соблюдении правил сборки, установки и эксплуатации мебели. Изготовитель оставляет за собой право изменения конструкции изделия.

За механические повреждения, возникшие во время транспортировки, сборки или хранения, предприятие-изготовитель ответственности не несет.

Претензии по качеству мебели должны направляться в магазин, где приобретена мебель, с приложением товарного чека. Претензии принимаются в течение гарантийного срока-24 месяца со дня приобретения мебели.

Срок службы мебели 10 лет.

По дефектам, возникшим из-за несоблюдения покупателем правил эксплуатации и ухода за мебелью, претензии не принимаются.

**ООО «ИНТЕРА»
156008, г. Кострома,
ул. Поселковая, д.33, лит. А1, пом.1**



Обстановочка!

WWW.OGOGO.RU



ООО «ИНТЕРА»

Инструкция
по сборке и эксплуатации изделий мебели

Набор мебели «INTRA»

Шкаф двухдверный Intra

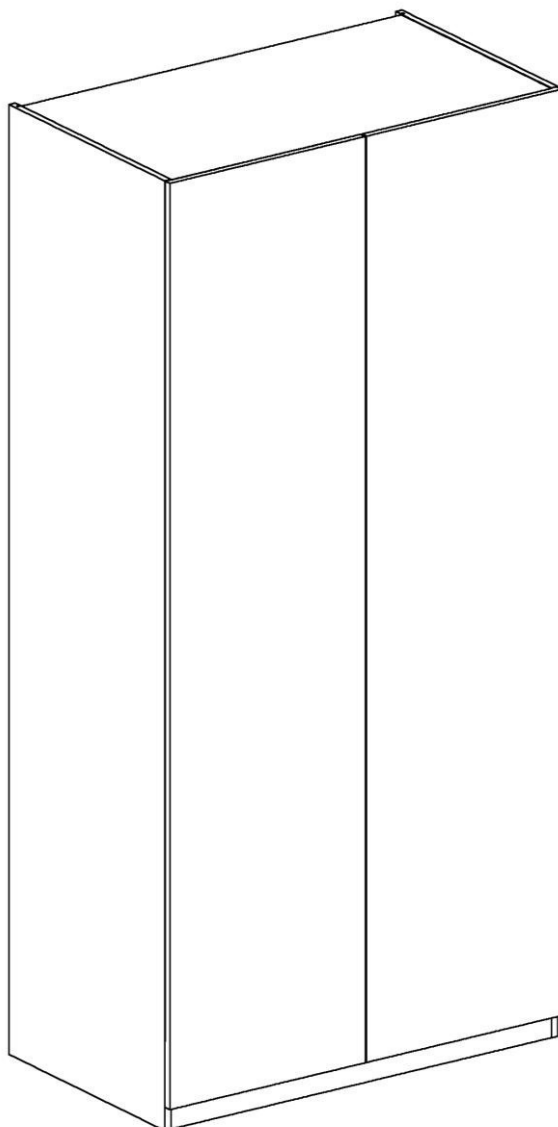

К сведению покупателя

Сборку и установку изделия рекомендуется доверить специалистам, обладающим достаточными знаниями и навыками.

Для удобства транспортировки и предохранения от повреждений мебель поставляют в разобранном виде. На каждом пакете имеется маркировка с указанием названия изделия, перечень входящих в данный пакет деталей, их размеры и количество, а также номера этих деталей, которые соответствуют номерам в комплекточной ведомости и на схемах сборки. Для крепления фурнитуры на деталях имеются отверстия и наколки.

Правила сборки

Сборку следует производить на ровном полу, покрытом тканью или бумагой во избежание повреждения кромок и загрязнения мебели. Сборку корпуса рекомендуется производить в горизонтальном положении, устанавливая детали лицевыми кромками вниз. Необходимо соблюдать осторожность, чтобы не повредить лакированные поверхности, в сборке крупногабаритных изделий должны участвовать не менее 2-х человек. Детали при сборке необходимо закреплять прочно, не допуская их качания. Для сборки потребуется рулетка длиной 3 метра, молоток и отвертки.

Подготовка к сборке

Проверить комплектность каждого пакета по имеющейся на них маркировке.

Проверить наличие фурнитуры и метизов, при необходимости протереть их.

ВНИМАНИЕ! Перед началом сборки необходимо **внимательно изучить инструкцию** и определить расположение деталей в изделии в соответствии со схемами сборки.

Конструкция шкафа предусматривает возможность установки опции *Наполнение шкафа двухдверного Intra*

Intra. Шкаф двухдверный
Комплектовочная ведомость деталей

№	Наименование	Размеры			Кол., шт
		А, мм	В, мм	Т, мм	
Корпус					
45	Стенка горизонтальная	968	546	16	1
46	Стенка горизонтальная	968	546	16	1
47	Стенка горизонтальная	968	546	16	1
48	Цокольная планка	968	50	16	1
49	Панель задняя	968	100	16	1
50	Стенка вертикальная левая	2100	566	16	1
51	Стенка вертикальная правая	2100	566	16	1
	Задняя стенка	790	983	3,2	2
	Задняя стенка	412	983	3,2	1
	Штанга	961	30	15	1
Фасад					
	Дверь со стеклом	2048	497	20	2

Intra. Шкаф двухдверный
Комплектовочная ведомость фурнитуры

№	Номенклатура	Количество	Ед.изм.
1	Гвозди 1,2*16	2	шт.
2	Дюбель DU 644 под муфту	16	шт.
3	Заглушка -самоклейка основной цвет d =14мм	26	шт.
4	Заглушка -самоклейка основной цвет d =18мм	12	шт.
5	Заглушка –самоклейка доп. цвет d =18мм	4	шт.
6	Защелка пружинная MINI-LATCH	2	шт.
7	Ключ шестигранн. L-обр. 6мм	1	шт.
8	Ножка накл. с металл. подпятн.	4	шт.
9	Петля накладная с обрат. пружиной PUSH	10	шт.
10	Планка монтажная для петли с обратной пружиной	10	шт.
11	Подвеска № 495	2	шт.
12	Саморез 3,5x16 впотай	16	шт.
13	Скрепка для задней стенки	7	шт.
14	Уголок мебельный UM №1	2	шт.
15	Уголок мебельный с шурупом	12	шт.
16	Шкант мебельный 8x30	12	шт.
17	Штангодержатели никель SL 322	2	шт.
18	Шурупы 3,0x13 кг (круг,шляпка) ГОСТ 1144	4	шт.
19	Шурупы 3,0x20 впотай оц ГОСТ 1145-80	21	шт.
20	Шурупы 3,0x20 кругл гол. оц ГОСТ 1144-80 кг	4	шт.
21	Шурупы 3,5x13 впотай оц ГОСТ 1145-80	36	шт.
22	Шурупы 4,0x25 впотай черный	4	шт.
23	Эксцентрик Rastex 15/16	16	шт.

Схема сборки

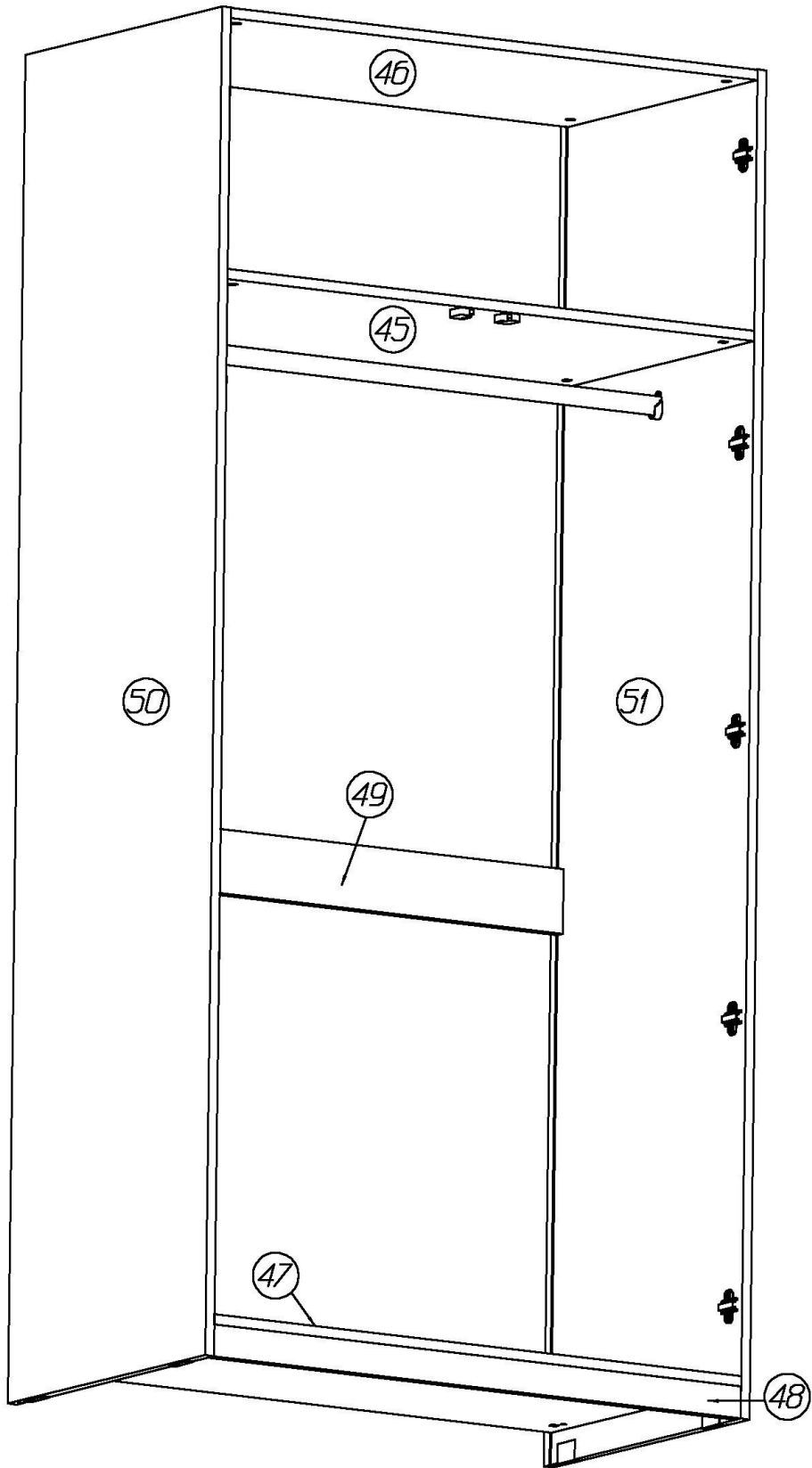

Установка фурнитуры

1. На боковых стенках **50, 51** установить фурнитуру:
 - в установленные муфты вернуть дюбели DU 644, в соседние отверстия вставить шканты;
 - установить монтажные планки петель с помощью комплектных винтов;
 - шурупами 3,5x13 закрепить штангодержатели;
 - шурупами 3,5x13 закрепить уголок мебельный UM №1 и ножки.

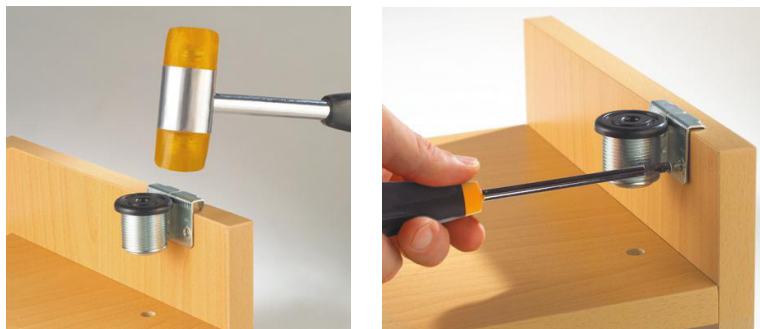

2. На деталях **45, 46, 47, 49** в имеющиеся отверстия установить эксцентрики, таким образом, чтобы стрелка была повернута в сторону кромки.
3. На стенке горизонтальной **45** шурупами 3,0x20 установить по имеющимся наклочкам защелки пружинные MINI-LATCH

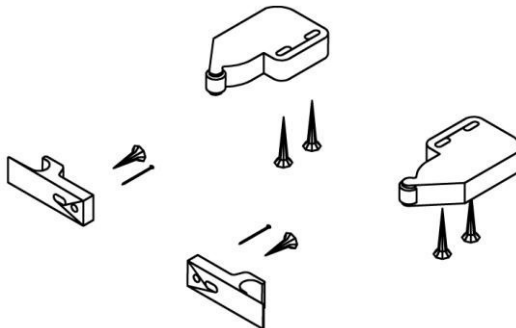

4. На двери с помощью шурупов 3,5x13мм закрепить петли.
5. Детали **45, 46, 47, 49** установить между стенками вертикальными **50, 51** так, чтобы дюбели стяжек и шканты вошли в соответствующие им отверстия. Затянуть эксцентрики, повернув их на 180 градусов.
6. К установленным на стенках вертикальных уголкам UM № 1 шурупами 3,5x13 привернуть цокольную планку **48**.
7. Вставить задние стенки в пазы на стенках вертикальных. Собранный корпус проверить на прямоугольность, сравнивая диагонали (их длины должны быть равны). Прямоугольное положение корпуса зафиксировать с помощью мебельных уголков с шурупами. Задние стенки закрепить
 - к верхнему и нижнему щиту шурупами 3x20мм;
 - в месте стыка на стенке горизонтальной **45** скрепками с шурупами 3x20мм;
 - к детали **49** саморезами 3,5x16

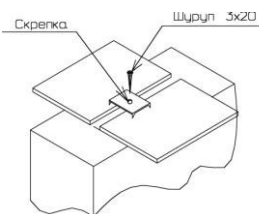
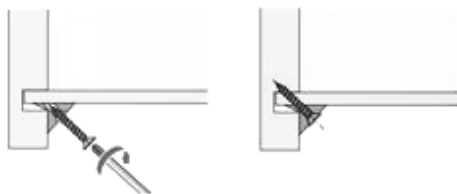

8. Установить шкаф на место и отрегулировать высоту ножек через отверстия в основании с помощью шестигранного ключа 6мм.
9. Для защиты от опрокидывания шкаф рекомендуется закрепить к стене с помощью навесок. Навески крепятся шурупами 4,0x25 к боковым стенкам. Для крепления навесок к стене следует использовать рекомендуемые для данного типа стен крепежи.
10. Закрыть видимые крепления заглушками-самоклейками.
11. Установить и отрегулировать двери.

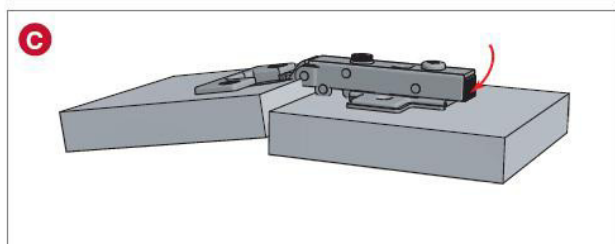
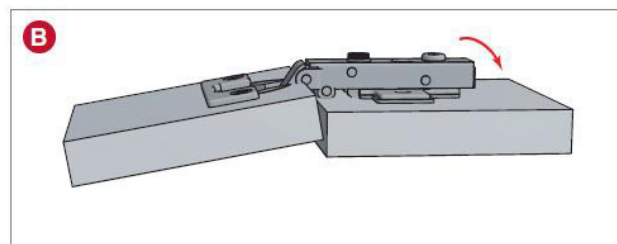
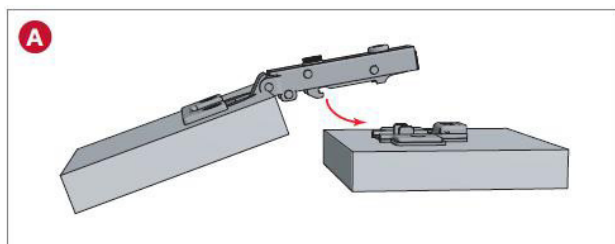

- A** Установка плеча петли на ответную планку
- B** Фиксация петли на ответной планке
- C** Снятие петли с ответной планки

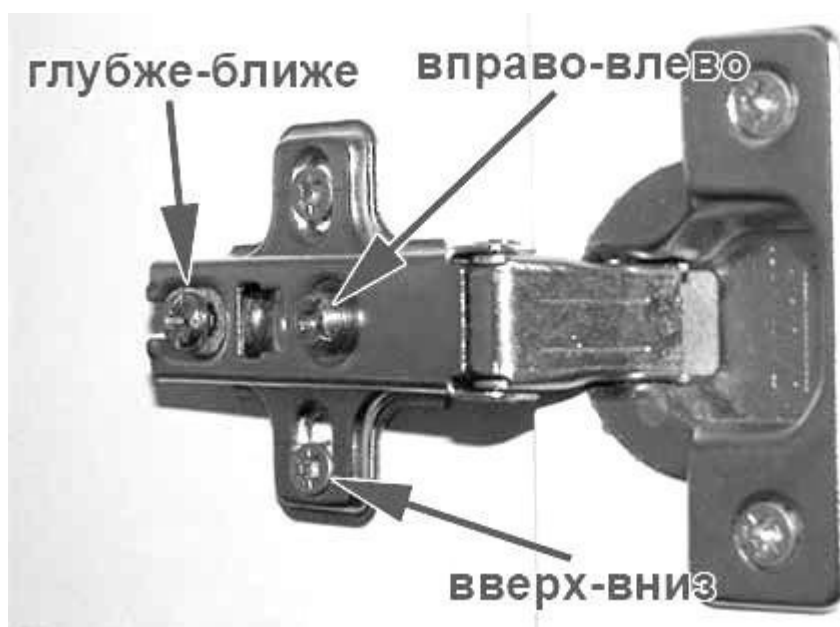

12. Планка пружинной защелки MINI-LATCH на фасад крепится шурупом 3,0x13 через овальное отверстие. Для крепления использовать наконечник в верхней части двери. После регулировки положения фасада, в зависимости от модели защелки, планка фиксируется вторым шурупом 3,0x13 или гвоздем 1,2x16 через круглое отверстие
13. Отверстия в нижней части шкафа предназначены для установки дополнительной полки и выдвижных ящиков. Наполнение шкафа двухдверного Intra в комплект не входит, приобретается отдельно.

Рекомендации по правилам эксплуатации и уходу за мебелью

Максимальная допустимая нагрузка

на одну полку – 16 кг.

на штангу – 12 кг

1. Мебель рекомендуется эксплуатировать в проветриваемых помещениях с температурой воздуха не ниже +10°C и относительной влажностью воздуха 50-80%
2. Мебель не следует устанавливать на неровном полу, близко к сырým и холодным стенам или источникам тепла.
3. В мебели, имеющей крепление болтами, винтами, шурупами, при ослаблении соединений необходимо периодически подвëртывать гайки, винты, шурупы.
4. Для предотвращения покоробленности двери следует держать закрытыми.
5. Мебель, перевозимую в условиях минусовой температуры, при установке в помещении следует протереть сухой, мягкой тканью как снаружи. Так и внутри, во избежание образования белых пятен на поверхности лаковой пленки в результате образование конденсата.
6. Мебель должна быть защищена от прямого попадания солнечных лучей во избежание ухудшения внешнего вида.
7. На поверхность мебели не следует ставить горячие предметы.
8. Удаление пыли с поверхности мебели следует производить сухой мягкой тканью или специально предназначенными для этого салфетками.
9. Удаление пятен с поверхности мебели следует производить тампоном из мягкой ткани, смоченной в специальных составах для чистки и освежения мебели в соответствии с рекомендациями по их использованию.
10. Для удаления загрязнения с зеркал и стекол рекомендуется применять предназначенные для этой цели жидкости.
11. Не применяйте для чистки фурнитуры чистящие средства, а только протирайте ее мягкой тканью.

Гарантии изготовителя

Предприятие-изготовитель гарантирует покупателю сохранность всех качественных показателей, обусловленных ТР ТС 025/2012, при соблюдении правил сборки, установки и эксплуатации мебели. Изготовитель оставляет за собой право изменения конструкции изделия.

За механические повреждения, возникшие во время транспортировки, сборки или хранения, предприятие-изготовитель ответственности не несет.

Претензии по качеству мебели должны направляться в магазин, где приобретена мебель, с приложением товарного чека. Претензии принимаются в течение гарантийного срока-24 месяца со дня приобретения мебели.

Срок службы мебели 10 лет.

По дефектам, возникшим из-за несоблюдения покупателем правил эксплуатации и ухода за мебелью, претензии не принимаются.

**ООО «ИНТЕРА»
156008, г. Кострома,
ул. Поселковая, д.33, лит. А1, пом.1**



Обстановочка!

WWW.OGOGO.RU



ООО «ИНТЕРА»

Инструкция
по сборке и эксплуатации изделий мебели

Набор мебели «INTRA»

Шкаф навесной Intra

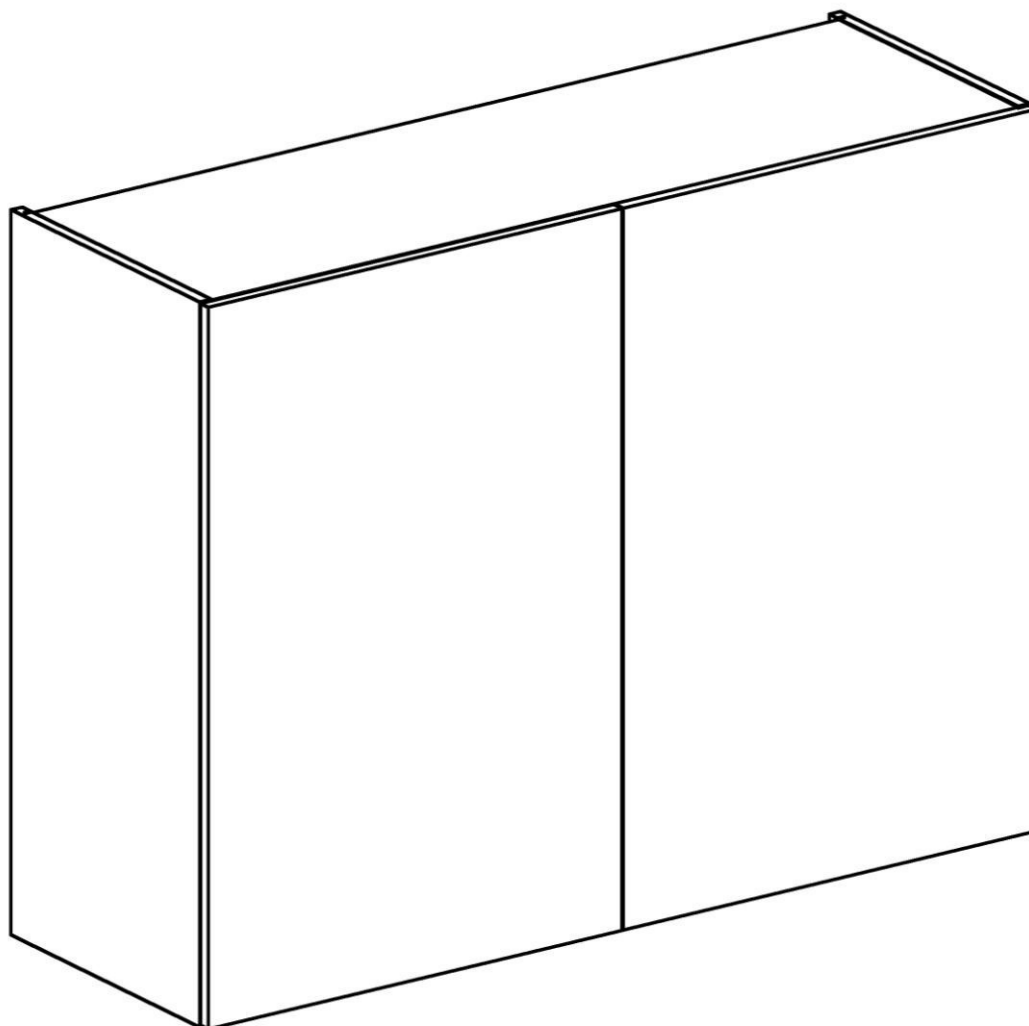

К сведению покупателя

Сборку и установку изделия рекомендуется доверить специалистам, обладающим достаточными знаниями и навыками.

Для удобства транспортировки и предохранения от повреждений мебель поставляют в разобранном виде. На каждом пакете имеется маркировка с указанием названия изделия, перечень входящих в данный пакет деталей, их размеры и количество, а также номера этих деталей, которые соответствуют номерам в комплекточной ведомости и на схемах сборки. Для крепления фурнитуры на деталях имеются отверстия и наколки.

Правила сборки

Сборку следует производить на ровном полу, покрытом тканью или бумагой во избежание повреждения кромок и загрязнения мебели. Сборку корпуса рекомендуется производить в горизонтальном положении, устанавливая детали лицевыми кромками вниз. Необходимо соблюдать осторожность, чтобы не повредить лакированные поверхности, в сборке крупногабаритных изделий должны участвовать не менее 2-х человек. Детали при сборке необходимо закреплять прочно, не допуская их качания. Для сборки потребуется рулетка длиной 3 метра, молоток и отвертки.

Подготовка к сборке

Проверить комплектность каждого пакета по имеющейся на них маркировке.

Проверить наличие фурнитуры и метизов, при необходимости протереть их.

ВНИМАНИЕ! Перед началом сборки необходимо **внимательно изучить инструкцию** и определить расположение деталей в изделии в соответствии со схемами сборки.

Шкаф навесной Intra
Комплектовочная ведомость деталей

№	Наименование	Размеры			Кол., шт
		А, мм	В, мм	Т, мм	
Корпус					
70	Стенка вертикальная левая	900	384	16	1
71	Стенка вертикальная правая	900	384	16	1
72	Стенка горизонтальная	1148	364	16	1
73	Стенка горизонтальная	1148	364	16	1
74	Перегородка	866	364	16	1
75	Полка	566	364	16	4
	Задняя стенка левая	894	581	3,2	1
	Задняя стенка правая	894	581	3,2	1
	Шина для навесов	150			3
Фасад					
	Дверь со стеклом	896	586	20	2

Шкаф навесной Intra
Комплектовочная ведомость фурнитуры

№	Номенклатура	Количество	Ед.изм.
1	Гвозди 1,2*16	2	шт.
2	Дюбель DU 644 под муфту	12	шт.
3	Дюбель DU 322	16	шт.
4	Дюбель для крючка 8x40	9	шт.
5	Заглушка -самоклейка d =14мм	8	шт.
6	Заглушка -самоклейка d =18мм	12	шт.
7	Заглушка SAN130 белая левая	2	шт.
8	Заглушка SAN130 белая правая	1	шт.
9	Зашелка пружинная MINI-LATCH	2	шт.
10	Навес для шкафа SAN 130 белый левый	2	шт.
11	Навес для шкафа SAN 130 белый правый	1	шт.
12	Петля накладная с обрат. пружиной PUSH	6	шт.
13	Планка монтажная для петли с обратной пружиной	6	шт.
14	Полкодержатели VB135 с фиксатором	16	шт.
15	Саморез 4,0x25 в потай оц.	4	шт.
16	Скрепка задней стенки	6	шт.
117	Уголок мебельный с шурупом	6	шт.
18	Шкант мебельный 8x30	12	шт.
19	Шуруп - навес 5,5x50мм	9	шт.
20	Шурупы 3,0x13 (круг,шляпка)	4	шт.
21	Шурупы 3,0x20 кругл гол.	4	шт.
22	Шурупы 3,0x20 впотай оц ГОСТ 1145-80	22	шт.
23	Шурупы 3,5x13 впотай оц ГОСТ 1145-80	16	шт.
24	Эксцентрик Rastex 15/16	12	шт.

Установка фурнитуры

1. На боковых стенках **70, 71** установить фурнитуру:
 - в установленные муфты ввернуть дюбели DU 644, в соседние отверстия вставить шканты;
 - установить монтажные планки петель с помощью комплектных винтов;
 - в отверстия Ø 5 мм ввернуть дюбели DU 322 (короткие)
2. На перегородке **74** установить фурнитуру:
 - в отверстия Ø 15 мм установить эксцентрики, таким образом, чтобы стрелка была повернута в сторону кромки;
 - в отверстия Ø 5 мм с двух сторон ввернуть дюбели DU 322 (короткие)
 - по имеющимся наколам с двух сторон шурупами 3x20 с полукр.гол. закрепить защелку пружинную MINI-LATCH ;

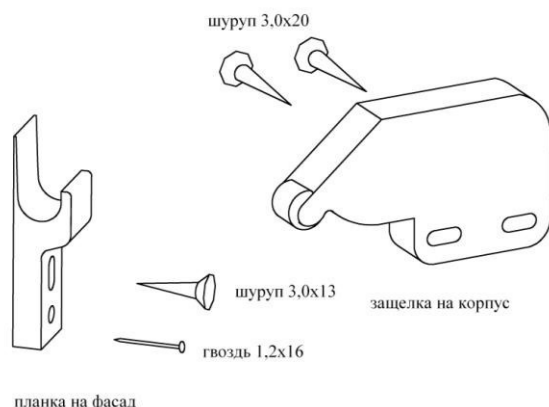

3. На стенках горизонтальных **72, 73**, установить фурнитуру:
 - в отверстия Ø 15 мм установить эксцентрики, таким образом, чтобы стрелка была повернута в сторону кромки;
 - в установленные муфты ввернуть дюбели DU 644, в соседние отверстия вставить шканты;
4. В отверстия на полках **75** установить врезные полкодержатели VB 135.

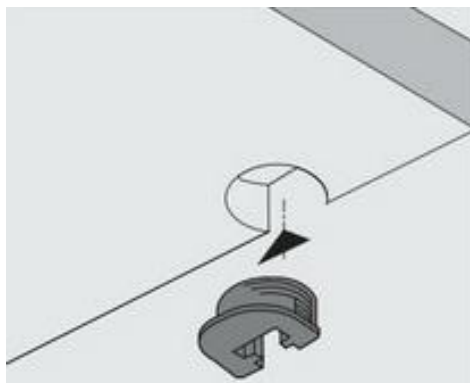

5. На дверях с помощью шурупов 3,5x13мм закрепить петли.

Сборка корпуса

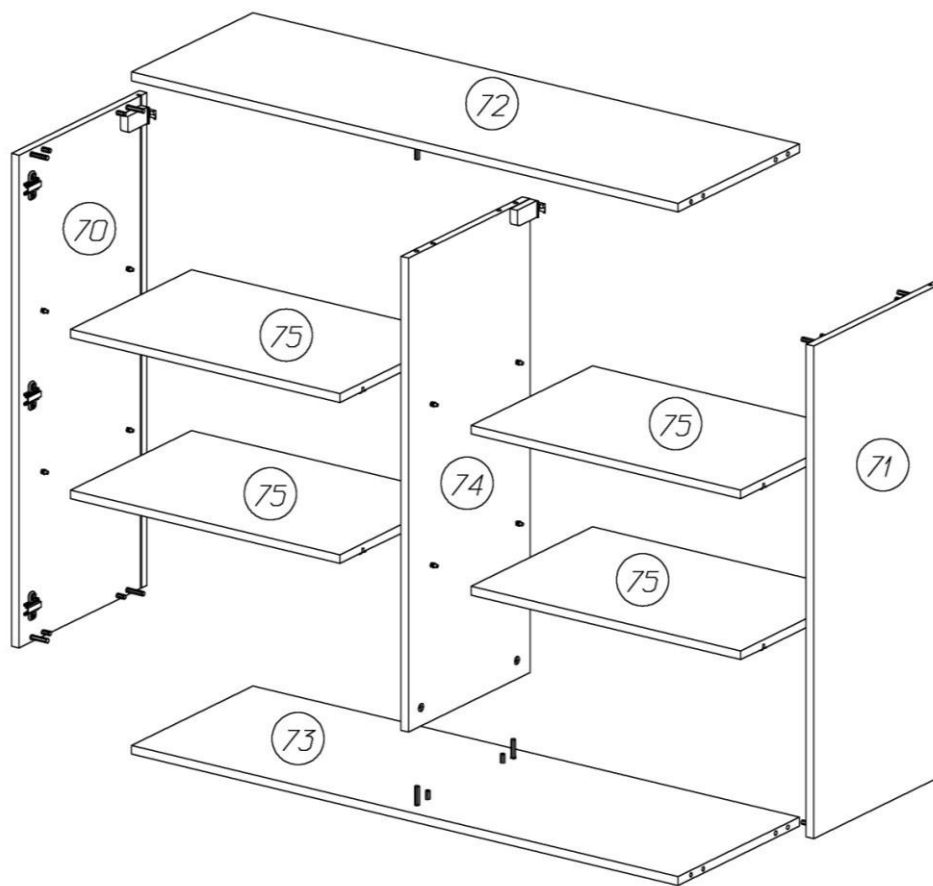

1. Перегородку **74** установить между стенками горизонтальными **72**, **73** так, чтобы дюбели стяжек и шканты вошли в соответствующие им отверстия. Отверстия Ø 10 мм для крепления навесов располагаются сверху. Затянуть эксцентрики, повернув их на 180 градусов.
2. К стенкам горизонтальным **72**, **73** присоединить стенки вертикальные **70**, **71** так, чтобы дюбели стяжек и шканты вошли в соответствующие им отверстия. Затянуть эксцентрики, повернув их на 180 градусов.
3. Вставить задние стенки в пазы на стенках вертикальных. Вырезы на задних стенках располагаются сверху. Задняя стенка с одним вырезом – левая, с двумя вырезами – правая. Собранный корпус проверить на прямоугольность, сравнивая диагонали (их длины должны быть равны). Прямоугольное положение корпуса зафиксировать с помощью мебельных уголков с шурупами. Задние стенки закрепить
 - к верхнему и нижнему щиту шурупами 3x20мм;
 - в месте стыка на перегородке скрепками с шурупами 3x20мм;

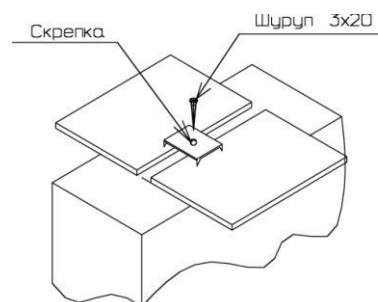
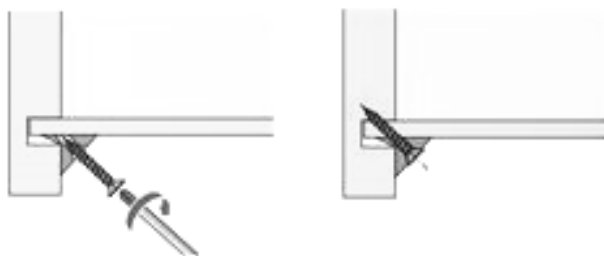

4. На стенках вертикальных и перегородке в отверстия $\varnothing 10$ мм установить подвески SAN 130 – на стенку **70** и перегородку **74** - левые, на стенку **71** правую. Крючки подвесок должны выступать за заднюю стенку.

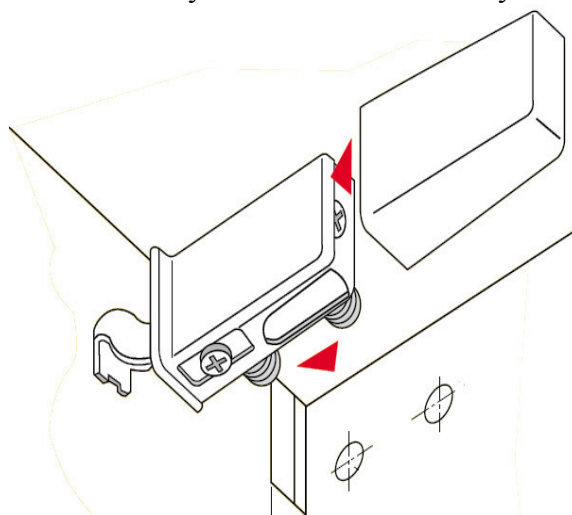

5. Закрепить на стене шины для навески шкафа:
- отметить на стене горизонтальной линией верхний край изделия;
 - отметить на стене вертикальными линиями левый и правый край изделия;
 - отступив вниз 55 мм от метки верхнего края, отметить горизонтальную ось крепления шин;
 - совместить отверстия на шине с горизонтальной линией на стене, кромка шины отступает на 18-20 мм от левой вертикальной линии, отметить три точки крепления;
 - аналогично разметить крепление шины с правой стороны;
 - третья шина располагается по центру изделия, разметить для неё крепление;
 - в полнотелом материале стены следует просверлить отверстие диаметром 8 мм, в которое заподлицо забивается пластмассовый дюбель. Глубина сверления не менее 50 мм. Предлагаемые дюбели предназначены для использования с полнотелыми кирпичами, силикатными полнотелыми кирпичами, бетоном или клинкерными кирпичами. Для крепления на стенках из другого материала следует использовать имеющиеся в продаже специальные крепежные элементы.
 - закрепить шины на стене при помощи шурупов 5,5x50 мм с плоскоконической головкой, вворачивая их в дюбели.
6. Навесить шкаф на шины. Отрегулировать его положение по высоте (± 7 мм) и глубине (15 мм). Надеть на навесы заглушки.

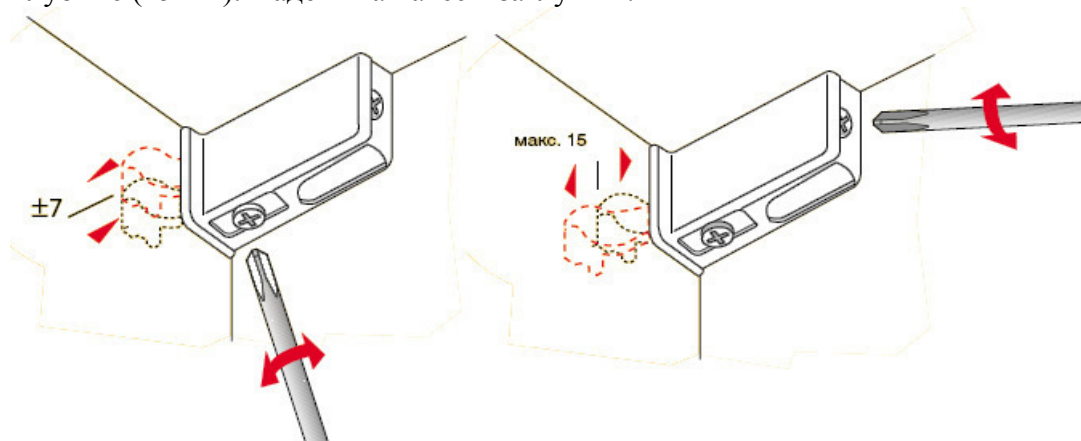

7. Установить полки **75**, надев их сверху до упора на дюбели, ввернутые в боковые стенки.
8. Закрывать видимые крепления заглушками-самоклейками.

9. Установить и отрегулировать двери.

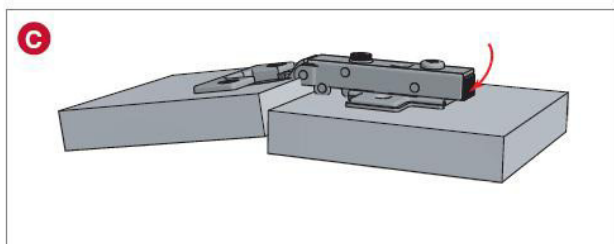
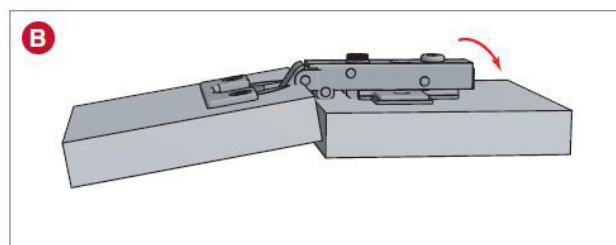
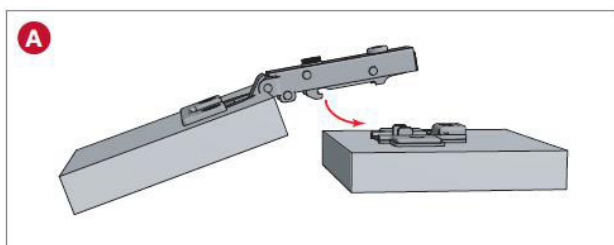

- A** Установка плеча петли на ответную планку
- B** Фиксация петли на ответной планке
- C** Снятие петли с ответной планки

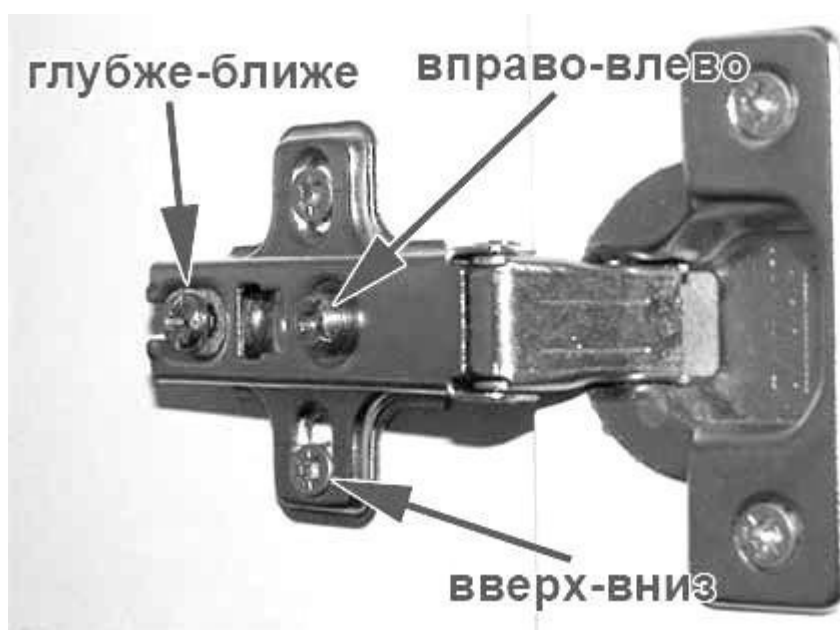

10. Планка пружинной защелки MINI-LATCH на фасад крепится шурупом 3,0x13 через овальное отверстие. Для крепления использовать наковку в нижней части двери. После регулировки положения фасада, в зависимости от модели защелки, планка фиксируется вторым шурупом 3,0x13 или гвоздем 1,2x16 через круглое отверстие.

При использовании в композиции с другими изделиями, рекомендуется стянуть их между собой саморезами 4x25

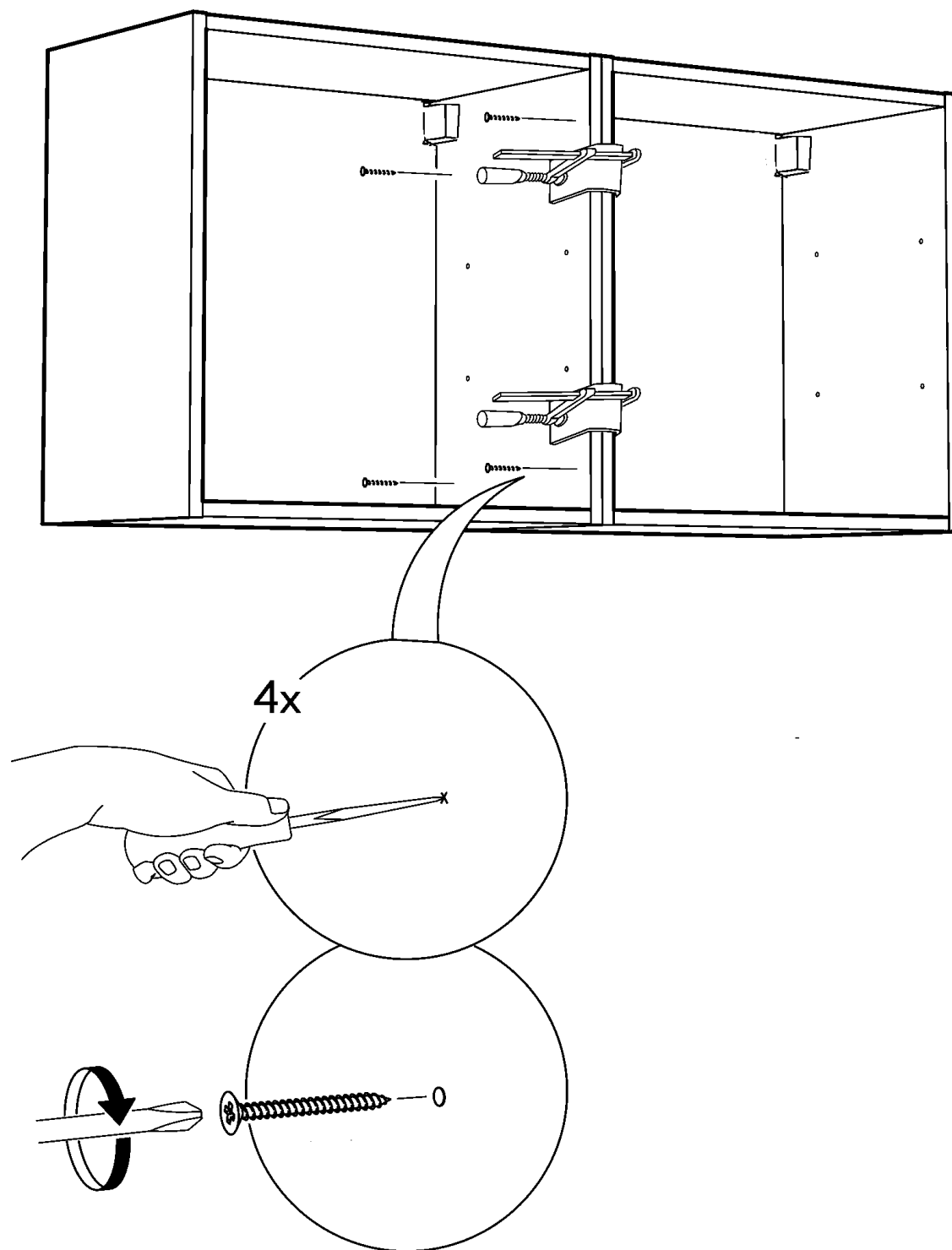

Рекомендации по правилам эксплуатации и уходу за мебелью

Максимальный вес предметов, устанавливаемых в шкафу – 45 кг

Максимальная допустимая нагрузка на одну полку – 7 кг.

1. Мебель рекомендуется эксплуатировать в проветриваемых помещениях с температурой воздуха не ниже +10°C и относительной влажностью воздуха 50-80%
2. Мебель не следует устанавливать на неровном полу, близко к сырым и холодным стенам или источникам тепла.
3. В мебели, имеющей крепление болтами, винтами, шурупами, при ослаблении соединений необходимо периодически подввертывать гайки, винты, шурупы.
4. Для предотвращения покособленности двери следует держать закрытыми.
5. Мебель перевозимую в условиях минусовой температуры, при установке в помещении следует протереть сухой, мягкой тканью как снаружи. Так и внутри, во избежание образования белых пятен на поверхности лаковой пленки в результате образование конденсата.
6. Мебель должна быть защищена от прямого попадания солнечных лучей во избежание ухудшения внешнего вида.
7. На поверхность мебели не следует ставить горячие предметы.
8. Удаление пыли с поверхности мебели следует производить сухой мягкой тканью или специально предназначенными для этого салфетками.
9. Удаление пятен с поверхности мебели следует производить тампоном из мягкой ткани, смоченной в специальных составах для чистки и освежения мебели в соответствии с рекомендациями по их использованию.
10. Для удаления загрязнения с зеркал и стекол рекомендуется применять предназначенные для этой цели жидкости.
11. Не применяйте для чистки фурнитуры чистящие средства, а только протирайте ее мягкой тканью.

Гарантии изготовителя

Предприятие-изготовитель гарантирует покупателю сохранность всех качественных показателей, обусловленных ТР ТС 025/2012, при соблюдении правил сборки, установки и эксплуатации мебели. Изготовитель оставляет за собой право изменения конструкции изделия.

За механические повреждения, возникшие во время транспортировки, сборки или хранения, предприятие-изготовитель ответственности не несет.

Претензии по качеству мебели должны направляться в магазин, где приобретена мебель, с приложением товарного чека. Претензии принимаются в течение гарантийного срока-24 месяца со дня приобретения мебели.

Срок службы мебели 10 лет.

По дефектам, возникшим из-за несоблюдения покупателем правил эксплуатации и ухода за мебелью, претензии не принимаются.

**ООО «ИНТЕРА»
156008, г. Кострома,
ул. Поселковая, д.33, лит. А1, пом.1**



Обстановочка!

WWW.OGOGO.RU



ООО «ИНТЕРА»

Инструкция
по сборке и эксплуатации изделий мебели

Набор мебели «INTRA»

Шкаф угловой левый Intra

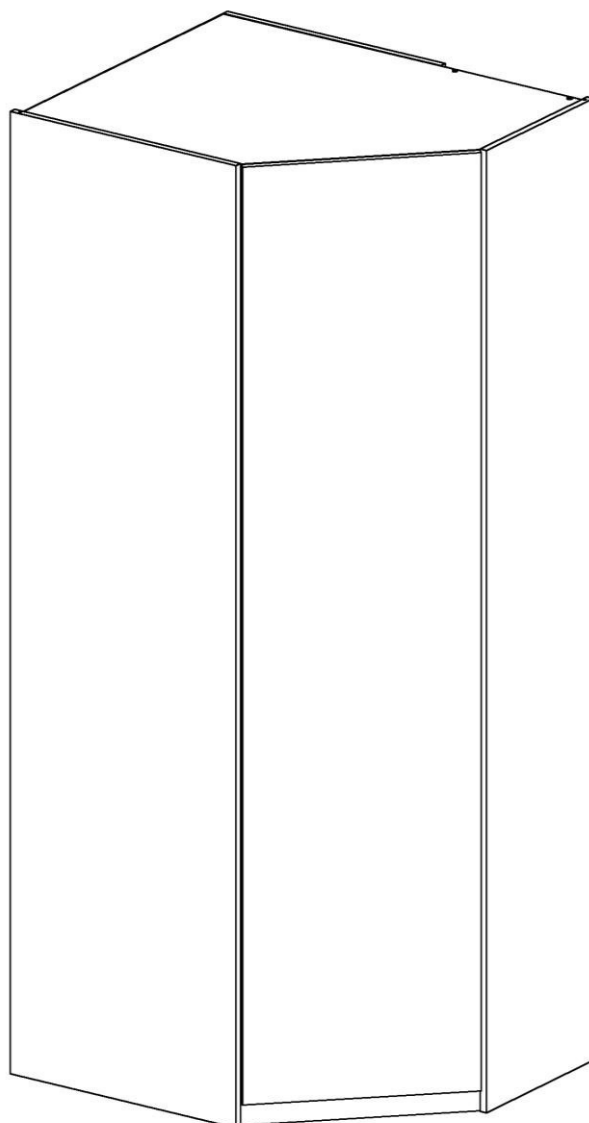

К сведению покупателя

Сборку и установку изделия рекомендуется доверить специалистам, обладающим достаточными знаниями и навыками.

Для удобства транспортировки и предохранения от повреждений мебель поставляют в разобранном виде. На каждом пакете имеется маркировка с указанием названия изделия, перечень входящих в данный пакет деталей, их размеры и количество, а также номера этих деталей, которые соответствуют номерам в комплекточной ведомости и на схемах сборки. Для крепления фурнитуры на деталях имеются отверстия и наколки.

Правила сборки

Сборку следует производить на ровном полу, покрытом тканью или бумагой во избежание повреждения кромок и загрязнения мебели. Сборку корпуса рекомендуется производить в горизонтальном положении, на стенке вертикальной 2. Необходимо соблюдать осторожность, чтобы не повредить лакированные поверхности, в сборке крупногабаритных изделий должны участвовать не менее 2-х человек. Детали при сборке необходимо закреплять прочно, не допуская их качания. Для сборки потребуется рулетка длиной 3 метра, молоток и отвертки.

Подготовка к сборке

Проверить комплектность каждого пакета по имеющейся на них маркировке.

Проверить наличие фурнитуры и метизов, при необходимости протереть их.

ВНИМАНИЕ! Перед началом сборки необходимо **внимательно изучить инструкцию** и определить расположение деталей в изделии в соответствии со схемами сборки.

Перед сборкой определитесь, в какую сторону будет открываться дверь. Убедитесь, что открыванию не будет мешать другая мебель.

В соответствии с этим устанавливайте фурнитуру.

Intra. Шкаф угловой левый
Комплектовочная ведомость деталей

№	Наименование	Кол.	Размеры		
			А	В	Т
Корпус					
1	Стенка горизонтальная нижняя	1	900	718	16
2	Стенка вертикальная левая	1	2100	566	16
3	Стенка вертикальная правая	1	2100	384	16
4	Стенка задняя	1	2100	546	16
5	Перегородка	1	1611	360	16
6	Стенка задняя	1	390	354	16
7	Полка	3	336	350	16
8	Планка задняя	1	718	100	16
9	Цокольная планка	1	506	50	16
10	Стенка горизонтальная средняя	1	900	718	16
11	Стенка горизонтальная верхняя	1	900	718	16
12	Цокольная планка	1	718	50	16
	Задняя стенка	1	1640	360	4
	Задняя стенка	1	412	740	4
	Задняя стенка	2	788	740	4
	Штанга	1	711	30	15
Фасад					
	Дверь со стеклом	1	2048	496	20

Intra. Шкаф угловой левый
Комплектовочная ведомость фурнитуры

№	Номенклатура	Количество	Ед.изм.
1	Гвоздь 1,2x16	1	шт.
2	Дюбель DU 644 под муфту	16	шт.
3	Заглушка -самоклейка основной цвет d =14мм	27	шт.
4	Заглушка -самоклейка основной цвет d =18мм	12	шт.
5	Заглушка -самоклейка доп.цвет d-14	6	шт.
6	Заглушка -самоклейка доп.цвет d-20	4	шт.
7	Защелка пружинная MINI-LATCH	1	шт.
8	Ключ шестигранн. L-обр. 6мм	1	шт.
9	Конфирмат-винт 7x50	14	шт.
10	Конфирмат-ключ 4 Z	1	шт.
11	Ножка накл. с металл. подпятн.	7	шт.
12	Петля Salice 165 с функц. с обрат. пружиной PUSH	5	шт.
13	Планка монт.с евровинт., Н=0 крестообр.	5	шт.
14	Полкодержатели металл. 5,0x16	12	шт.
15	Саморез 3,5x16 впотай оцинк.	12	шт.
16	Скрепка задней стенки	24	шт.
17	Уголок мебельный UM №1	6	шт.
18	Уголок мебельный с шурупом	12	шт.
19	Штангодержатели никель SL 322	2	шт.
20	Шурупы 3,0x13 (круг,шляпка)	2	шт.
21	Шурупы 3,0x20 впотай	50	шт.
22	Шурупы 3,0x20 кругл гол.	2	шт.
23	Шурупы 3,5x13 впотай	42	шт.
23	Эксцентрик Rastex 15/16	16	шт.

Схема сборки

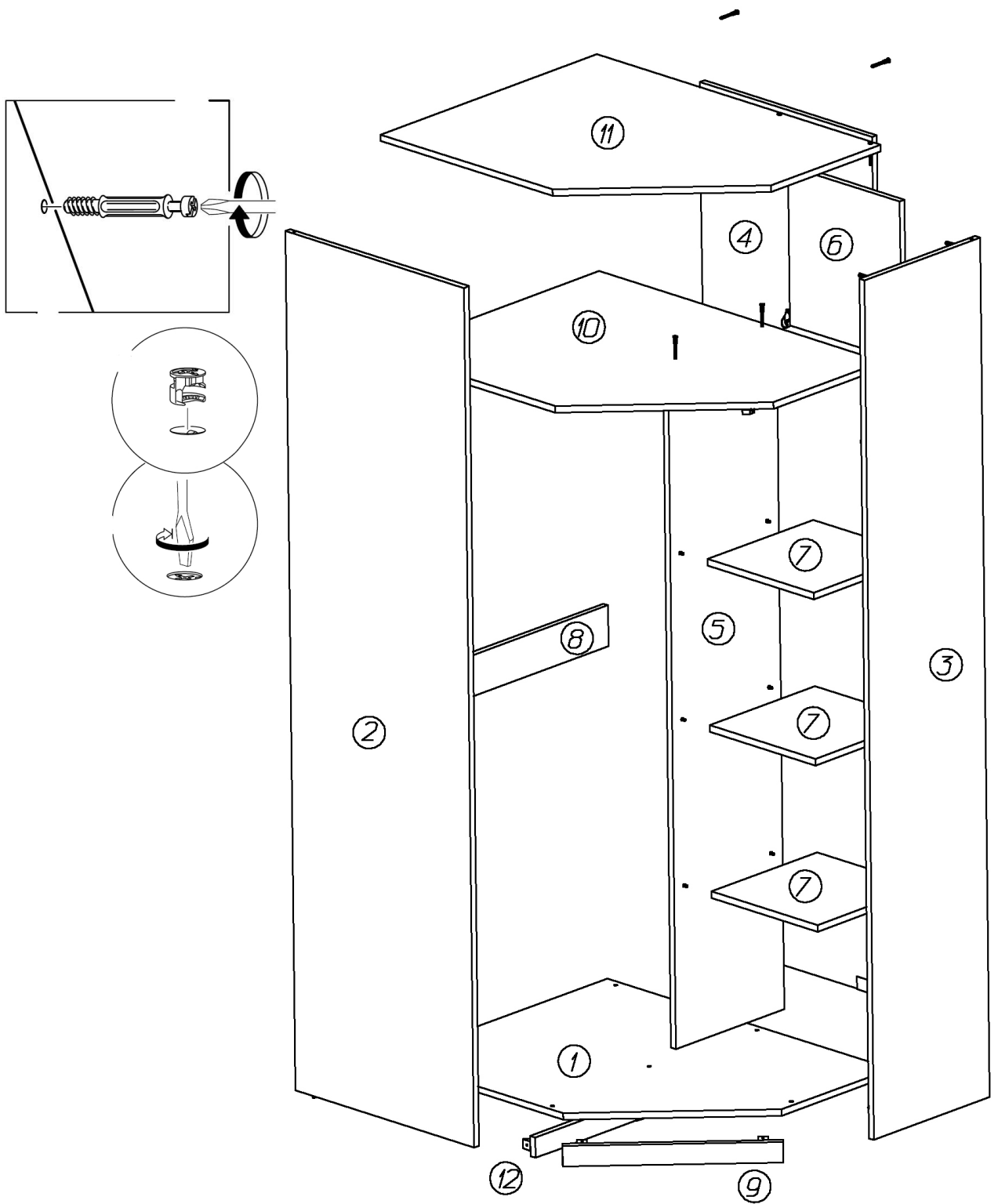

Установка фурнитуры

1. На стенке вертикальной **2, 3** установить фурнитуру:
 - в установленные муфты ввернуть дюбели DU 644;
 - в зависимости от того, в какую сторону будет открываться дверь, установить монтажные планки петель с помощью комплектных винтов;
 - шурупами 3,5x13 закрепить ножки.

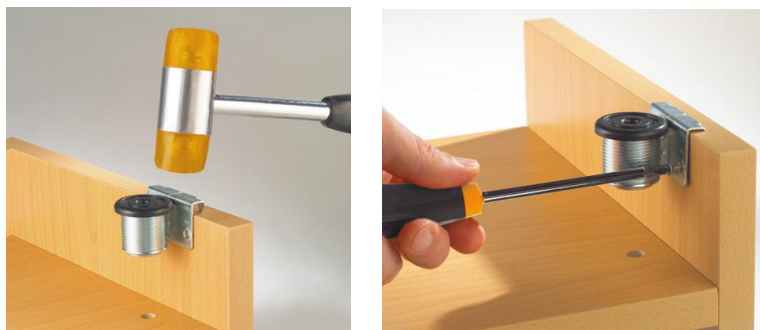

2. На стенке вертикальной **2** шурупами 3,5x13 закрепить штангодержатель.
3. На стенке вертикальной **3** в отверстия установить полкодержатели.
4. На стенке задней **4** шурупами 3,5x13 закрепить ножки и штангодержатель.
5. На деталях **1, 10, 11, 8** в имеющиеся отверстия установить эксцентрики, таким образом, чтобы стрелка была повернута в сторону кромки.
6. На стенке горизонтальной **10**, со стороны противоположной креплению петель, шурупами 3,0x20 установить по имеющимся наконечникам защелку пружинную MINI-LATCH

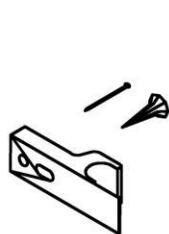

дверь открывается влево

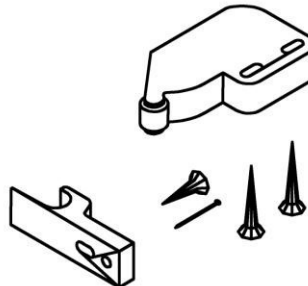
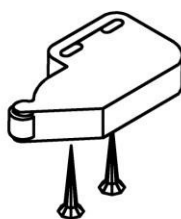

дверь открывается вправо

7. На цокольных планках **9, 12** шурупами 3,5x13 по имеющимся наконечникам закрепить уголки UM №1.
8. На цокольной планке **12** шурупами 3,5x13 закрепить ножку.
9. На двери с помощью шурупов 3,5x13мм закрепить петли.
10. Детали **1, 8, 10, 11** установить между стенками **2, 4** так, чтобы дюбели стяжек вошли в соответствующие им отверстия. Затянуть эксцентрики, повернув их на 180 градусов. К стенке задней **4** горизонтальные стенки закрепить конфирматами 7x50.
11. Цокольную планку **12** с установленными уголками UM № 1 шурупами 3,5x13 привернуть к деталям **2, 4**.
12. Между стенок горизонтальных **1, 10** вставить перегородку **5**. Закрепить её конфирматами 7x50. Дополнительно зафиксировать перегородку к стенке задней **4** двумя уголками UM № 1, привернув их шурупами 3,5x13, по предварительно выполненным отверстиям. Отверстия выполнить сверлом Ø 2,5мм.
13. Между стенок горизонтальных **10, 11** вставить стенку заднюю **6**. Закрепить её конфирматами 7x50.

14. Присоединить стенку вертикальную **3** так, чтобы дюбели стяжек вошли в соответствующие им отверстия. Затянуть эксцентрики, повернув их на 180 градусов.
15. Между стенками вертикальными **2, 3** вдоль передней кромки стенки горизонтальной **1** вставить цокольную планку **9**. Закрепить её к стенке горизонтальной, повернув уголки УМ № 1 шурупами 3,5x13, по предварительно выполненным отверстиям. Отверстия выполнить сверлом Ø 2,5мм.
16. Вставить задние стенки в пазы на стенках вертикальных. Собранный корпус проверить на прямоугольность, сравнивая диагонали (их длины должны быть равны). Прямоугольное положение корпуса зафиксировать с помощью мебельных уголков с шурупами. Задние стенки закрепить
 - к верхнему и нижнему щиту шурупами 3x20мм;
 - в месте стыка на стенке горизонтальной **10** скрепками с шурупами 3x20мм;
 - к детали **8** саморезами 3,5x16



17. Установить шкаф на место и отрегулировать высоту ножек через отверстия в основании с помощью шестигранного ключа 6мм.
18. Закрыть видимые крепления заглушками-самоклейками.
19. Установить и отрегулировать дверь. Наложить петлю на монтажную планку, отрегулировать положение двери и затянуть монтажный винт. Для корректной работы пружинной защелки необходимо создать зазор между дверью и кромкой стенки вертикальной минимум 3мм. Наложение и зазоры дверей регулируются с помощью винта регулировочного, который доступен при открытой двери и расположен в плече петли (рис.4).

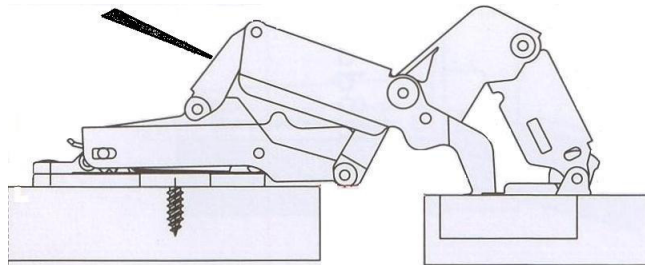

20. Планка пружинной защелки MINI-LATCH на фасад крепится шурупом 3,0x13 через овальное отверстие. Для крепления использовать наконечник в верхней части двери. После регулировки положения фасада, в зависимости от модели защелки, планка фиксируется вторым шурупом 3,0x13 или гвоздем 1,2x16 через круглое отверстие..
21. Установить полки **7** на полкодержатели и штангу на штангодержатели..

Рекомендации по правилам эксплуатации и уходу за мебелью

Максимальная допустимая нагрузка
на одну полку 7 – 5 кг;
на стенку горизонтальную **10** – 20 кг
на штангу – 10 кг

1. Мебель рекомендуется эксплуатировать в проветриваемых помещениях с температурой воздуха не ниже +10°C и относительной влажностью воздуха 50-80%
2. Мебель не следует устанавливать на неровном полу, близко к сырým и холодным стенам или источникам тепла.
3. В мебели, имеющей крепление болтами, винтами, шурупами, при ослаблении соединений необходимо периодически подвëртывать гайки, винты, шурупы.
4. Для предотвращения покоробленности двери следует держать закрытыми.
5. Мебель, перевозимую в условиях минусовой температуры, при установке в помещении следует протереть сухой, мягкой тканью как снаружи. Так и внутри, во избежание образования белых пятен на поверхности лаковой пленки в результате образование конденсата.
6. Мебель должна быть защищена от прямого попадания солнечных лучей во избежание ухудшения внешнего вида.
7. На поверхность мебели не следует ставить горячие предметы.
8. Удаление пыли с поверхности мебели следует производить сухой мягкой тканью или специально предназначенными для этого салфетками.
9. Удаление пятен с поверхности мебели следует производить тампоном из мягкой ткани, смоченной в специальных составах для чистки и освежения мебели в соответствии с рекомендациями по их использованию.
10. Для удаления загрязнения с зеркал и стекол рекомендуется применять предназначенные для этой цели жидкости.
11. Не применяйте для чистки фурнитуры чистящие средства, а только протирайте ее мягкой тканью.

Гарантии изготовителя

Предприятие-изготовитель гарантирует покупателю сохранность всех качественных показателей, обусловленных ТР ТС 025/2012, при соблюдении правил сборки, установки и эксплуатации мебели. Изготовитель оставляет за собой право изменения конструкции изделия.

За механические повреждения, возникшие во время транспортировки, сборки или хранения, предприятие-изготовитель ответственности не несет.

Претензии по качеству мебели должны направляться в магазин, где приобретена мебель, с приложением товарного чека. Претензии принимаются в течение гарантийного срока-24 месяца со дня приобретения мебели.

Срок службы мебели 10 лет.

По дефектам, возникшим из-за несоблюдения покупателем правил эксплуатации и ухода за мебелью, претензии не принимаются.

**ООО «ИНТЕРА»
156008, г. Кострома,
ул. Поселковая, д.33, лит. А1, пом.1**



Обстановочка!

WWW.OGOGO.RU



ООО «ИНТЕРА»

Инструкция
по сборке и эксплуатации изделий мебели

Набор мебели «INTRA»

Шкаф угловой правый Intra

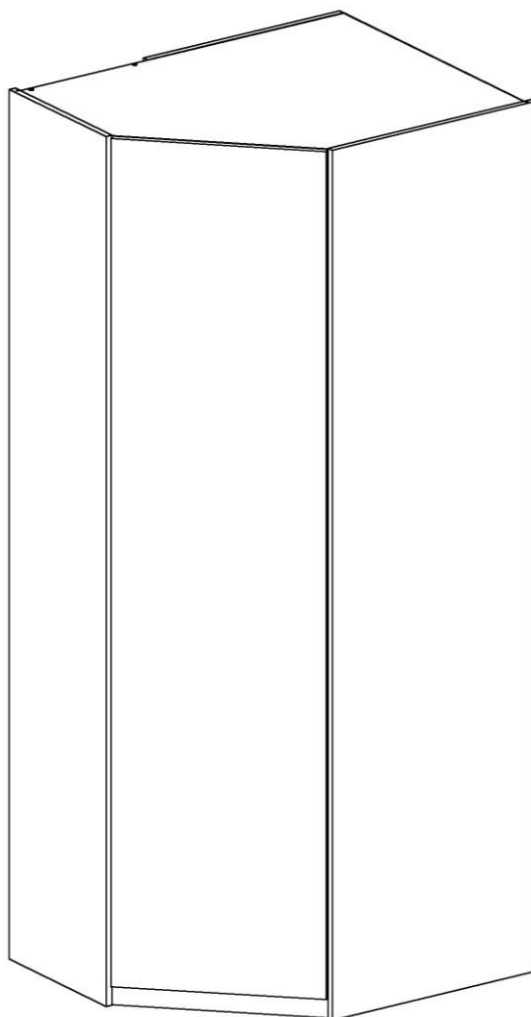

К сведению покупателя

Сборку и установку изделия рекомендуется доверить специалистам, обладающим достаточными знаниями и навыками.

Для удобства транспортировки и предохранения от повреждений мебель поставляют в разобранном виде. На каждом пакете имеется маркировка с указанием названия изделия, перечень входящих в данный пакет деталей, их размеры и количество, а также номера этих деталей, которые соответствуют номерам в комплекточной ведомости и на схемах сборки. Для крепления фурнитуры на деталях имеются отверстия и наколки.

Правила сборки

Сборку следует производить на ровном полу, покрытом тканью или бумагой во избежание повреждения кромок и загрязнения мебели. Сборку корпуса рекомендуется производить в горизонтальном положении, на стенке вертикальной 2. Необходимо соблюдать осторожность, чтобы не повредить лакированные поверхности, в сборке крупногабаритных изделий должны участвовать не менее 2-х человек. Детали при сборке необходимо закреплять прочно, не допуская их качания. Для сборки потребуется рулетка длиной 3 метра, молоток и отвертки.

Подготовка к сборке

Проверить комплектность каждого пакета по имеющейся на них маркировке.

Проверить наличие фурнитуры и метизов, при необходимости протереть их.

ВНИМАНИЕ! Перед началом сборки необходимо **внимательно изучить инструкцию** и определить расположение деталей в изделии в соответствии со схемами сборки.

Перед сборкой определитесь, в какую сторону будет открываться дверь. Убедитесь, что открыванию не будет мешать другая мебель.

В соответствии с этим устанавливайте фурнитуру.

Intra. Шкаф угловой правый
Комплектовочная ведомость деталей

№	Наименование	Кол.	Размеры		
			А	В	Т
Корпус					
13	Стенка горизонтальная нижняя	1	900	718	16
14	Стенка вертикальная правая	1	2100	566	16
15	Стенка вертикальная левая	1	2100	384	16
16	Стенка задняя	1	2100	546	16
17	Перегородка	1	1611	360	16
6	Стенка задняя	1	390	354	16
7	Полка	3	336	350	16
8	Планка задняя	1	718	100	16
9	Цокольная планка	1	506	50	16
18	Стенка горизонтальная средняя	1	900	718	16
19	Стенка горизонтальная верхняя	1	900	718	16
12	Цокольная планка	1	718	50	16
	Задняя стенка	1	1640	360	4
	Задняя стенка	1	412	740	4
	Задняя стенка	2	788	740	4
	Штанга	1	711	30	15
Фасад					
	Дверь со стеклом	1	2048	496	20

Intra. Шкаф угловой правый
Комплектовочная ведомость фурнитуры

№	Номенклатура	Количество	Ед.изм.
1	Гвоздь 1,2x16	1	шт.
2	Дюбель DU 644 под муфту	16	шт.
3	Заглушка -самоклейка основной цвет d =14мм	27	шт.
4	Заглушка -самоклейка основной цвет d =18мм	12	шт.
5	Заглушка -самоклейка доп.цвет d-14	6	шт.
6	Заглушка -самоклейка доп.цвет d-20	4	шт.
7	Защелка пружинная MINI-LATCH	1	шт.
8	Ключ шестигранн. L-обр. 6мм	1	шт.
9	Конфирмат-винт 7x50	14	шт.
10	Конфирмат-ключ 4 Z	1	шт.
11	Ножка накл. с металл. подпятн.	7	шт.
12	Петля Salice 165 с функц. с обрат. пружиной PUSH	5	шт.
13	Планка монт.с евровинт., Н=0 крестообр.	5	шт.
14	Полкодержатели металл. 5,0x16	12	шт.
15	Саморез 3,5x16 впотай оцинк.	12	шт.
16	Скрепка задней стенки	24	шт.
17	Уголок мебельный UM №1	6	шт.
18	Уголок мебельный с шурупом	12	шт.
19	Штангодержатели никель SL 322	2	шт.
20	Шурупы 3,0x13 (круг,шляпка)	2	шт.
21	Шурупы 3,0x20 впотай	50	шт.
22	Шурупы 3,0x20 кругл гол.	2	шт.
23	Шурупы 3,5x13 впотай	42	шт.
24	Эксцентрик Rastex 15/16	16	шт.

Схема сборки

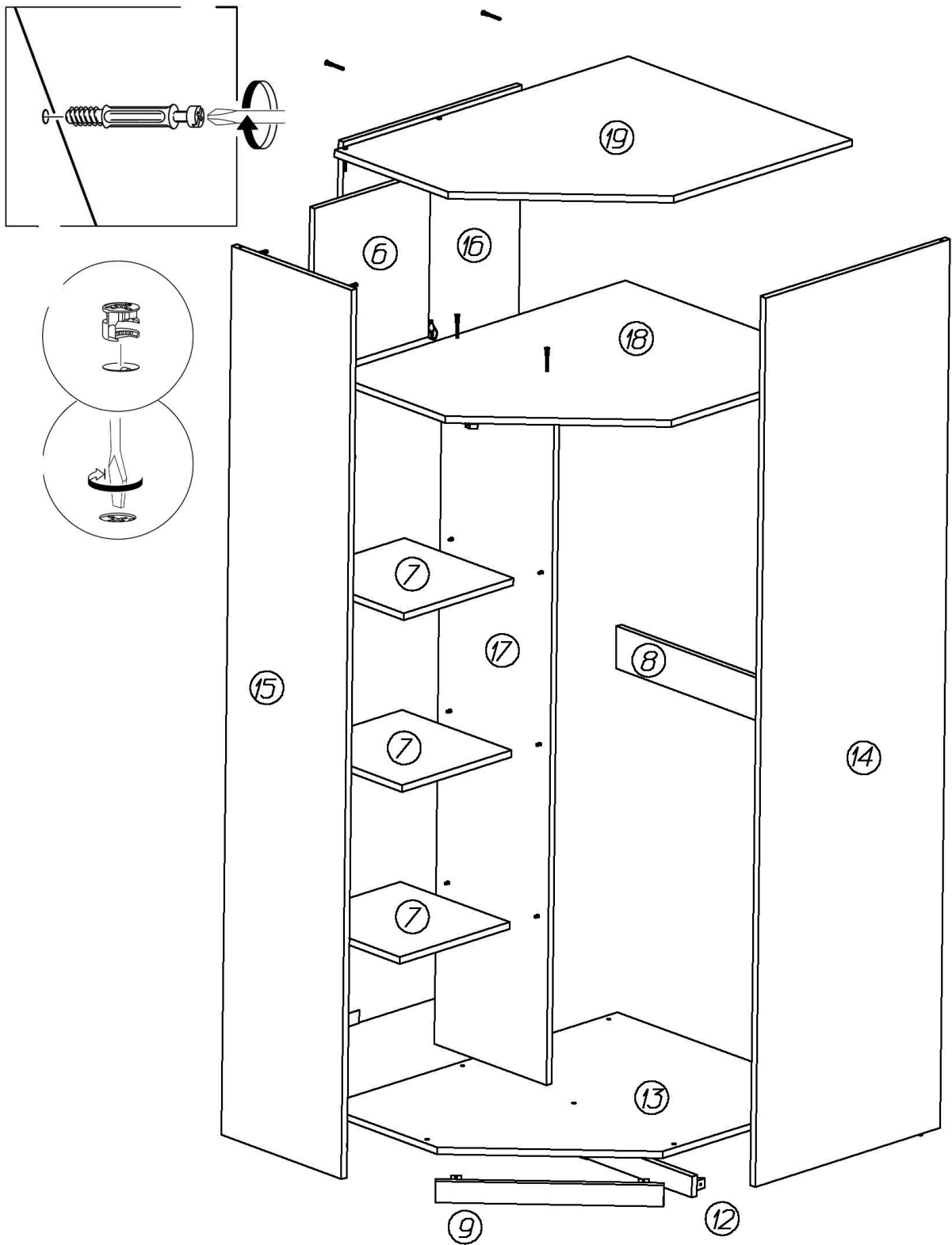

Установка фурнитуры

1. На стенке вертикальной **14, 15** установить фурнитуру:
 - в установленные муфты ввернуть дюбели DU 644;
 - в зависимости от того, в какую сторону будет открываться дверь, установить монтажные планки петель с помощью комплектных винтов;
 - шурупами 3,5x13 закрепить ножки.

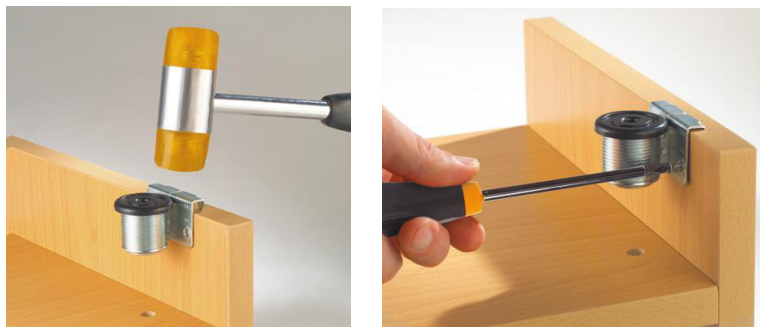

2. На стенке вертикальной **14** шурупами 3,5x13 закрепить штангодержатель.
3. На стенке вертикальной **15** в отверстия установить полкодержатели.
4. На стенке задней **16** шурупами 3,5x13 закрепить ножки и штангодержатель.
5. На деталях **13, 18, 19, 8** в имеющиеся отверстия установить эксцентрики, таким образом, чтобы стрелка была повернута в сторону кромки.
6. На стенке горизонтальной **18**, со стороны противоположной креплению петель, шурупами 3,0x20 установить по имеющимся наконечникам защелку пружинную MINI-LATCH

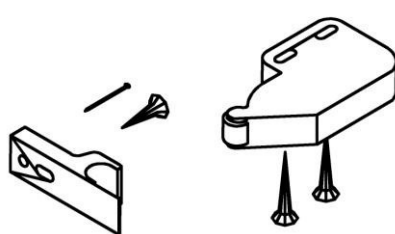

дверь открывается влево

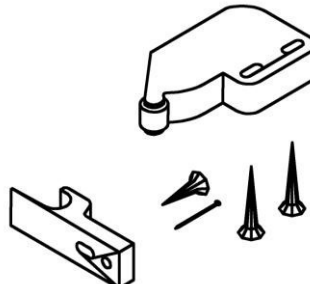

дверь открывается вправо

7. На цокольных планках **9, 12** шурупами 3,5x13 по имеющимся наконечникам закрепить уголки UM №1.
8. На цокольной планке **12** шурупами 3,5x13 закрепить ножку.
9. На двери с помощью шурупов 3,5x13мм закрепить петли.
10. Детали **13, 8, 18, 19** установить между стенками **14, 16** так, чтобы дюбели стяжек вошли в соответствующие им отверстия. Затянуть эксцентрики, повернув их на 180 градусов. К стенке задней **16** горизонтальные стенки закрепить конфирматами 7x50.
11. Цокольную планку **12** с установленными уголками UM № 1 шурупами 3,5x13 привернуть к деталям **14, 16**.
12. Между стенок горизонтальных **13, 18** вставить перегородку **17**. Закрепить её конфирматами 7x50. Дополнительно зафиксировать перегородку к стенке задней **16** двумя уголками UM № 1, привернув их шурупами 3,5x13, по предварительно выполненным отверстиям. Отверстия выполнить сверлом Ø 2,5мм.
13. Между стенок горизонтальных **18, 19** вставить стенку заднюю **6**. Закрепить её конфирматами 7x50.

14. Присоединить стенку вертикальную **15** так, чтобы дюбели стяжек вошли в соответствующие им отверстия. Затянуть эксцентрики, повернув их на 180 градусов.
15. Между стенками вертикальными **14, 15** вдоль передней кромки стенки горизонтальной **13** вставить цокольную планку **9**. Закрепить её к стенке горизонтальной, повернув уголки УМ № 1 шурупами 3,5x13, по предварительно выполненным отверстиям. Отверстия выполнить сверлом Ø 2,5мм.
16. Вставить задние стенки в пазы на стенках вертикальных. Собранный корпус проверить на прямоугольность, сравнивая диагонали (их длины должны быть равны). Прямоугольное положение корпуса зафиксировать с помощью мебельных уголков с шурупами. Задние стенки закрепить
 - к верхнему и нижнему щиту шурупами 3x20мм;
 - в месте стыка на стенке горизонтальной **18** скрепками с шурупами 3x20мм;
 - к детали **8** саморезами 3,5x16



17. Установить шкаф на место и отрегулировать высоту ножек через отверстия в основании с помощью шестигранного ключа 6мм.
18. Закрыть видимые крепления заглушками-самоклейками.
19. Установить и отрегулировать дверь. Наложить петлю на монтажную планку, отрегулировать положение двери и затянуть монтажный винт. Для корректной работы пружинной защелки необходимо создать зазор между дверью и кромкой стенки вертикальной минимум 3мм. Наложение и зазоры дверей регулируются с помощью винта регулировочного, который доступен при открытой двери и расположен в плече петли.

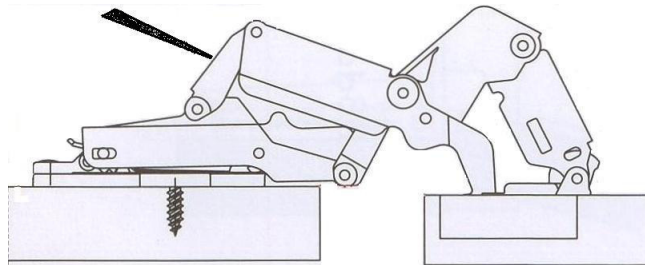

20. Планка пружинной защелки MINI-LATCH на фасад крепится шурупом 3,0x13 через овальное отверстие. Для крепления использовать наковлю в верхней части двери. После регулировки положения фасада, в зависимости от модели защелки, планка фиксируется вторым шурупом 3,0x13 или гвоздем 1,2x16 через круглое отверстие.
21. Установить полки **7** на полкодержатели и штангу на штангодержатели..

Рекомендации по правилам эксплуатации и уходу за мебелью

Максимальная допустимая нагрузка
на одну полку 7 – 5 кг;
на стенку горизонтальную **10** – 20 кг
на штангу – 10 кг

1. Мебель рекомендуется эксплуатировать в проветриваемых помещениях с температурой воздуха не ниже +10°C и относительной влажностью воздуха 50-80%
2. Мебель не следует устанавливать на неровном полу, близко к сырým и холодным стенам или источникам тепла.
3. В мебели, имеющей крепление болтами, винтами, шурупами, при ослаблении соединений необходимо периодически подвëртывать гайки, винты, шурупы.
4. Для предотвращения покоробленности двери следует держать закрытыми.
5. Мебель, перевозимую в условиях минусовой температуры, при установке в помещении следует протереть сухой, мягкой тканью как снаружи. Так и внутри, во избежание образования белых пятен на поверхности лаковой пленки в результате образование конденсата.
6. Мебель должна быть защищена от прямого попадания солнечных лучей во избежание ухудшения внешнего вида.
7. На поверхность мебели не следует ставить горячие предметы.
8. Удаление пыли с поверхности мебели следует производить сухой мягкой тканью или специально предназначенными для этого салфетками.
9. Удаление пятен с поверхности мебели следует производить тампоном из мягкой ткани, смоченной в специальных составах для чистки и освежения мебели в соответствии с рекомендациями по их использованию.
10. Для удаления загрязнения с зеркал и стекол рекомендуется применять предназначенные для этой цели жидкости.
11. Не применяйте для чистки фурнитуры чистящие средства, а только протирайте ее мягкой тканью.

Гарантии изготовителя

Предприятие-изготовитель гарантирует покупателю сохранность всех качественных показателей, обусловленных ТР ТС 025/2012, при соблюдении правил сборки, установки и эксплуатации мебели. Изготовитель оставляет за собой право изменения конструкции изделия.

За механические повреждения, возникшие во время транспортировки, сборки или хранения, предприятие-изготовитель ответственности не несет.

Претензии по качеству мебели должны направляться в магазин, где приобретена мебель, с приложением товарного чека. Претензии принимаются в течение гарантийного срока-24 месяца со дня приобретения мебели.

Срок службы мебели 10 лет.

По дефектам, возникшим из-за несоблюдения покупателем правил эксплуатации и ухода за мебелью, претензии не принимаются.

**ООО «ИНТЕРА»
156008, г. Кострома,
ул. Поселковая, д.33, лит. А1, пом.1**



Обстановочка!

WWW.OGOGO.RU



ООО «ИНТЕРА»

Инструкция
по сборке и эксплуатации изделий мебели

Набор мебели «INTRA»

Стеллаж торцевой Intra

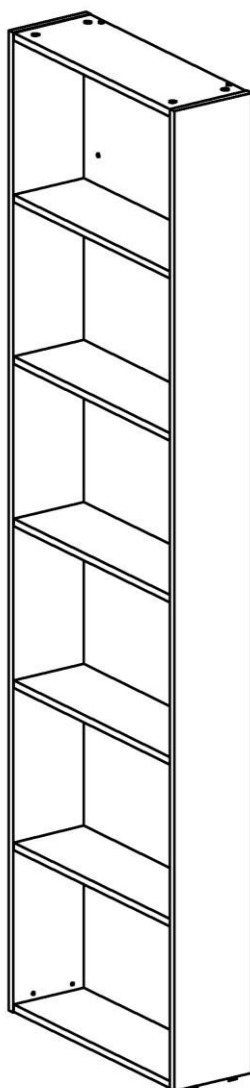

К сведению покупателя

Сборку и установку изделия рекомендуется доверить специалистам, обладающим достаточными знаниями и навыками.

Для удобства транспортировки и предохранения от повреждений мебель поставляют в разобранном виде. На каждом пакете имеется маркировка с указанием названия изделия, перечень входящих в данный пакет деталей, их размеры и количество, а также номера этих деталей, которые соответствуют номерам в комплекточной ведомости и на схемах сборки. Для крепления фурнитуры на деталях имеются отверстия и наколки.

Правила сборки

Сборку следует производить на ровном полу, покрытом тканью или бумагой во избежание повреждения кромок и загрязнения мебели. Сборку корпуса рекомендуется производить в горизонтальном положении, устанавливая детали лицевыми кромками вниз. Необходимо соблюдать осторожность, чтобы не повредить лакированные поверхности, в сборке крупногабаритных изделий должны участвовать не менее 2-х человек. Детали при сборке необходимо закреплять прочно, не допуская их качания. Для сборки потребуется рулетка длиной 3 метра, молоток и отвертки.

Подготовка к сборке

Проверить комплектность каждого пакета по имеющейся на них маркировке.

Проверить наличие фурнитуры и метизов, при необходимости протереть их.

ВНИМАНИЕ! Перед началом сборки необходимо **внимательно изучить инструкцию** и определить расположение деталей в изделии в соответствии со схемами сборки.

Важно!

Стеллаж предназначен для использования совместно с глубокими шкафами из набора: Intra-Ш1, Intra-Ш2, Intra-ШУл, Intra-ШУп.

Обязательно крепление к соседнему шкафу, который предварительно выставлен по месту и отрегулирован по высоте.

К шкафам угловым Intra-ШУл, Intra-ШУп может присоединяться только со стороны широкого бока. К шкафам Intra-Ш1, Intra-Ш2 – с любой стороны.

Стеллаж торцевой Intra
Комплектовочная ведомость деталей

№	Наименование	Размеры			Кол., шт
		А, мм	В, мм	Т, мм	
Корпус					
80	Стенка боковая	2062	556	16	1
81	Стенка горизонтальная	556	188	16	2
82	Полка	556	172	16	5
83	Стенка вертикальная	2096	190	16	2

Стеллаж торцевой Intra
Комплектовочная ведомость фурнитуры

№	Номенклатура	Количество	Ед.изм.
1	Дюбель DU 644 под муфту	28	шт.
2	Заглушка -самоклейка d-14	26	шт.
3	Заглушка -самоклейка d-20	28	шт.
4	Конфирмат-винт 7x50	14	шт.
5	Конфирмат-ключ 4 Z	1	шт.
6	Ножка врезная скрытая с регулир. h 32	4	шт.
7	Саморез 4,0x25 в потай оц.	4	шт.
8	Шкант мебельный 8x30	28	шт.
9	Эксцентрик Rastex 15/16	28	шт.

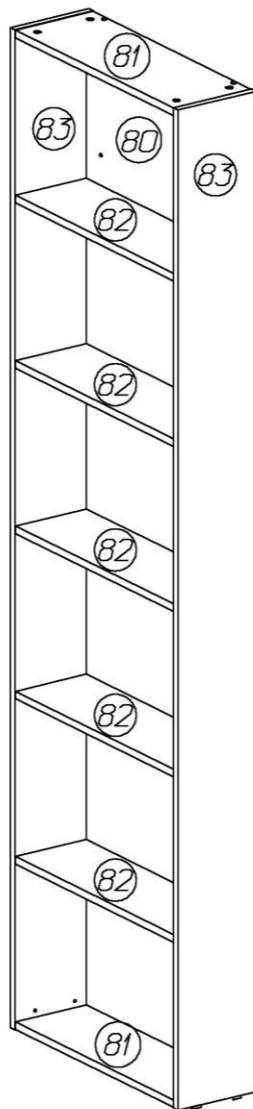

Установка фурнитуры

1. На стенках вертикальных **83** установить фурнитуру:
 - в установленные муфты вернуть дюбели DU 644, в соседние отверстия вставить шканты;
 - в отверстия в нижней кромке вставить регулируемые ножки так, чтобы отверстие для регулировки в ножке совпало с отверстием в детали.

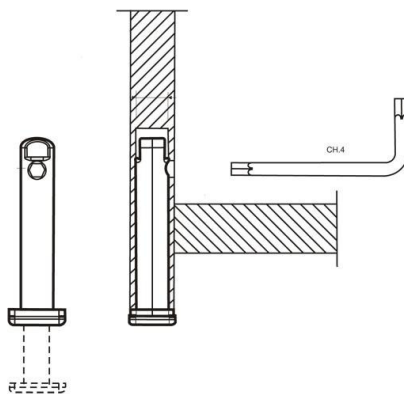

2. На деталях **81, 82**, в имеющиеся отверстия установить эксцентрики, таким образом, чтобы стрелка была повернута в сторону кромки.

Сборка корпуса

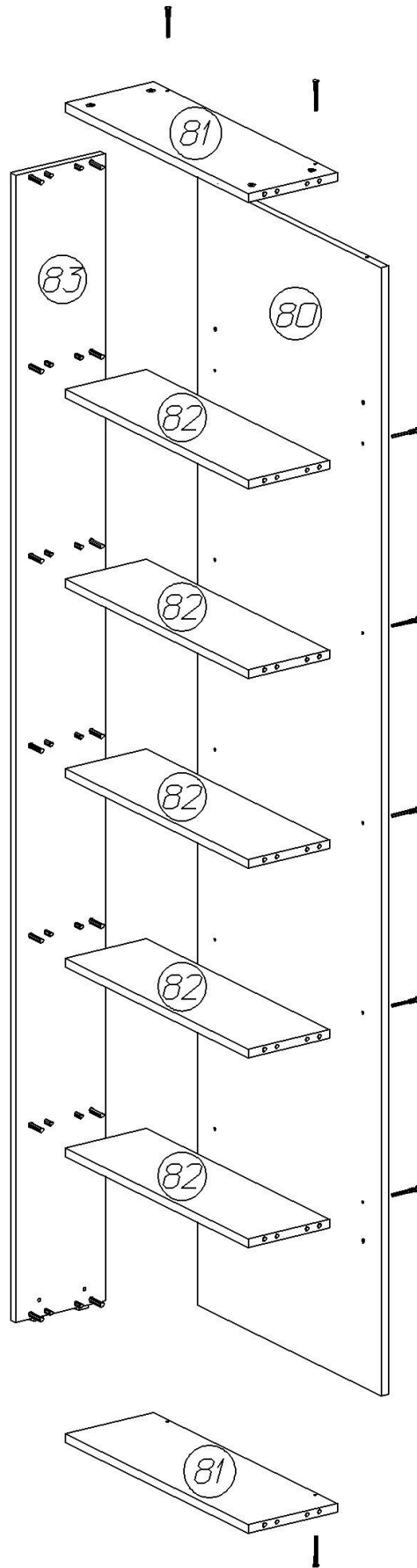

1. Полки **82** и стенки горизонтальные **81** установить между стенок вертикальных **83** так, чтобы дюбели стяжек и шканты вошли в соответствующие им отверстия. Затянуть эксцентрики, повернув их на 180 градусов.
2. Стенку боковую **80** закрепить конфирматами **7x50** к полкам и стенкам горизонтальным.
3. Приставить стеллаж к шкафу, предварительно выставленному по месту и отрегулированному по высоте. Регулируя ножки, выставить стеллаж так, чтобы верхние кромки стенок вертикальных стеллажа находились на одном уровне с верхней кромкой стенки вертикальной шкафа. Через сквозные отверстия в стенке боковой соединить шкаф и стеллаж саморезами **4x25**.

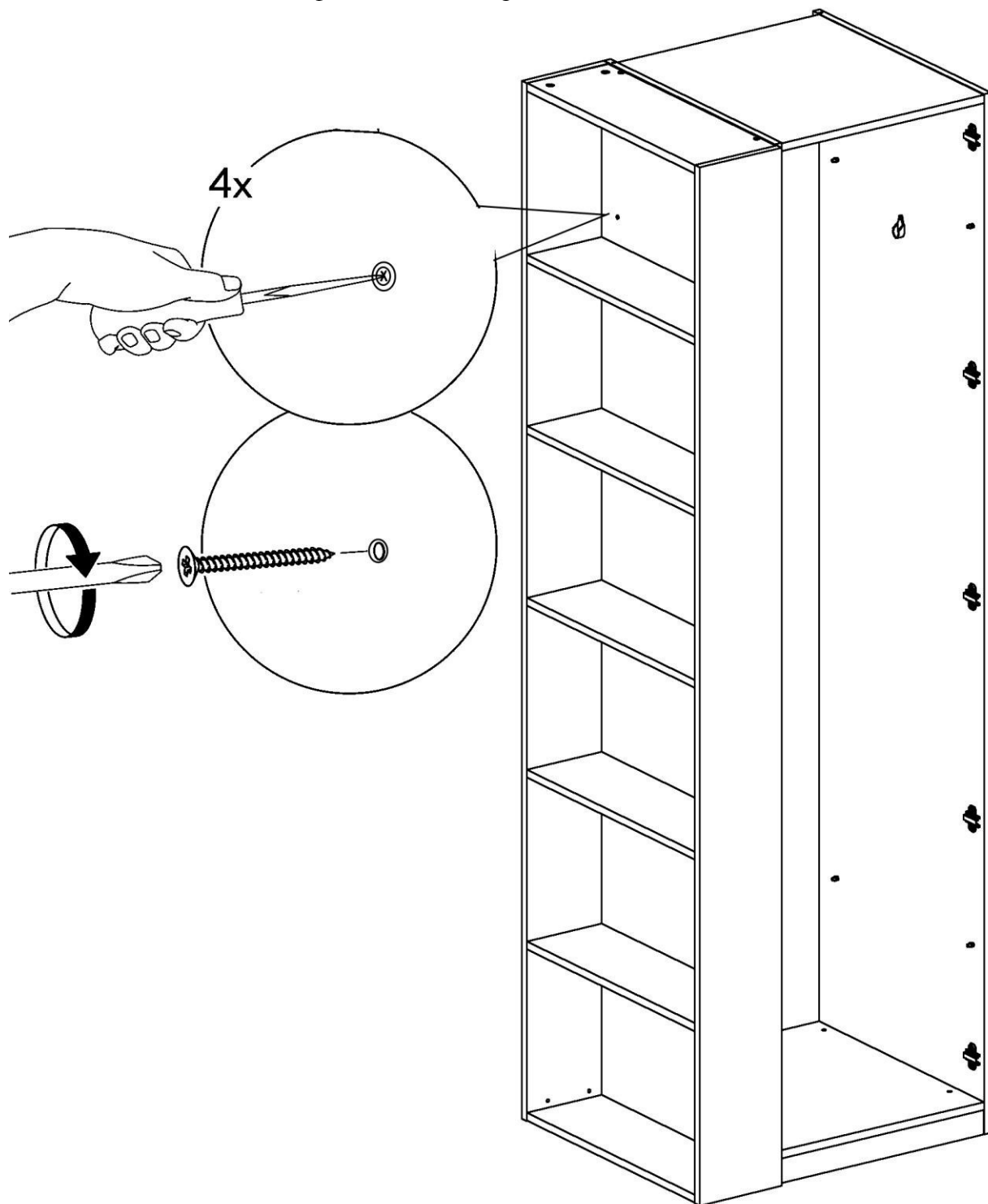

4. Закрывать видимые крепления заглушками-самоклейками.

Рекомендации по правилам эксплуатации и уходу за мебелью

Максимальная допустимая нагрузка на одну полку – 3,5 кг.

1. Мебель рекомендуется эксплуатировать в проветриваемых помещениях с температурой воздуха не ниже +10°C и относительной влажностью воздуха 50-80%
2. Мебель не следует устанавливать на неровном полу, близко к сырým и холодным стенам или источникам тепла.
3. В мебели, имеющей крепление болтами, винтами, шурупами, при ослаблении соединений необходимо периодически подвëртывать гайки, винты, шурупы.
5. Мебель, перевозимую в условиях минусовой температуры, при установке в помещении следует протереть сухой, мягкой тканью как снаружи. Так и внутри, во избежание образования белых пятен на поверхности лаковой пленки в результате образование конденсата.
6. Мебель должна быть защищена от прямого попадания солнечных лучей во избежание ухудшения внешнего вида.
7. На поверхность мебели не следует ставить горячие предметы.
8. Удаление пыли с поверхности мебели следует производить сухой мягкой тканью или специально предназначенными для этого салфетками.
9. Удаление пятен с поверхности мебели следует производить тампоном из мягкой ткани, смоченной в специальных составах для чистки и освежения мебели в соответствии с рекомендациями по их использованию.
10. Для удаления загрязнения с зеркал и стекол рекомендуется применять предназначенные для этой цели жидкости.
11. Не применяйте для чистки фурнитуры чистящие средства, а только протирайте ее мягкой тканью.

Гарантии изготовителя

Предприятие-изготовитель гарантирует покупателю сохранность всех качественных показателей, обусловленных ТР ТС 025/2012, при соблюдении правил сборки, установки и эксплуатации мебели. Изготовитель оставляет за собой право изменения конструкции изделия.

За механические повреждения, возникшие во время транспортировки, сборки или хранения, предприятие-изготовитель ответственности не несет.

Претензии по качеству мебели должны направляться в магазин, где приобретена мебель, с приложением товарного чека. Претензии принимаются в течение гарантийного срока-24 месяца со дня приобретения мебели.

Срок службы мебели 10 лет.

По дефектам, возникшим из-за несоблюдения покупателем правил эксплуатации и ухода за мебелью, претензии не принимаются.

**ООО «ИНТЕРА»
156008, г. Кострома,
ул. Поселковая, д.33, лит. А1, пом.1**



Обстановочка!

WWW.OGOGO.RU



ООО «ИНТЕРА»

Инструкция
по сборке и эксплуатации изделий мебели

Набор мебели «INTRA»

Стол туалетный

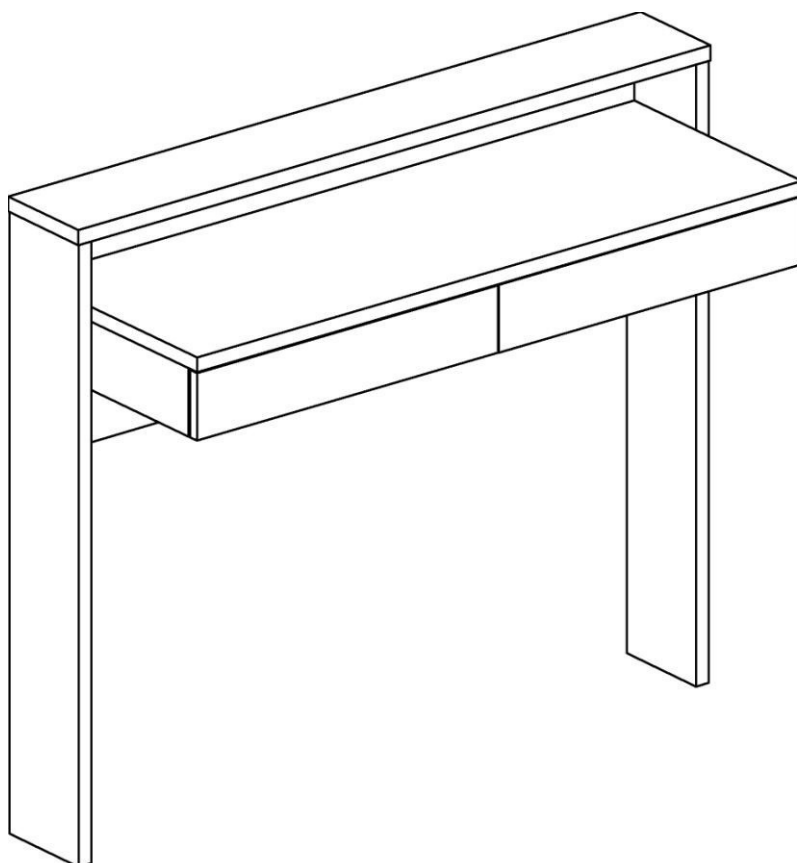

К сведению покупателя

Для удобства транспортировки и предохранения от повреждений мебель поставляют в разобранном виде. На каждом пакете имеется маркировка с указанием названия изделия, перечень входящих в данный пакет деталей, их размеры и количество, а также номера этих деталей, которые соответствуют номерам в комплекточной ведомости и на схемах сборки. Для крепления фурнитуры на деталях имеются отверстия и наколки.

Правила сборки

Сборку следует производить на ровном полу, покрытом тканью или бумагой во избежание повреждения кромок и загрязнения мебели. Сборку корпуса рекомендуется производить в горизонтальном положении, устанавливая детали лицевыми кромками вниз. Необходимо соблюдать осторожность, чтобы не повредить лакированные поверхности, в сборке крупногабаритных изделий должны участвовать не менее 2-х человек. Детали при сборке необходимо закреплять прочно, не допуская их качания. Для сборки потребуется прямоугольный треугольник или шнур длиной 2-3 метра, молоток и отвертка.

Подготовка к сборке

Проверить комплектность каждого пакета по имеющейся на них маркировке.

ВНИМАНИЕ! Не рекомендуется одновременно вынимать детали из всех пакетов во избежание их смешивания.

Проверить наличие фурнитуры и метизов, при необходимости протереть их.

ВНИМАНИЕ! Перед началом сборки необходимо **внимательно изучить инструкцию** и определить расположение деталей в изделии в соответствии со схемами сборки.

Установка фурнитуры

1. В боковые стенки (2), (3) и перегородку (5) в имеющиеся отверстия установить эксцентрики Rastex 15/22 (высокие), таким образом, чтобы стрелка была повернута в сторону отверстия в торце.
2. В боковые стенки (7), (8), нижний щит (9) и заднюю стенку (6) в имеющиеся отверстия установить эксцентрики Rastex 15/16 (низкие), таким образом, чтобы стрелка была повернута в сторону отверстия в торце.
3. В установленные муфты эксцентриковых стяжек на боковых стенках (2), (3), (7), (8), верхнем щите (1) и крышке стола (4) ввернуть дюбели DU644, в отверстия без муфт установить шканты (рис.1 и схема сборки).
4. На стенки (7), (8) и перегородку (5) установить направляющие ящиков с помощью крепежных шурупов 6,3x10,5мм, при установке направляющих - первое отверстие на боковой стенке совместить с четвертым отверстием в верхнем ряду на направляющей (рис.2).
5. Установить подпятники на нижние торцы боковых стенок (2) и (3).



Рис. 1



Рис. 2

Сборка корпуса

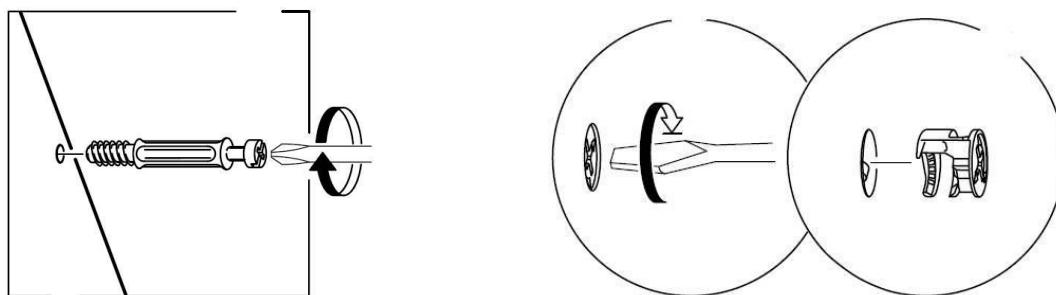
Присоединить перегородку (5) к нижнему щиту (9) с помощью конфирмат-винтов.

Присоединить к нижнему щиту (9) справа и слева стенки (7) и (8) с помощью эксцентриков и шкантов. Затянуть эксцентрики, повернув их на 180 градусов.

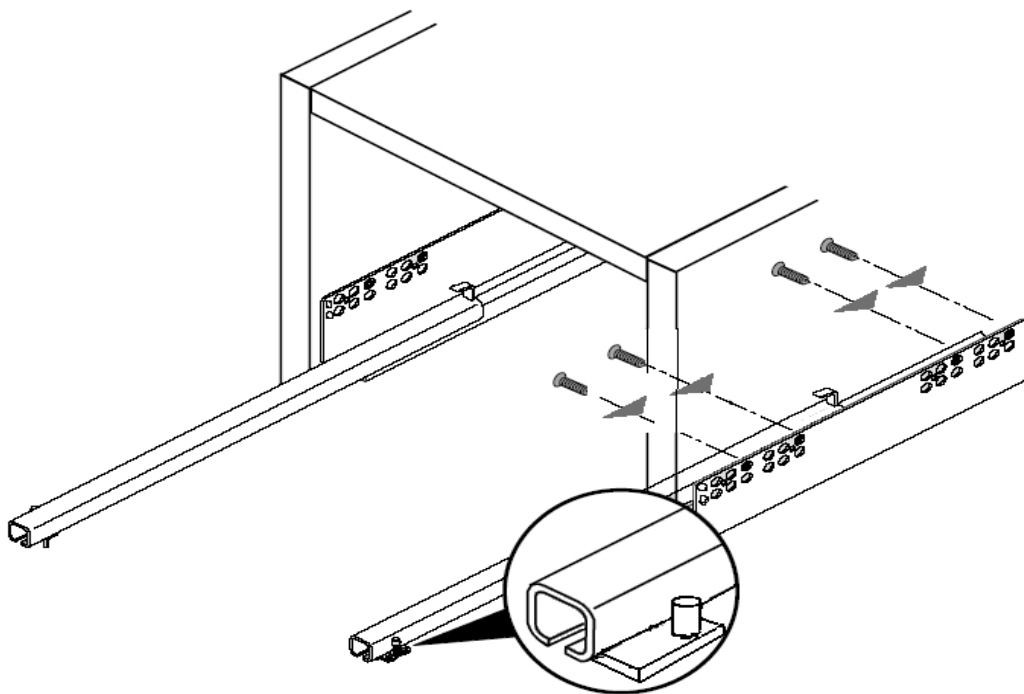
К получившейся конструкции аналогичным образом присоединить крышку стола (4). Затянуть эксцентрики, повернув их на 180 градусов.

Присоединить заднюю стенку (6) к крышке стола (4), нижнему щиту (9), стенкам (7), (8) и перегородке (5) с помощью конфирмат-винтов.

К получившейся конструкции справа и слева присоединить боковые стенки (2) и (3) с помощью эксцентриков и шкантов. Затянуть эксцентрики, повернув их на 180 градусов.

Сверху аналогичным образом установить верхний щит (1). Затянуть эксцентрики, повернув их на 180 градусов.

Закрывать видимые крепежи заглушками-самоклейками.

Сборка ящичков

Собрать ящички с помощью конфирмат-винтов согласно схеме сборки (рис.3). Дно ящичка вставить в пазы боковых стенок и закрепить шурупами 3x20мм к передней и задней стенкам (по 5 шурупов на каждую стенку).



Рис. 3

1. Установить ящик в корпус стола. Выдвижной ящик вставляется под наклоном, сверху в выдвинутые направляющие шины. Два отверстия в задней стенке принимают задние крюки. Придавливая выдвижной ящик вниз, его соединяют с цапфами, которые должны войти в отверстия в нижней кромке боковых стенок ящика.
2. Фасадная стенка крепится на установленный в стол ящик с помощью винтов М6х25.
3. На фасадной стенке ящика имеются отверстия с установленными втулками для крепления винтами М6х25мм. Винты через отверстия в передней стенке ящика ввернуть, не затягивая, в резьбовые втулки, установленные в фасадной стенке. Отрегулировать положение фасада в горизонтальном положении и затянуть винты.
5. Закрывать винты заглушками – самоклеяками.
6. Для корректной работы системы PUSH необходим зазор между фасадом и корпусом стола не менее 3мм.
7. Положение ящика по высоте настраивают винтом с насадкой. Для снятия ящика его выдвигают до упора, слегка приподнимают и вынимают (перед демонтажом ящика необходимо предварительно снять фасадную стенку).

Установка изделия

Определить место для установки изделия. Сквозь отверстия в задней стенке сделать отметки на стене. В полнотелом материале стены следует просверлить отверстие диаметром 8мм, в которое заподлицо забивается пластмассовый дюбель.

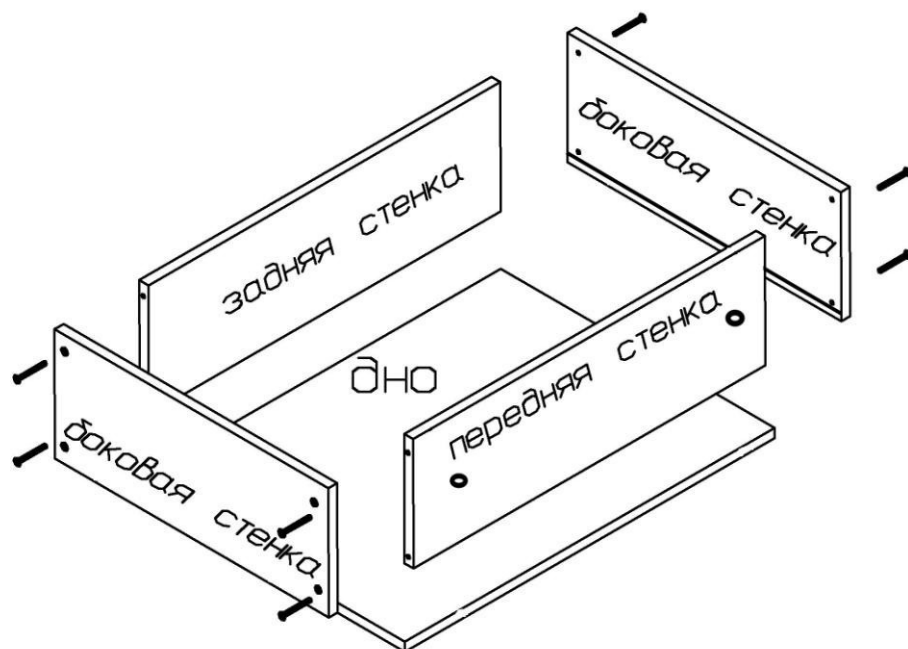
Внимание! Предлагаемые дюбели предназначены для использования с полнотелыми кирпичами, силикатными полнотелыми кирпичами, бетоном или клинкерными кирпичами. Для крепления на стенах из другого материала следует использовать имеющиеся в продаже специальные крепежные элементы. Глубина сверления не менее 50мм.

Сквозь отверстия в задних стенках ввернуть шурупы 4х50мм в дюбели.

Схема сборки стола туалетного Intra

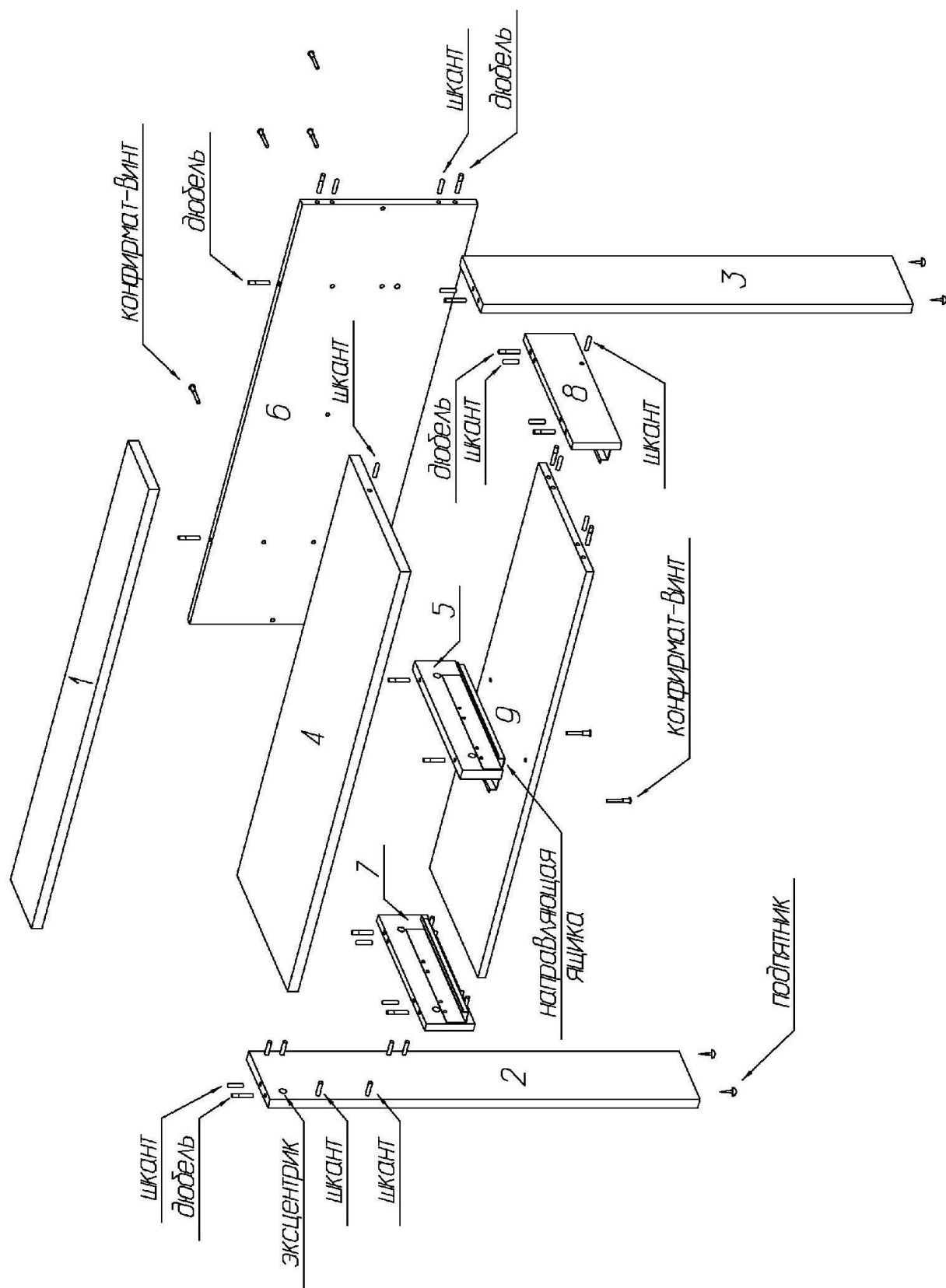

**Комплектовочная ведомость деталей
стола туалетного Intra**

№	Наименование	Размеры			Кол., шт
		А, мм	В, мм	Т, мм	
1	Верхний щит	1098	156	22	1
2	Боковая стенка левая	900	154	22	1
3	Боковая стенка правая	900	154	22	1
4	Крышка стола	1050	372	22	1
5	Перегородка	85	350	22	1
6	Задняя стенка	1050	368	16	1
7	Стенка левая	102	350	16	1
8	Стенка правая	102	350	16	1
9	Нижний щит	1014	350	16	1
	Боковая стенка ящика	340	64	16	4
	Передняя стенка ящика	454	50	16	2
	Задняя стенка ящика	454	50	16	2
10	Фасадная стенка ящика левая	522	100	16	1
11	Фасадная стенка ящика правая	522	100	16	1
	Дно ящика	468	338	3,2	2

**Комплектовочная ведомость фурнитуры
стола туалетного Intra**

№	Номенклатура	Количество
1	Винт 6x25 впотай оц. ГОСТ 17475 шт	4
2	Дюбель DU 644 под муфту шт	18
3	Дюбель-полипропил, 8x50 шт	2
4	Заглушка -самоклейка d-14 шт	20
5	Заглушка -самоклейка d-20 шт	16
6	Конфирмат-винт 7x50 шт	25
7	Конфирмат-ключ 4 Z шт	1
8	Направляющая Futura Push 350мм комп	2
9	Подпятник - гвоздь шт	4
10	Шкант мебельный 8x30 шт	18
11	Шурупы 3,0x20 впотай ГОСТ 1145-80 шт	20
12	Шурупы 4,0x50 впотай оц шт	2
13	Шурупы 6,3x10,5 крепежный шт	16
14	Эксцентрик Rastex 15/16 шт	14
15	Эксцентрик Rastex 15/22 шт	4

Рекомендации по правилам эксплуатации и уходу за мебелью

1. Мебель рекомендуется эксплуатировать в проветриваемых помещениях с температурой воздуха не ниже +10°C и относительной влажностью воздуха 50-80%
2. Мебель не следует устанавливать на неровном полу, близко к сырым и холодным стенам или источникам тепла.
3. В мебели, имеющей крепление болтами, винтами, шурупами, при ослаблении соединений необходимо периодически подвёртывать гайки, винты, шурупы.
4. Для предотвращения покособленности двери следует держать закрытыми.
5. Мебель перевозимую в условиях минусовой температуры, при установке в помещении следует протереть сухой, мягкой тканью как снаружи. Так и внутри, во избежание образования белых пятен на поверхности лаковой пленки в результате образование конденсата.
6. Мебель должна быть защищена от прямого попадания солнечных лучей во избежание ухудшения внешнего вида.
7. На поверхность мебели не следует ставить горячие предметы.
8. Удаление пыли с поверхности мебели следует производить сухой мягкой тканью или специально предназначенными для этого салфетками.
9. Удаление пятен с поверхности мебели следует производить тампоном из мягкой ткани, смоченной в специальных составах для чистки и освежения мебели в соответствии с рекомендациями по их использованию.
10. Для удаления загрязнения с зеркал и стекол рекомендуется применять предназначенные для этой цели жидкости.
11. Не применяйте для чистки фурнитуры чистящие средства, а только протирайте ее мягкой тканью.
12. Максимальная нагрузка на крышку стола – 10кг, на выдвижной ящик - 2кг.

Гарантии изготовителя

Предприятие-изготовитель гарантирует покупателю сохранность всех качественных показателей, обусловленных ТР ТС 025/2012, при соблюдении правил сборки, установки и эксплуатации мебели. И оставляет за собой право изменения конструкции изделия.

За механические повреждения, возникшие во время транспортировки, сборки или хранения, предприятие-изготовитель ответственности не несет.

Претензии по качеству мебели должны направляться в магазин, где приобретена мебель, с приложением товарного чека. Претензии принимаются в течение гарантийного срока-24 месяца со дня приобретения мебели.

Срок службы мебели 10 лет.

По дефектам, возникшим из-за несоблюдения покупателем правил эксплуатации и ухода за мебелью, претензии не принимаются.

**ООО «ИНТЕРА»
156008, г. Кострома,
ул. Поселковая, д.33, лит. А1, пом.1**



Обстановочка!

WWW.OGOGO.RU



ООО «ИНТЕРА»

Инструкция
по сборке и эксплуатации изделий мебели

Набор мебели «Intra»

Ящик выкатной

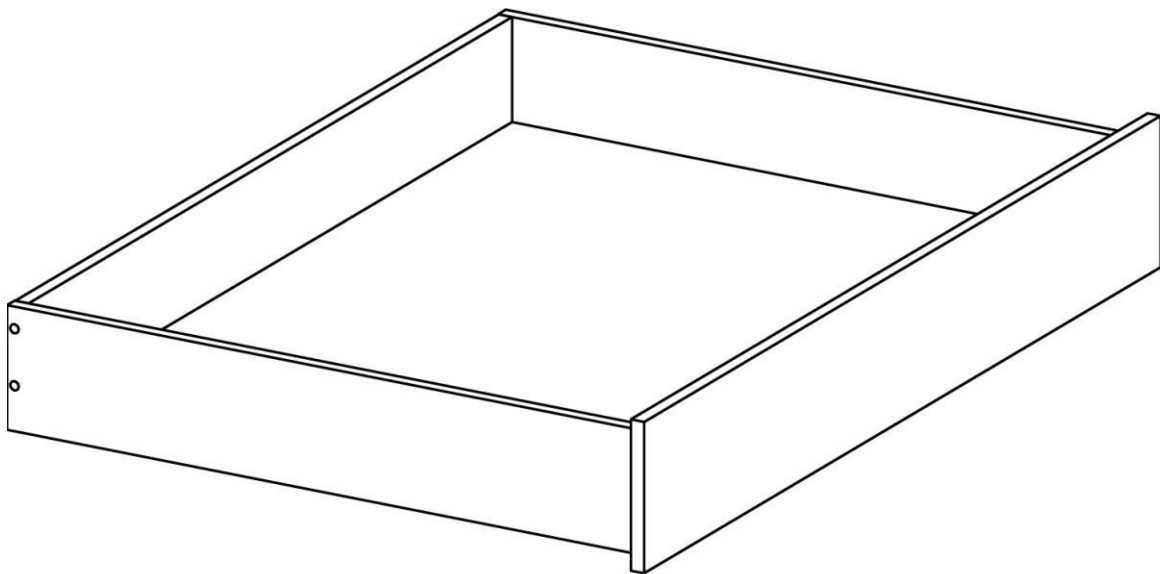

К сведению покупателя

Сборку и установку изделия рекомендуется доверить специалистам, обладающим достаточными знаниями и навыками.

Для удобства транспортировки и предохранения от повреждений мебель поставляют в разобранном виде. На каждом пакете имеется маркировка с указанием названия изделия, перечень входящих в данный пакет деталей, их размеры и количество, а также номера этих деталей, которые соответствуют номерам в комплекточной ведомости и на схемах сборки. Для крепления фурнитуры на деталях имеются отверстия и наколки.

Правила сборки

Сборку следует производить на ровном полу, покрытом тканью или бумагой во избежание повреждения кромок и загрязнения мебели. Сборку корпуса рекомендуется производить в горизонтальном положении, устанавливая детали лицевыми кромками вниз. Необходимо соблюдать осторожность, чтобы не повредить лакированные поверхности, в сборке крупногабаритных изделий должны участвовать не менее 2-х человек. Детали при сборке необходимо закреплять прочно, не допуская их качания. Для сборки потребуются ключ шестигранный №4 и отвертки.

Подготовка к сборке

Проверить комплектность каждого пакета по имеющейся на них маркировке.
ВНИМАНИЕ! Не рекомендуется одновременно вынимать детали из всех пакетов во избежание их смешивания.

Проверить наличие фурнитуры и метизов, при необходимости протереть их.
ВНИМАНИЕ! Перед началом сборки необходимо **внимательно изучить инструкцию** и определить расположение деталей в изделии в соответствии со схемами сборки.

Ящик предназначен для использования с кроватью Intra

Ящик может устанавливаться как с левой, так и с правой стороны кровати Intra. Также возможно установить 2 ящика (с двух сторон кровати).

Установка фурнитуры

1. В боковые стенки ящика (37), (38), планки нижние ящика (42) установить эксцентрики Rastex 15/16 таким образом, чтобы стрелка была повернута в сторону отверстия в торце.
2. В муфты, установленные на задней стенке ящика (39) и фасадной стенке установить дюбели DU644.
3. На планки нижние (42) установить колесные опоры шурупами 3,5x13мм (схема сборки).

Порядок сборки ящика выкатного

1. Присоединить к задней стенке ящика (39) планки нижние (42) с помощью эксцентриковых стяжек. Затянуть эксцентрики, повернув их на 180 градусов. С правой и с левой стороны присоединить к задней стенке (39) боковые стенки ящика (37) и (38) с помощью конфирмат-винтов.
2. Вставить дно ящика в пазы боковых и задней стенок.
3. Присоединить фасадную стенку ящика к боковым стенкам (37), (38) и планкам ящика (42) так, чтобы дюбели вошли в предназначенные для них отверстия. Затянуть эксцентрики, повернув их на 180 градусов.
4. Закрыть видимые крепежи заглушками-самоклейками.

Схема сборки ящика выкатного

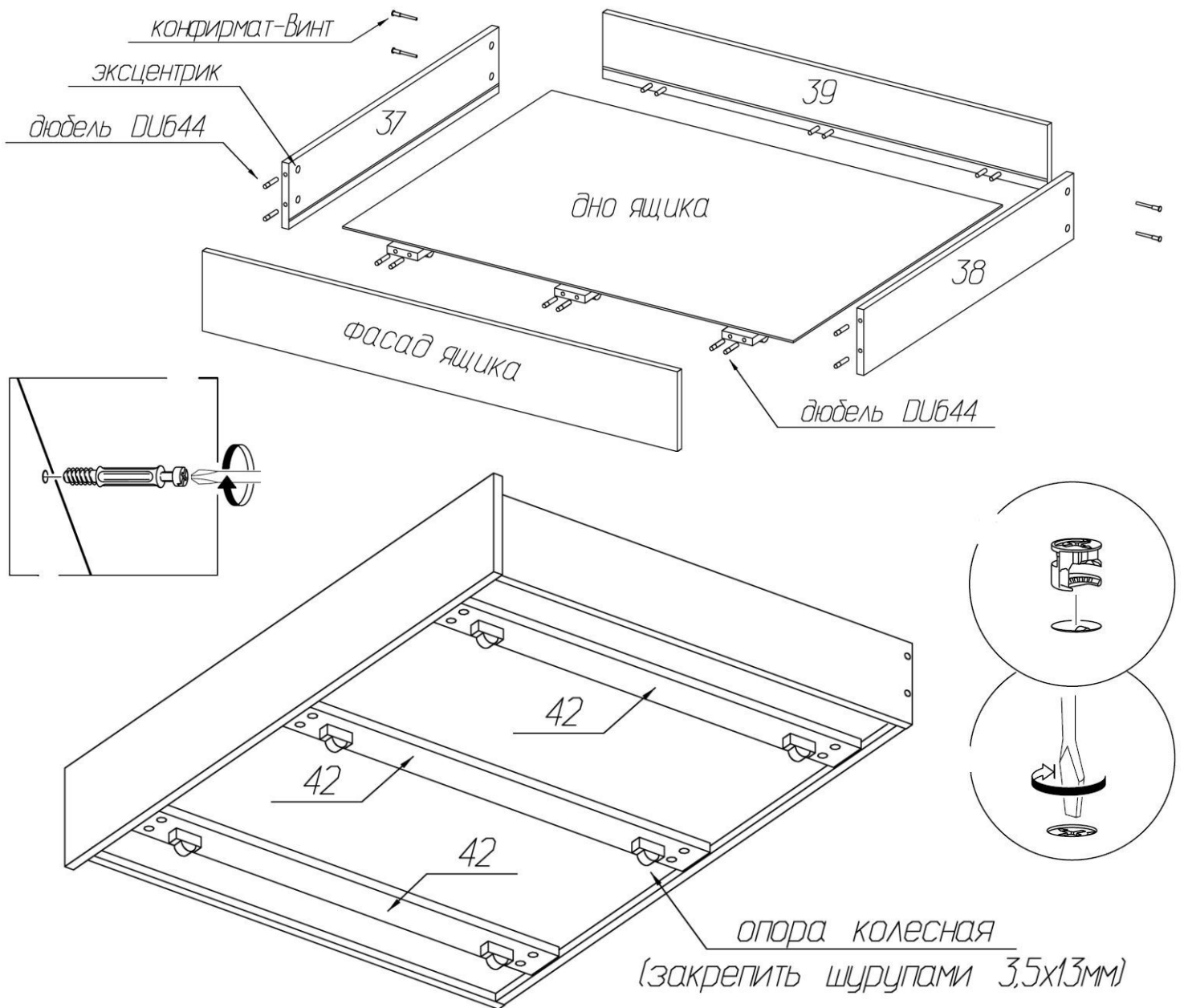

**Комплектовочная ведомость деталей
ящика выкатного «Intra» Корпус**

№	Наименование	Размеры			Кол., шт
		А, мм	В, мм	Т, мм	
37	Боковая стенка ящика левая	751	140	16	1
38	Боковая стенка ящика правая	751	140	16	1
39	Задняя стенка ящика	1020	140	16	1
42	Планка нижняя ящика	734	70	16	3
	Дно ящика	1034	748	3,2	1

**Комплектовочная ведомость деталей
ящика выкатного «Intra» Фасад**

№	Наименование	Размеры			Кол., шт
		А, мм	В, мм	Т, мм	
	Фасадная стенка ящика	1090	160	16	1

**Комплектовочная ведомость фурнитуры и метизов
ящика выкатного «Intra»**

№	Номенклатура	Количество
1	Дюбель DU 644 под муфту шт	16
2	Заглушка -самоклейка d =14мм шт	4
3	Заглушка -самоклейка d =18мм шт	4
4	Конфирмат-винт 7x50 шт	4
5	Конфирмат-ключ 4 Z шт	1
6	Опора колесная №493	6
7	Шурупы 3,5x13 впотай оц ГОСТ 1145-80 шт	12
8	Эксцентрик Rastex 15/16 шт	16

Рекомендации по правилам эксплуатации и уходу за мебелью

1. Мебель рекомендуется эксплуатировать в проветриваемых помещениях с температурой воздуха не ниже +10°C и относительной влажностью воздуха 50-80%
2. Мебель не следует устанавливать на неровном полу, близко к сырым и холодным стенам или источникам тепла.
3. В мебели, имеющей крепление болтами, винтами, шурупами, при ослаблении соединений необходимо периодически подвёртывать гайки, винты, шурупы.
4. Для предотвращения покособленности двери следует держать закрытыми.
5. Мебель перевозимую в условиях минусовой температуры, при установке в помещении следует протереть сухой, мягкой тканью как снаружи. Так и внутри, во избежание образования белых пятен на поверхности лаковой пленки в результате образование конденсата.
6. Мебель должна быть защищена от прямого попадания солнечных лучей во избежание ухудшения внешнего вида.
7. На поверхность мебели не следует ставить горячие предметы.
8. Удаление пыли с поверхности мебели следует производить сухой мягкой тканью или специально предназначенными для этого салфетками.
9. Удаление пятен с поверхности мебели следует производить тампоном из мягкой ткани, смоченной в специальных составах для чистки и освежения мебели в соответствии с рекомендациями по их использованию.
10. Для удаления загрязнения с зеркал и стекол рекомендуется применять предназначенные для этой цели жидкости.
11. Не применяйте для чистки фурнитуры чистящие средства, а только протирайте ее мягкой тканью.
12. Максимальная нагрузка на дно выкатного ящика – 15кг при условии ее равномерного распределения.

Гарантии изготовителя

Предприятие-изготовитель гарантирует покупателю сохранность всех качественных показателей, обусловленных ТР ТС 025/2012, при соблюдении правил сборки, установки и эксплуатации мебели. И оставляет за собой право изменения конструкции изделия.

За механические повреждения, возникшие во время транспортировки, сборки или хранения, предприятие-изготовитель ответственности не несет.

Претензии по качеству мебели должны направляться в магазин, где приобретена мебель, с приложением товарного чека. Претензии принимаются в течение гарантийного срока - 24 месяца со дня приобретения мебели.

Срок службы мебели 10 лет.

По дефектам, возникшим из-за несоблюдения покупателем правил эксплуатации и ухода за мебелью, претензии не принимаются.

**ООО «ИНТЕРА»
156008, г. Кострома,
ул. Поселковая, д.33, лит. А1, пом.1**



Обстановочка!

WWW.OGOGO.RU



ООО «ИНТЕРА»

Инструкция
по сборке и эксплуатации изделий мебели

Набор мебели «INTRA»

Зеркало навесное

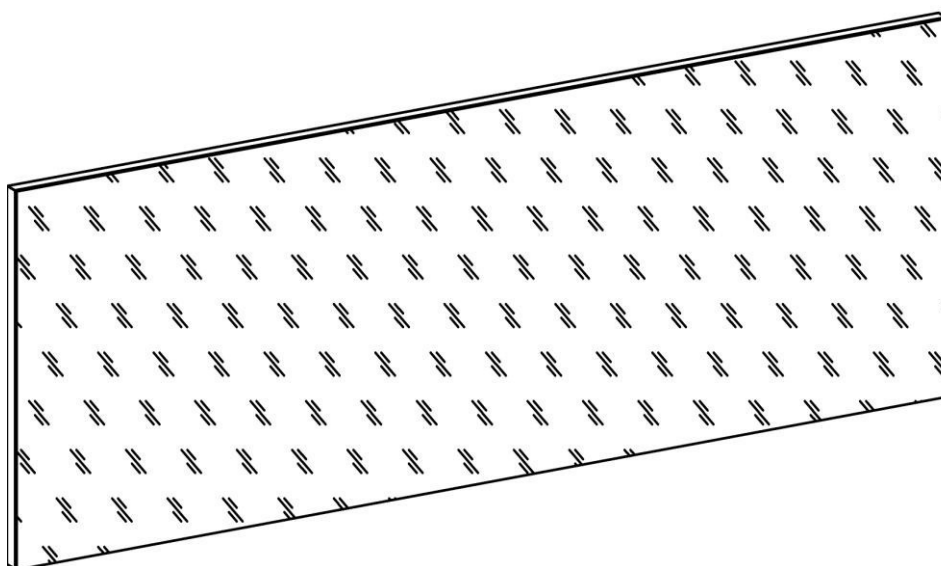

Комплектовочная ведомость фурнитуры и метизов

Зеркало навесное Intra

№	Наименование	Ед.изм.	Кол.
1	Дюбель для крючка 8x40 шт	шт	2
2	Крючок навесной 6x60 шт	шт	2

Установка изделия

1. Определить место для установки зеркала.

Отметить положение левого верхнего края изделия. На расстоянии 46мм вниз от определенного Вами верхнего края изделия проведите горизонтальную линию. На этой оси просверлите в стене отверстия для установки дюбелей:

- при установке зеркала в вертикальном положении - первое на расстоянии 46мм от левого края, второе – на расстоянии 352мм от первого;

- при установке зеркала в горизонтальном положении - первое на расстоянии 101мм от левого края, второе – на расстоянии 896мм от первого.

2. В полнотелом материале стены следует просверлить отверстие диаметром 8мм, в которое заподлицо забивается пластмассовый дюбель. Глубина сверления не менее 50мм. Предлагаемые дюбели предназначены для использования с полнотелыми кирпичами, силикатными полнотелыми кирпичами, бетоном или клинкерными кирпичами. Для крепления на стенах из другого материала следует использовать имеющиеся в продаже специальные крепежные элементы.

3. На ввернутые в стену крючки навесить зеркало.

Рекомендации по правилам эксплуатации и уходу за зеркалами

1. Зеркала рекомендуется эксплуатировать в проветриваемом помещении с температурой воздуха не ниже +10⁰С и относительной влажностью воздуха не выше 70%.
2. Данные зеркала не предназначены для использования в помещениях с повышенной влажностью (ванные комнаты, душевые и т.п.)
3. Зеркала, перевозимые в условиях минусовой температуры, следует протереть сухой, мягкой тканью во избежание образования белых пятен на поверхности лаковой пленки в результате образования конденсата.
4. Зеркала должны быть защищены от прямого попадания солнечных лучей во избежание ухудшения внешнего вида.
5. Для удаления загрязнения с зеркала рекомендуется применять предназначенные для этой цели жидкости.

Гарантии изготовителя

Предприятие-изготовитель гарантирует покупателю сохранность всех качественных показателей, обусловленных ТР ТС 025/2012, при соблюдении правил сборки, установки и эксплуатации мебели. И оставляет за собой право изменения конструкции изделия.

За механические повреждения, возникшие во время транспортировки, сборки или хранения, предприятие – изготовитель ответственности не несет.

Претензии по качеству зеркал должны направляться в магазин, где приобретены изделия, с приложением товарного чека. Претензии принимаются в течение гарантийного срока – 24 месяца со дня приобретения изделия.

Срок службы зеркала – 5 лет.

По дефектам, возникшим из-за несоблюдения покупателем правил эксплуатации и ухода за зеркалами, претензии не принимаются.

**ООО «ИНТЕРА»
156008, г. Кострома,
ул. Поселковая, д.33, лит. А1, пом.1**