

ООО «ИНТЕРА»

Инструкция  
по сборке и эксплуатации изделий мебели

**Комод Cloud A3**

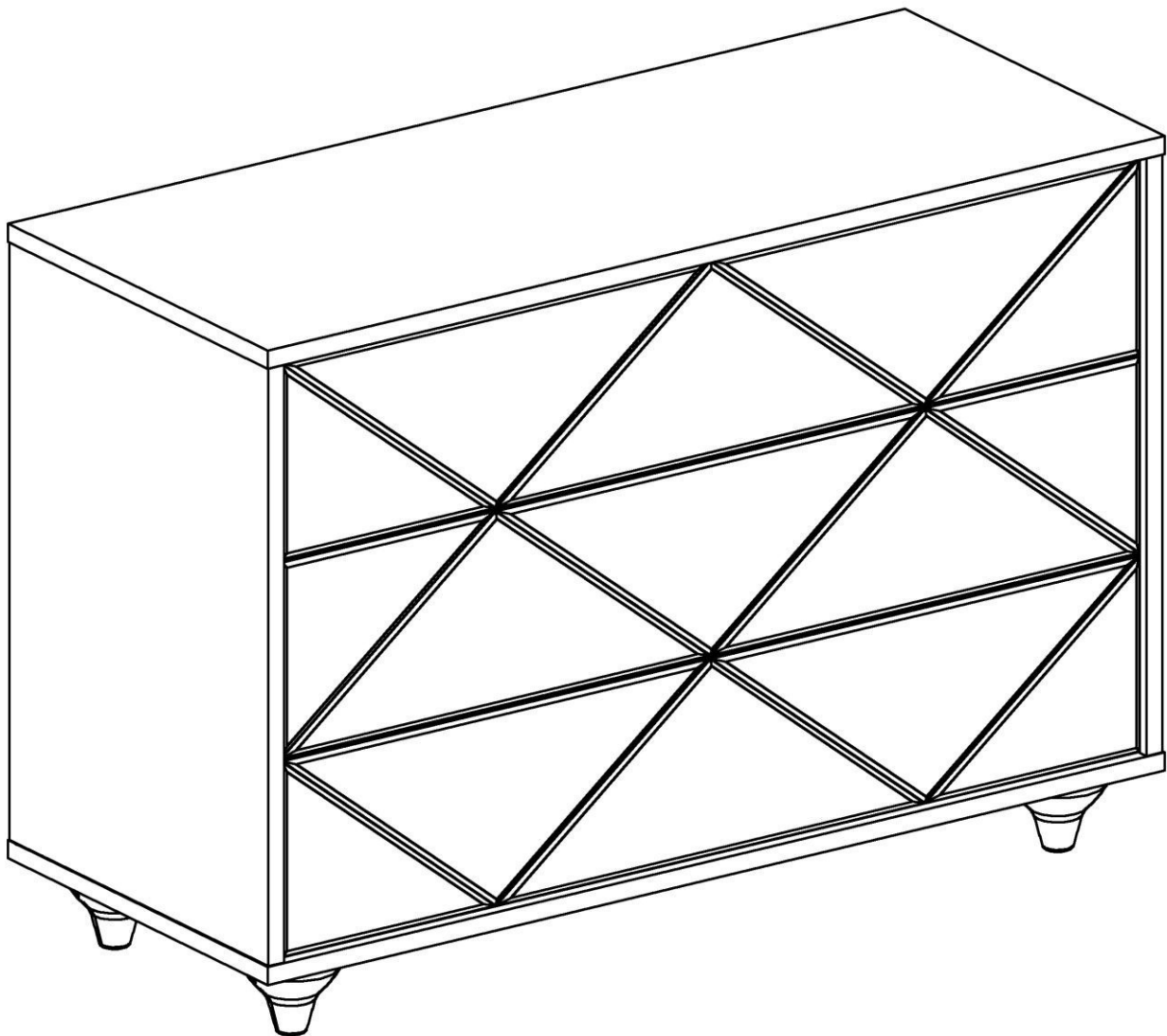

## К сведению покупателя

*Сборку изделия рекомендуется доверить специалистам, обладающим достаточными знаниями и навыками.*

Для удобства транспортировки и предохранения от повреждений мебель поставляют в разобранном виде. На каждом пакете имеется маркировка с указанием названия изделия, перечень входящих в данный пакет деталей, их размеры и количество, а также номера этих деталей, которые соответствуют номерам в комплектовочной ведомости и на схемах сборки. Для крепления фурнитуры на деталях имеются отверстия и наколки.

### Правила сборки

Сборку следует производить на ровном полу, покрытом тканью или бумагой во избежание повреждения кромок и загрязнения мебели. Сборку корпуса рекомендуется производить в горизонтальном положении. Необходимо соблюдать осторожность, чтобы не повредить лакированные поверхности, в сборке крупногабаритных изделий должны участвовать не менее 2-х человек. Детали при сборке необходимо закреплять прочно, не допуская их качания. Для сборки потребуется молоток и отвертки, рулетка 2 м.

### Подготовка к сборке.

Проверить комплектность каждого пакета по имеющейся на них маркировке.

Проверить наличие фурнитуры и метизов, при необходимости протереть их.

**ВНИМАНИЕ!** Перед началом сборки необходимо **внимательно изучить инструкцию** и определить расположение деталей в изделии в соответствии со схемами сборки.

### *Комплектовочная ведомость фурнитуры и метизов*

№	Номенклатура	Количество	Ед.изм.
1	Винт 6x25 впотай	9	шт.
2	Дюбель DU 644	9	шт.
3	Дюбель-полипропил, 8x50	2	шт.
4	Заглушка -самоклейка d =14мм	60	шт.
5	Заглушка -самоклейка d =18мм	14	шт.
6	Конфирмат-винт 7x50	58	шт.
7	Конфирмат-ключ 4 Z	1	шт.
8	Направляющая Futura Push 450мм	3	комплект
9	Опора цокольная Н=100мм	1	шт.
10	Подпятник войлочный D=28мм	4	шт.
11	Саморез 3,5x16 впотай оцинк.	4	шт.
12	Саморез 4,0x25 в потай оц.	18	шт.
13	Уголок мебельный с шурупом	14	шт.
14	Шкант мебельный 8x30	10	шт.
15	Шурупы 4,0x60 впотай оц	2	шт.
16	Шурупы 6,3x10,5 крепежный для направляющих	24	шт.
17	Эксцентрик Rastex 15/16	5	шт.
18	Эксцентрик Rastex 15/22	4	шт.

*Комплектовочная ведомость деталей*

№	Наименование	Кол.	Размеры		
			А	В	Г
11	Стенка вертикальная	1	728	516	22
12	Стенка вертикальная	1	728	516	22
14	Крышка	1	1252	518	22
15	Нижний щит	1	1252	518	22
13	Планка задняя	1	1204	100	16
16	Ящика стенка боковая	6	440	170	16
17	Ящика стенка задняя	3	1162	160	16
18	Ящика стенка передняя	3	1162	160	16
19	Ящика дно	3	1162	407	16
	Фасад ящика верхнего, нижнего	2	1200	240	20
	Фасад ящика среднего	1	1200	240	20
	Задняя стенка верхняя	1	1219	371	4
	Задняя стенка нижняя	1	1219	371	4
	Ножка	4	100	118	118
	Профиль соединительный	1	1203		

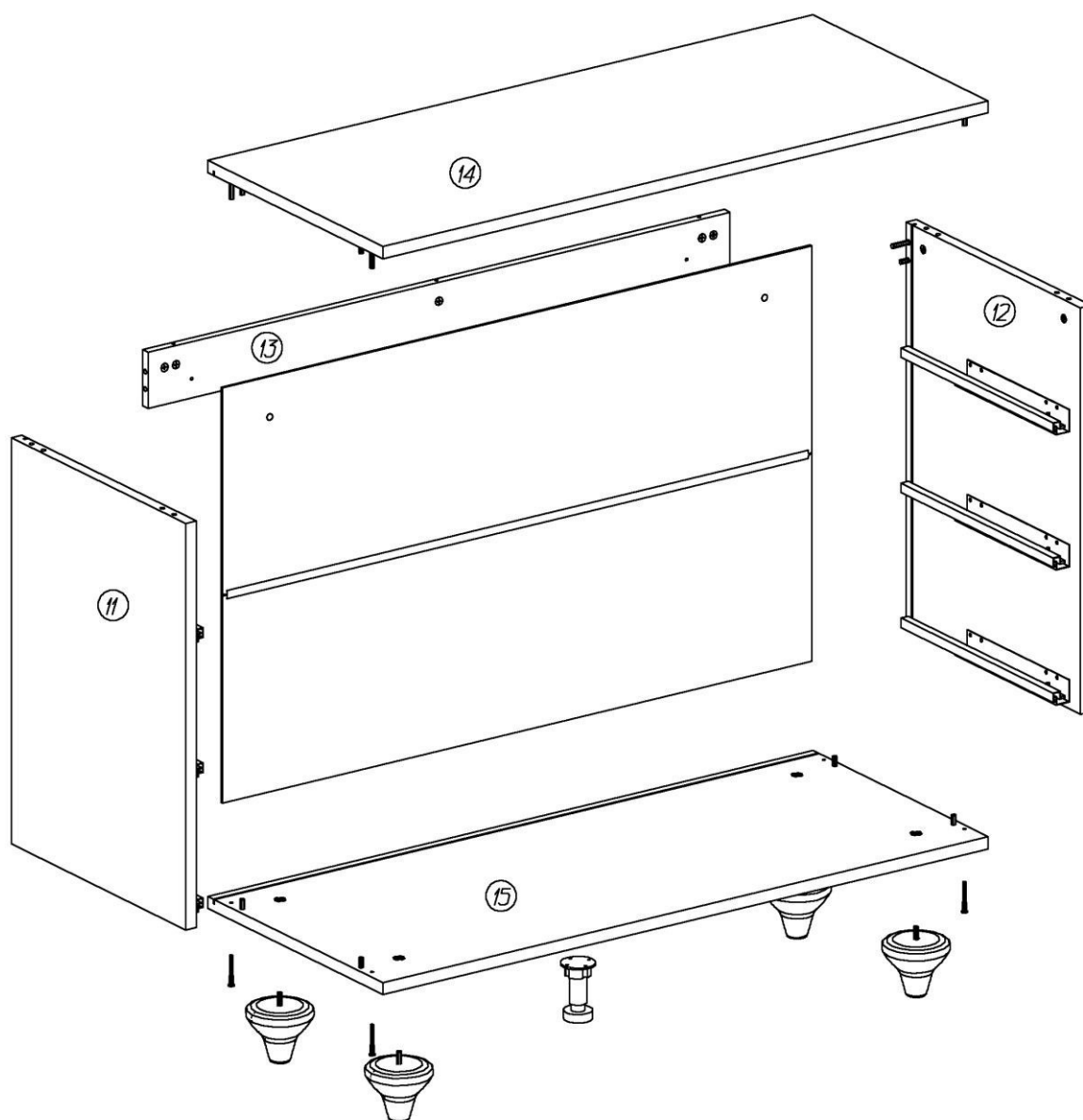

1. На крышке **14** в установленные муфты эксцентриковых стяжек ввернуть дюбели стяжки, в соседние отверстия вставить шканты 8x30.
2. На нижнем щите **15** в отверстия диаметром 8мм вставить шканты.
3. На планке задней **13** в имеющиеся отверстия диаметром 15мм вставить эксцентрики Rastex 15/16 (низкие) таким образом, чтобы стрелка была повернута в сторону кромки.
4. На стенках вертикальных **11, 12** при помощи шурупов крепёжных 6,3x10,5 закрепить направляющие (первое отверстие на стенке боковой совместить с четвертым отверстием в верхнем ряду на направляющей). В отверстия диаметром 15мм вставить эксцентрики Rastex 15/22 (высокие) таким образом, чтобы стрелка была повернута в сторону кромки. В установленную муфту эксцентриковой стяжки ввернуть дюбель, в соседнее отверстие вставить шкант.

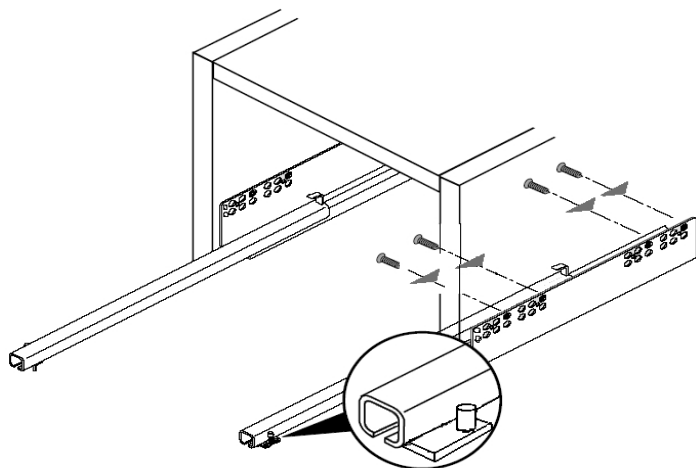

5. Между стенками вертикальными **11, 12** установить планку заднюю **13** так, чтобы дюбели стяжек и шканты вошли в соответствующие отверстия в кромках. Повернуть эксцентрики на 180 градусов.
6. Установить крышку **14** так, чтобы дюбели стяжек и шканты вошли в соответствующие отверстия в кромках деталей **11, 12, 13**.
7. В пазы вставить задние стенки. Задняя стенка с отверстиями – верхняя. Отверстия в задней стенке должны совпасть с отверстиями в планке **13**. Соединить задние стенки через профиль.
8. Установить нижний щит **15** так, чтобы шканты вошли в соответствующие отверстия в кромках деталей **11, 12**. Закрепить нижний щит конфирматами 7x50.
9. Собранный корпус проверить на прямоугольность, сравнивая диагонали (их длины должны быть равны).
10. Зафиксировать задние стенки с помощью мебельных уголков, устанавливая их по углам задних стенок и по центрам длинных сторон.

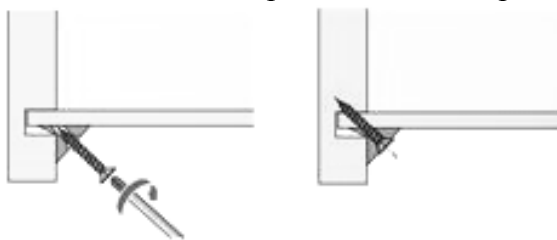

11. Ввернуть ножки в установленные в нижнем щите гайки. На ножки наклеить войлочные подпятники. Саморезами 3,5x16 закрепить опору цокольную.

12. ВАЖНО. Комод необходимо фиксировать против опрокидывания. Для чего через отверстия в задней стенке сделать отметки на стене. Отодвинуть изделие, просверлить в стене отверстие диаметром 6мм, вбить в стену пластиковый дюбель. Поставить комод на место и через отверстия в задней стенке и планке задней закрепить изделие шурупами 4x60, вворачивая их в дюбели.
13. Собрать ящики при помощи конфирматов 7x50. Дно ящика вкладное, боковые стенки выступают снизу на 10мм.

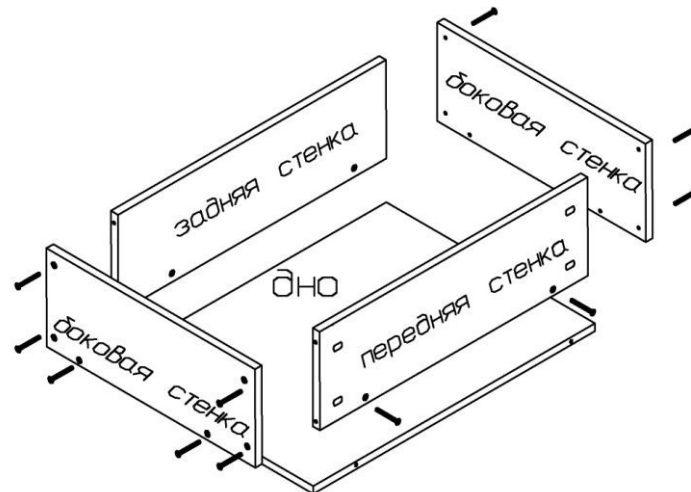

14. Вставить ящики в корпус. Выдвижной ящик вставляется под наклоном, сверху в выдвинутые направляющие шины. Два отверстия в задней стенке принимают задние крюки. Придавливая выдвижной ящик вниз, его соединяют с цапфами, которые должны войти в отверстия в нижней кромке боковых стенок ящика. Положение ящика по высоте настраивают винтом, расположенным под нижней кромкой бока ящика. Для снятия ящика его выдвигают до упора, слегка приподнимают и вынимают. При снятии выдвижного ящика настроенная позиция по высоте сохраняется.

#### Монтаж

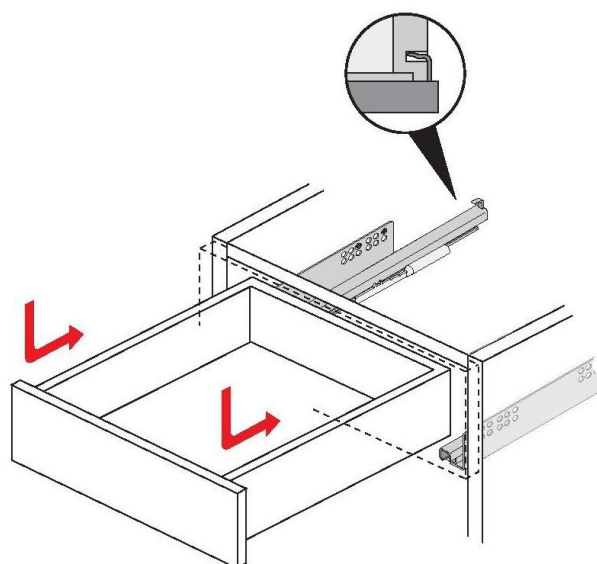

15. Фасадные стенки крепятся на установленные в корпус ящики.  
На фасадной стенке ящика имеются отверстия с установленными втулками для крепления винтами М6х25 и отверстия в нижней части для приёмки шипа направляющей. Фасадные стенки крайних и среднего ящиков отличаются по расположению стекол на них. Определить положение каждого фасада по рисунку на титульном листе.
16. Винты через отверстия в передней стенке ящика ввернуть, не затягивая, в резьбовые втулки, установленные в фасадной стенке. Подрегулировать положение фасадов, затянуть винты. Зафиксировать фасад саморезами 4,0х25
17. Закрывать видимые стяжки заглушками – самоклеяками.

### **Рекомендации по правилам эксплуатации и уходу за мебелью**

Максимальный вес предметов, устанавливаемых:

- на крышку не более 25 кг;
- в ящик не более 15 кг.

1. Мебель рекомендуется эксплуатировать в проветриваемых помещениях с температурой воздуха не ниже +10°С и относительной влажностью воздуха 50-80%
2. Мебель не следует устанавливать на неровном полу, близко к сырým и холодным стенам или источникам тепла.
3. В мебели, имеющей крепление болтами, винтами, шурупами, при ослаблении соединений необходимо периодически подвëртывать гайки, винты, шурупы.
4. Мебель, перевозимую в условиях минусовой температуры, при установке в помещении следует протереть сухой, мягкой тканью как снаружи. Так и внутри, во избежание образования белых пятен на поверхности пленки в результате образование конденсата.
5. Мебель должна быть защищена от прямого попадания солнечных лучей во избежание ухудшения внешнего вида.
6. На поверхность мебели не следует ставить горячие предметы.
7. Удаление пыли с поверхности мебели следует производить сухой мягкой тканью или специально предназначенными для этого салфетками.
8. Удаление пятен с поверхности мебели следует производить тампоном из мягкой ткани, смоченной в специальных составах для чистки и освежения мебели в соответствии с рекомендациями по их использованию.
9. Не применяйте для чистки фурнитуры чистящие средства, а только протирайте ее мягкой тканью.
10. Не допускается применение соды, порошков, паст, не предназначенных для ухода за мебелью, а также средств, содержащих абразивные материалы и агрессивные жидкости (кислоты, щелочи, масла) или их пары.
11. Чистящие средства, содержащие жир и воск, а также средства для полировки мебели оставляют на обрабатываемых поверхностях налет, поэтому их использование противопоказано.
12. Рекомендуется очищать любую часть мебели как можно скорее после того, как она испачкалась. Если Вы оставляете загрязнение на некоторое время, то заметно повышается опасность образования разводов, пятен и повреждений предметов мебели.
13. Перемещать изделие, необходимо приподняв его над полом за каркас. Не поднимайте за крышку – Вы можете её оторвать! Не двигайте по полу – Вы можете оторвать ножки.

### **Гарантии изготовителя**

Предприятие-изготовитель гарантирует покупателю сохранность всех качественных показателей, обусловленных ТР ТС 025/2012, при соблюдении правил сборки, установки и эксплуатации мебели.

Предприятие-изготовитель оставляет за собой право изменения конструкции изделия.

За механические повреждения, возникшие во время транспортировки, сборки или хранения, предприятие-изготовитель ответственности не несет.

Претензии по качеству мебели должны направляться в магазин, где приобретена мебель, с приложением товарного чека. Претензии принимаются в течение гарантийного срока - 24 месяца со дня приобретения мебели.

Срок службы мебели 10 лет.

По дефектам, возникшим из-за несоблюдения покупателем правил эксплуатации и ухода за мебелью, претензии не принимаются.

**ООО «ИНТЕРА»  
156008, г. Кострома,  
ул. Поселковая, д.33, лит. А1, пом.1**

ООО «ИНТЕРА»

Инструкция  
по сборке и эксплуатации изделий мебели

**Шкаф 2-дверный Cloud**

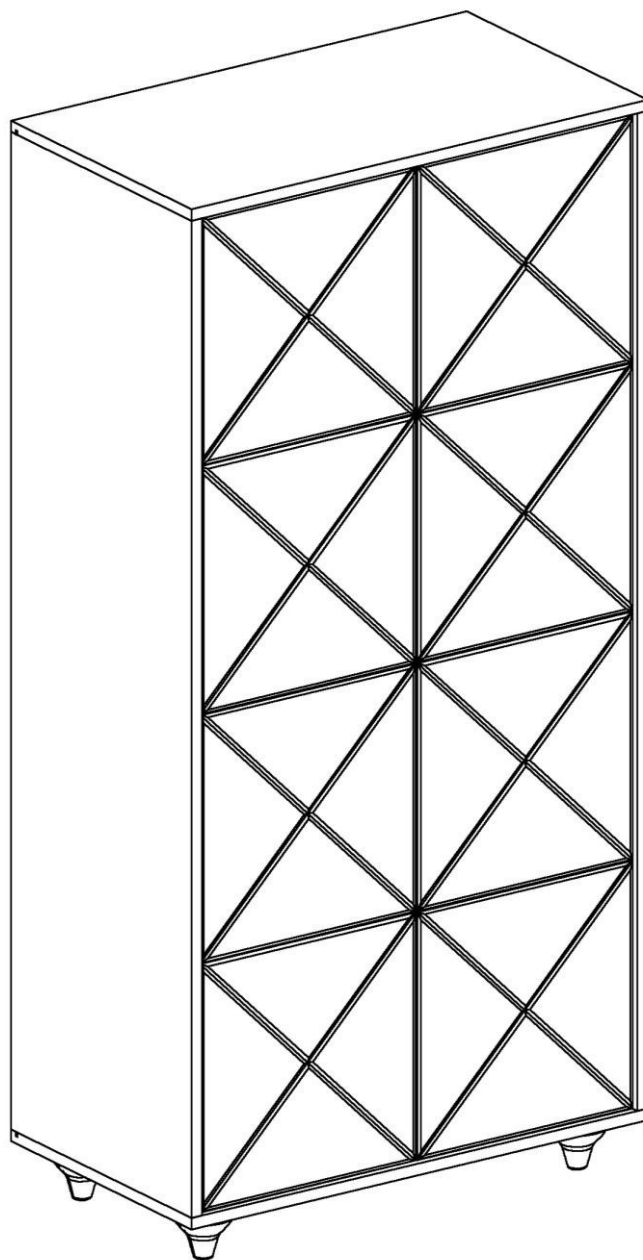



### **К сведению покупателя**

*Сборку изделия рекомендуется доверить специалистам, обладающим достаточными знаниями и навыками.*

Для удобства транспортировки и предохранения от повреждений мебель поставляют в разобранном виде. На каждом пакете имеется маркировка с указанием названия изделия, перечень входящих в данный пакет деталей, их размеры и количество, а также номера этих деталей, которые соответствуют номерам в комплектовочной ведомости и на схемах сборки. Для крепления фурнитуры на деталях имеются отверстия и наколки.

### **Правила сборки**

Сборку следует производить на ровном полу, покрытом тканью или бумагой во избежание повреждения кромок и загрязнения мебели. Сборку корпуса рекомендуется производить в горизонтальном положении. Необходимо соблюдать осторожность, чтобы не повредить лакированные поверхности, в сборке крупногабаритных изделий должны участвовать не менее 2-х человек. Детали при сборке необходимо закреплять прочно, не допуская их качания. Для сборки потребуется молоток и отвертки, рулетка 3 м.

### **Подготовка к сборке.**

Проверить комплектность каждого пакета по имеющейся на них маркировке.

Проверить наличие фурнитуры и метизов, при необходимости протереть их.

**ВНИМАНИЕ!** Перед началом сборки необходимо **внимательно изучить инструкцию** и определить расположение деталей в изделии в соответствии со схемами сборки.

**Комплектовочная ведомость фурнитуры и метизов**

№	Номенклатура	Количество	Ед.изм.
1	Гвоздь 1,2*16	2	шт.
2	Дюбель DU 322	12	шт.
3	Дюбель DU 644 под муфту	8	шт.
4	Дюбель для крючка 8x40	2	шт.
5	Заглушка -самоклейка d =14мм	16	шт.
6	Заглушка -самоклейка d =18мм	12	шт.
7	Защелка пружинная MINI-LATCH	2	шт.
8	Конфирмат-винт 7x50	12	шт.
9	Конфирмат-ключ 4 Z	1	шт.
10	Петля Indaux вкладная с обрат.пруж. арт. 062.170.150	10	шт.
11	Планка монтажная Indaux H=4 арт. 083.643.221	10	шт.
12	Подвески № 349	2	шт.
13	Подпятник войлочный D=28мм	4	шт.
14	Полкодержатели VB135 с фиксатором	12	шт.
15	Саморез 4,2x19 с прессшайбой	2	шт.
16	Скрепка заднего полка	18	шт.
17	Уголок мебельный с шурупом	14	шт.
18	Шкант мебельный 8x30	12	шт.
19	Штангодержатели никель SL 322	2	шт.
20	Шуруп - навес 5,5x50мм	2	шт.
21	Шурупы 3,0x13 (круг,шляпка)	4	шт.
22	Шурупы 3,0x20 впотай	18	шт.
23	Шурупы 3,0x20 кругл гол. оц	4	шт.
24	Шурупы 3,5x13 впотай оц	28	шт.
25	Эксцентрик Rastex 15/22	8	шт.

**Комплектовочная ведомость деталей**

№	Наименование	Кол.	Размеры		
			А	В	Т
1	Стенка вертикальная	1	1924	572	22
52	Стенка вертикальная	1	1924	572	22
53	Верхний щит	1	1012	573	22
54	Нижний щит	1	1012	573	22
55	Перегородка	1	1924	522	22
57	Стенка горизонтальная	2	472	522	22
58	Полка	3	472	522	22
	Дверь в т.ч.:	2	1920	480	20
	Задняя стенка	2	1610	490	4
	Задняя стенка	2	328	490	4
	Ножка	4	100	118	118
	Штанга	1	465	30	15

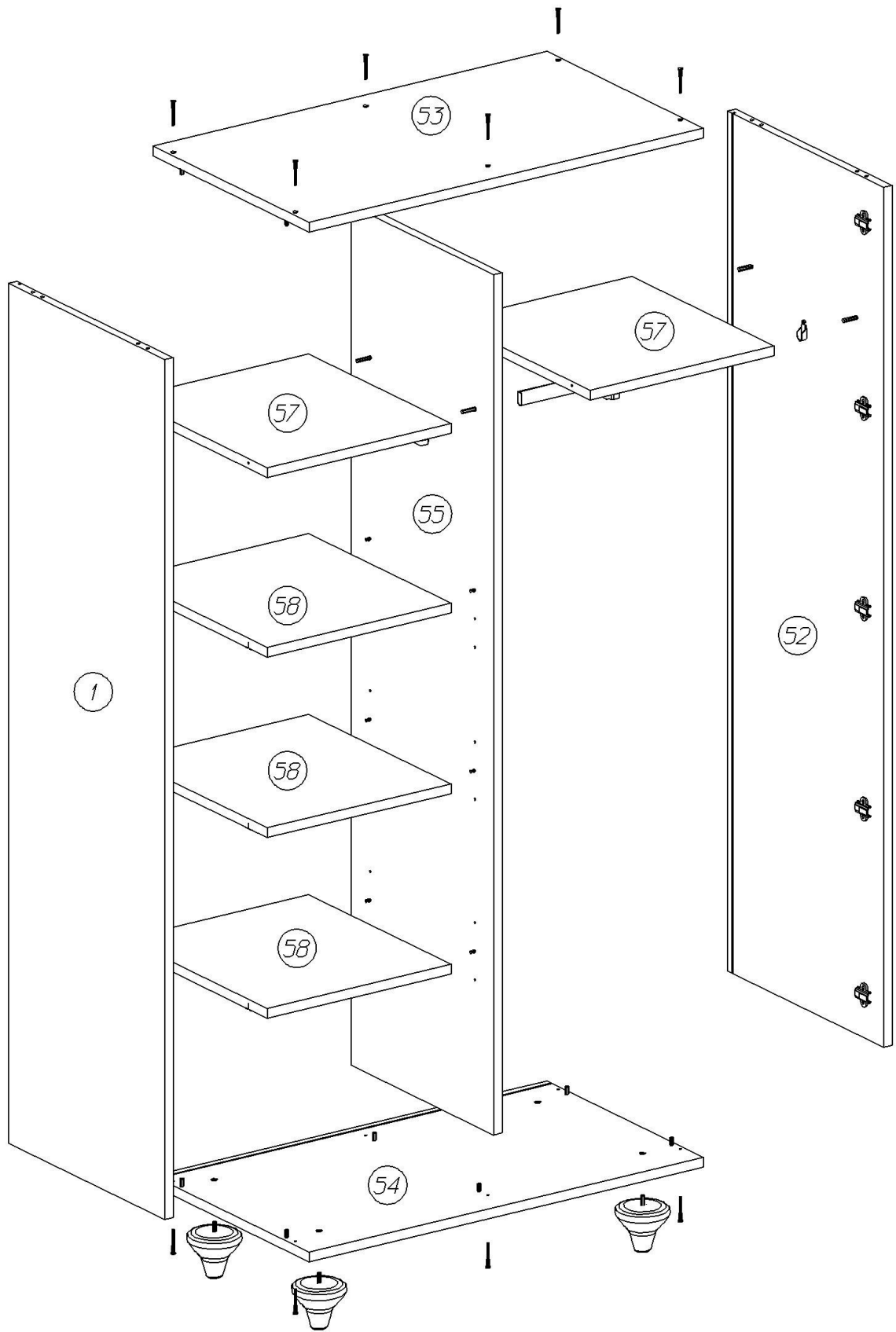

1. На щитах **53, 54** в отверстия диаметром 8мм вставить шканты.
2. На стенке вертикальной **1** закрепить монтажные планки петель. В установленные муфты эксцентриковых стяжек ввернуть дюбели. В отверстия Ø 5 мм по выбранным уровням установки полок ввернуть дюбели DU 322 (короткие).
3. На стенке вертикальной **52** закрепить монтажные планки петель. В установленные муфты эксцентриковых стяжек ввернуть дюбели. Шурупами 3,5x13 закрепить штангодержатель.
4. На перегородке **55** с двух сторон в установленные муфты эксцентриковых стяжек ввернуть дюбели. С правой стороны шурупами 3,5x13 закрепить штангодержатель. С левой стороны в отверстия Ø 5 мм по выбранным уровням установки полок ввернуть дюбели DU 322 (короткие).
5. В отверстия на полках **58** установить врезные полкодержатели VB 135.

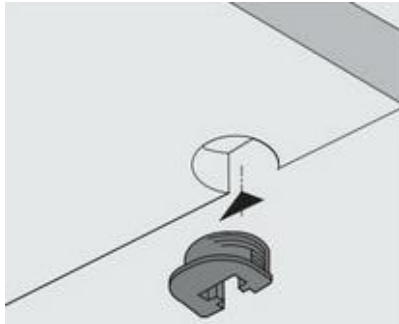

6. На деталях **57** в отверстия диаметром 15мм вставить эксцентрики Rastex 15/22 таким образом, чтобы стрелка была повернута в сторону кромки. Шурупами 3,0x20 установить по имеющимся наколам защелки пружинные MINI-LATCH. Щиты должны получиться левый и правый. Защелки располагаются с нижней стороны щита, рядом с перегородкой.

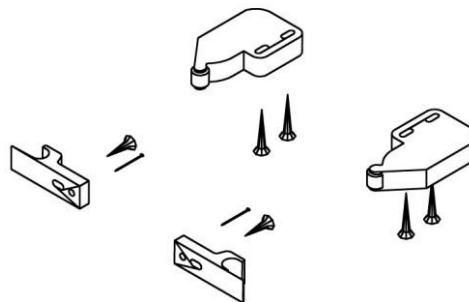

7. На дверях с помощью шурупов 3,5x13мм закрепить петли.
8. Между стенками вертикальными **1, 52** и перегородкой **55** установить стенки горизонтальные **57** так, чтобы дюбели стяжек вошли в соответствующие отверстия в кромках. Повернуть эксцентрики на 180 градусов.
9. Установить верхний щит **53** и нижний щит **54** так, чтобы шканты вошли в соответствующие отверстия в кромках деталей **1, 52**. Закрепить щиты конфирматами 7x50.
10. В пазы вставить задние стенки. Собранный корпус проверить на прямоугольность, сравнивая диагонали (их длины должны быть равны).
11. Зафиксировать задние стенки с помощью мебельных уголков, устанавливая их по углам задних стенок и по центрам длинных сторон. В местах стыков на деталях закрепить задние стенки скрепками с шурупами 3x20мм.

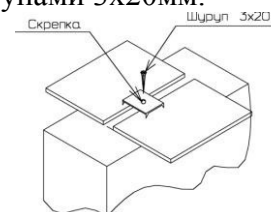
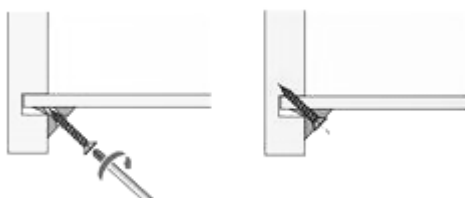

12. Ввернуть ножки в установленные в нижнем щите гайки. На ножки наклеить войлочные подпятники.
13. Для защиты от опрокидывания шкаф рекомендуется закрепить к стене с помощью подвесок. Подвеска крепится с помощью шурупа 5,5x50 и дюбеля 8x40 к стене. К верхнему щиту подвеска крепится саморезом 4,2x13 с прессшайбой.

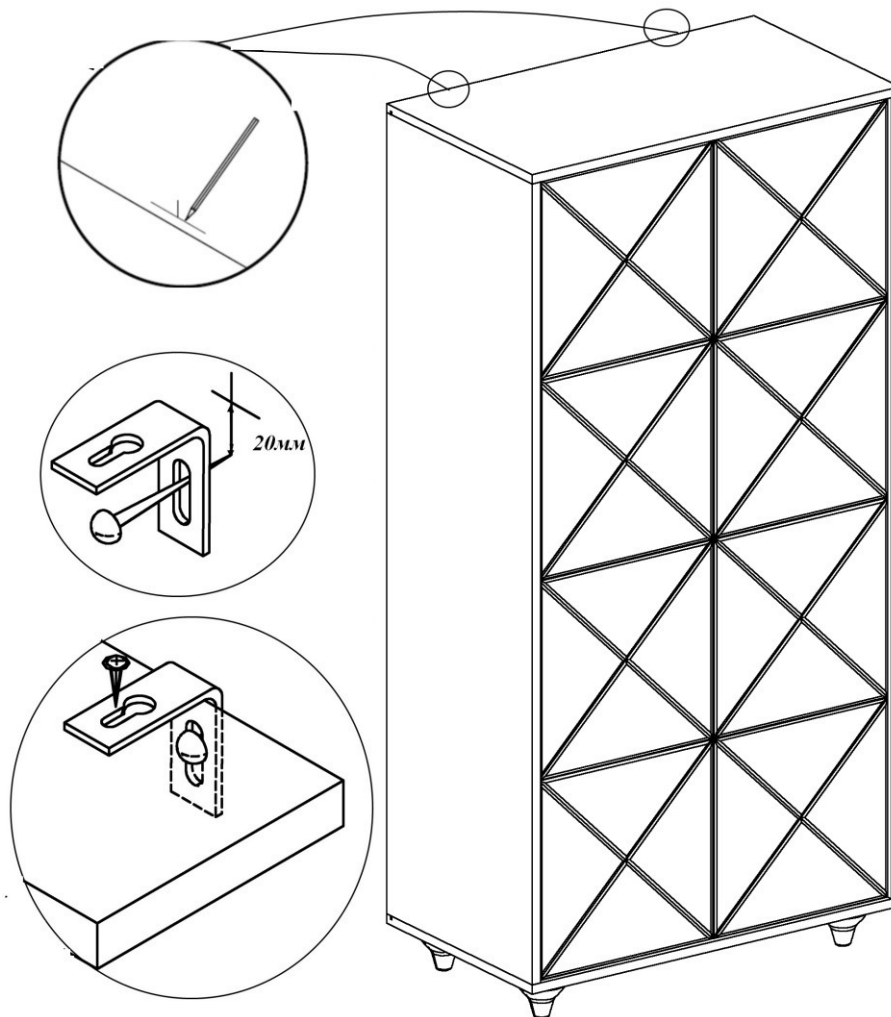

14. В левое отделение установить полки 58, надев их сверху до упора на дюбели, ввернутые в боковые стенки.
15. В правое отделение установить штангу.
16. Установить и отрегулировать двери.

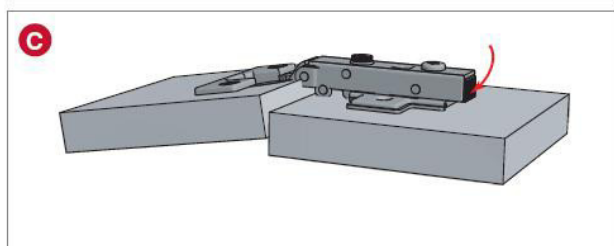
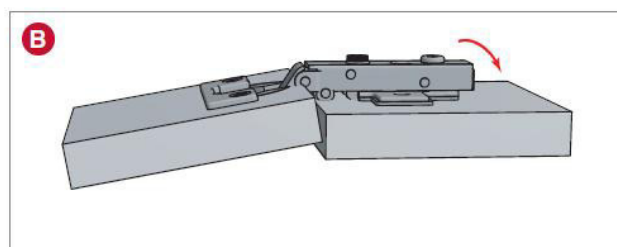
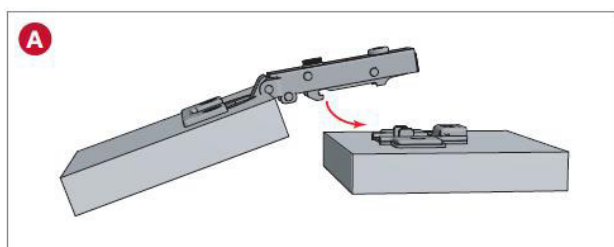

- A** Установка плеча петли на ответную планку
- B** Фиксация петли на ответной планке
- C** Снятие петли с ответной планки

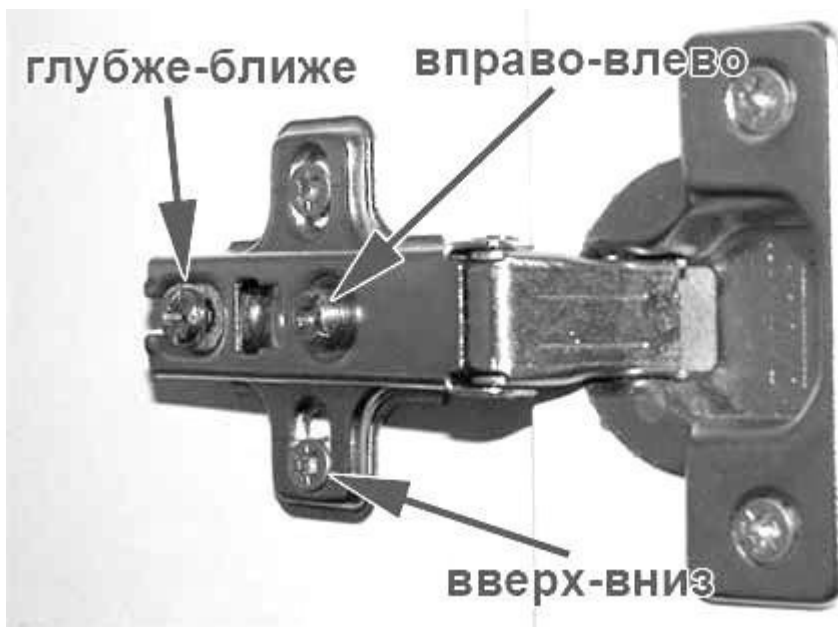

17. Планка пружинной защелки MINI-LATCH на фасад крепится шурупом 3,0x13 через овальное отверстие. Для крепления использовать накладки в верхней части двери. После регулировки положения фасада, в зависимости от модели защелки, планка фиксируется вторым шурупом 3,0x13 или гвоздем 1,2x16 через круглое отверстие
18. Закрывать видимые стяжки заглушками – самоклеяками.

### **Рекомендации по правилам эксплуатации и уходу за мебелью**

Максимальная нагрузка:

- на полку не более 10 кг;
- на штангу не более 8 кг.

1. Мебель рекомендуется эксплуатировать в проветриваемых помещениях с температурой воздуха не ниже +10°C и относительной влажностью воздуха 50-80%
2. Мебель не следует устанавливать на неровном полу, близко к сырým и холодным стенам или источникам тепла.
3. В мебели, имеющей крепление болтами, винтами, шурупами, при ослаблении соединений необходимо периодически подвëртывать гайки, винты, шурупы.
4. Мебель, перевозимую в условиях минусовой температуры, при установке в помещении следует протереть сухой, мягкой тканью как снаружи. Так и внутри, во избежание образования белых пятен на поверхности пленки в результате образование конденсата.
5. Мебель должна быть защищена от прямого попадания солнечных лучей во избежание ухудшения внешнего вида.
6. Удаление пыли с поверхности мебели следует производить сухой мягкой тканью или специально предназначенными для этого салфетками.
7. Удаление пятен с поверхности мебели следует производить тампоном из мягкой ткани, смоченной в специальных составах для чистки и освежения мебели в соответствии с рекомендациями по их использованию.
8. Для удаления загрязнения с зеркал и стекол рекомендуется применять предназначенные для этой цели жидкости.
9. Не применяйте для чистки фурнитуры чистящие средства, а только протирайте ее мягкой тканью.

10. Не допускается применение соды, порошков, паст, не предназначенных для ухода за мебелью, а также средств, содержащих абразивные материалы и агрессивные жидкости (кислоты, щелочи, масла) или их пары.
11. Чистящие средства, содержащие жир и воск, а также средства для полировки мебели оставляют на обрабатываемых поверхностях налет, поэтому их использование противопоказано.
12. Рекомендуется очищать любую часть мебели как можно скорее после того, как она испачкалась. Если Вы оставляете загрязнение на некоторое время, то заметно повышается опасность образования разводов, пятен и повреждений предметов мебели.
13. Перемещать изделие, необходимо приподняв его над полом за каркас. Не двигайте по полу – Вы можете оторвать ножки.

### **Гарантии изготовителя**

Предприятие-изготовитель гарантирует покупателю сохранность всех качественных показателей, обусловленных ТР ТС 025/2012, при соблюдении правил сборки, установки и эксплуатации мебели.

Предприятие-изготовитель оставляет за собой право изменения конструкции изделия.

За механические повреждения, возникшие во время транспортировки, сборки или хранения, предприятие-изготовитель ответственности не несет.

Претензии по качеству мебели должны направляться в магазин, где приобретена мебель, с приложением товарного чека. Претензии принимаются в течение гарантийного срока - 24 месяца со дня приобретения мебели.

Срок службы мебели 10 лет.

По дефектам, возникшим из-за несоблюдения покупателем правил эксплуатации и ухода за мебелью, претензии не принимаются.

**ООО «ИНТЕРА»  
156008, г. Кострома,  
ул. Поселковая, д.33, лит. А1, пом.1**

ООО «ИНТЕРА»

Инструкция  
по сборке и эксплуатации изделий мебели

**Шкаф 3-дверный Cloud**

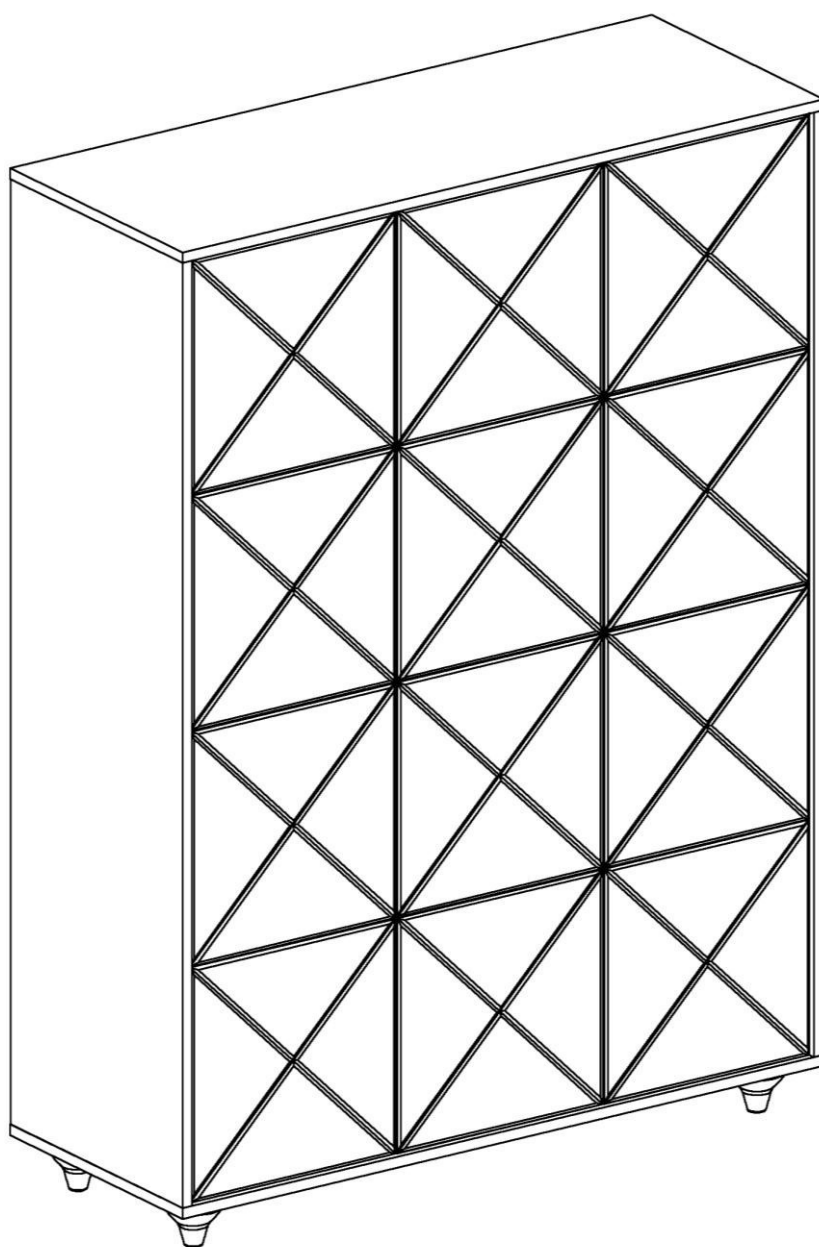



### **К сведению покупателя**

*Сборку изделия рекомендуется доверить специалистам, обладающим достаточными знаниями и навыками.*

Для удобства транспортировки и предохранения от повреждений мебель поставляют в разобранном виде. На каждом пакете имеется маркировка с указанием названия изделия, перечень входящих в данный пакет деталей, их размеры и количество, а также номера этих деталей, которые соответствуют номерам в комплектовочной ведомости и на схемах сборки. Для крепления фурнитуры на деталях имеются отверстия и наколки.

### **Правила сборки**

Сборку следует производить на ровном полу, покрытом тканью или бумагой во избежание повреждения кромок и загрязнения мебели. Сборку корпуса рекомендуется производить в горизонтальном положении. Необходимо соблюдать осторожность, чтобы не повредить лакированные поверхности, в сборке крупногабаритных изделий должны участвовать не менее 2-х человек. Детали при сборке необходимо закреплять прочно, не допуская их качания. Для сборки потребуются молоток и отвертки, рулетка 3 м.

### **Подготовка к сборке.**

Проверить комплектность каждого пакета по имеющейся на них маркировке.

Проверить наличие фурнитуры и метизов, при необходимости протереть их.

**ВНИМАНИЕ!** Перед началом сборки необходимо **внимательно изучить инструкцию** и определить расположение деталей в изделии в соответствии со схемами сборки.

**Комплектовочная ведомость фурнитуры и метизов**

№	Номенклатура	Количество	Ед.изм.
1	Гвоздь 1,2*16	3	шт.
1	Дюбель DU 322 арт 9 022 370	12	шт.
2	Дюбель для крючка 8x40	2	шт.
3	Дюбель DU 644 под муфту	10	шт.
4	Заглушка -самоклейка d =14мм	18	шт.
5	Заглушка -самоклейка d =18мм	14	шт.
6	Защелка пружинная MINI-LATCH	3	шт.
7	Конфирмат-винт 7x50	12	шт.
8	Конфирмат-ключ 4 Z	1	шт.
9	Опора цокольная H=100мм	1	шт.
10	Петля Indaux вкладная с обрат.пруж.	15	шт.
11	Планка монтажная Indaux H=4	15	шт.
12	Подвески № 349	2	шт.
13	Подпятник войлочный D=28мм	4	шт.
14	Полкодержатели VB135 с фиксатором	12	шт.
15	Саморез 3,5x16 впотай оцинк.	14	шт.
16	Саморез 4,2x19 с прессшайбой	2	шт.
17	Скрепка заднего полка	16	шт.
18	Уголок мебельный с шурупом	20	шт.
19	Шкант мебельный 8x30	14	шт.
20	Штангодержатели никель SL 322	2	шт.
21	Шурупы 3,0x13 (круг,шляпка)	6	шт.
22	Шурупы 3,0x20 впотай	21	шт.
23	Шурупы 3,0x20 кругл гол. оц	6	шт.
24	Шурупы 3,5x13 впотай оц	34	шт.
25	Шуруп - навес 5,5x50мм	2	шт.
26	Эксцентрик Rastex 15/22	10	шт.

**Комплектовочная ведомость деталей**

№	Наименование	Кол.	Размеры		
			А	В	Т
1	Стенка вертикальная	1	1924	572	22
2	Стенка вертикальная	1	1924	572	22
3	Верхний щит	1	1494	573	22
4	Нижний щит	1	1494	573	22
5	Перегородка	1	1924	522	22
6	Стенка горизонтальная	1	966	522	22
7	Стенка горизонтальная	1	460	522	22
8	Полка	3	460	522	22
9	Планка задняя	1	966	80	22
	Дверь	3	1920	480	20
	Задняя стенка	1	1610	478	4
	Задняя стенка	1	328	478	4
	Задняя стенка	2	984	954	4
	Ножка	4	100	118	118
	Штанга	1	959	30	15

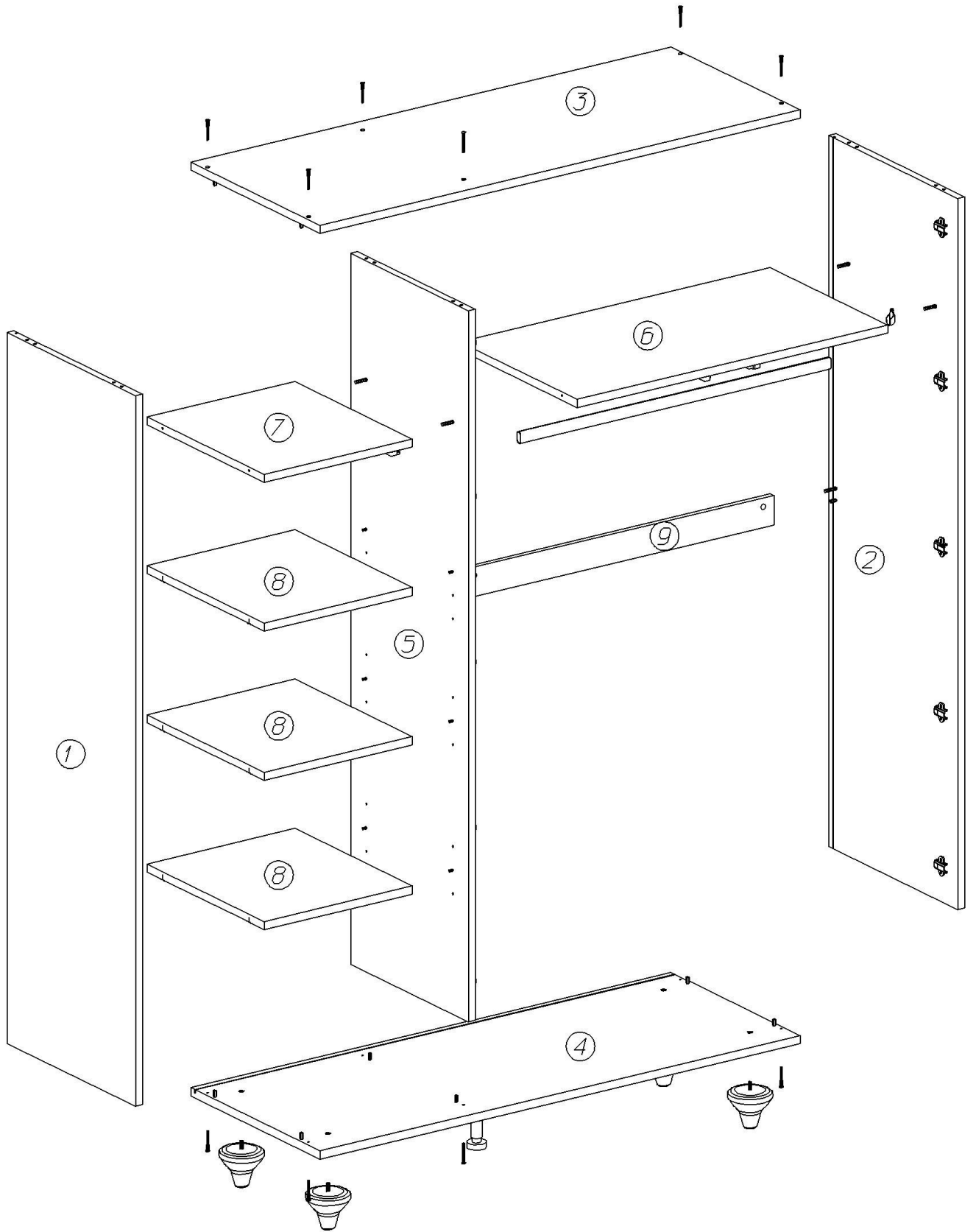

1. На щитах **3, 4** в отверстия диаметром 8мм вставить шканты.
2. На стенке вертикальной **1** закрепить монтажные планки петель. В установленные муфты эксцентриковых стяжек ввернуть дюбели. В отверстия Ø 5 мм по выбранным уровням установки полок ввернуть дюбели DU 322 (короткие).
3. На стенке вертикальной **2** закрепить монтажные планки петель. В установленные муфты эксцентриковых стяжек ввернуть дюбели, в соседнее отверстие вставить шкант. Шурупами 3,5x13 закрепить штангодержатель.
4. На перегородке **5** с двух сторон в установленные муфты эксцентриковых стяжек ввернуть дюбели. С правой стороны шурупами 3,5x13 закрепить штангодержатель. В отверстие Ø 8 мм вставить шкант. С левой стороны в отверстия Ø 5 мм по выбранным уровням установки полок ввернуть дюбели DU 322 (короткие).
5. В отверстия на полках **8** установить врезные полкодержатели VB 135.

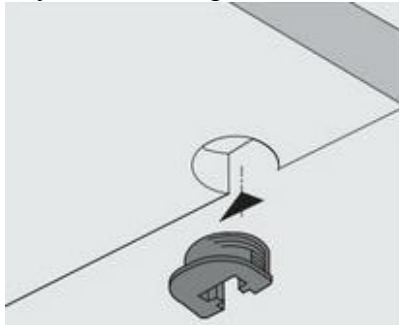

6. На деталях **6, 7** в отверстия диаметром 15мм вставить эксцентрики Rastex 15/22 таким образом, чтобы стрелка была повернута в сторону кромки. Шурупами 3,0x20 установить по имеющимся наколам защелки пружинные MINI-LATCH. Защелки располагаются с нижней стороны щита.

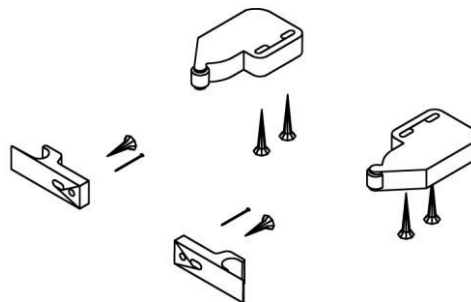

7. На дверях с помощью шурупов 3,5x13мм закрепить петли.
8. Между стенкой вертикальной **2** и перегородкой **5** установить стенку горизонтальную **6** и планку заднюю **9** так, чтобы дюбели стяжек и шканты вошли в соответствующие отверстия в кромках. Повернуть эксцентрики на 180 градусов.
9. Между стенкой вертикальной **1** и перегородкой **5** установить стенку горизонтальную **7** так, чтобы дюбели стяжек вошли в соответствующие отверстия в кромках. Повернуть эксцентрики на 180 градусов.
10. Установить верхний щит **3** и нижний щит **4** так, чтобы шканты вошли в соответствующие отверстия в кромках деталей **1, 2, 5**. Закрепить щиты конфирматами 7x50.
11. В пазы вставить задние стенки. Собранный корпус проверить на прямоугольность, сравнивая диагонали (их длины должны быть равны).
12. Зафиксировать задние стенки с помощью мебельных уголков, устанавливая их по углам задних стенок и по центрам длинных сторон. В местах стыков на деталях закрепить задние стенки скрепками с шурупами 3x20мм. К планке **9** задние стенки крепятся саморезами 3,5x16.

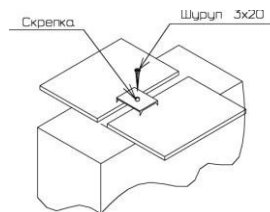
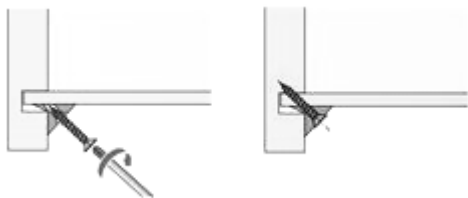

13. Ввернуть ножки в установленные в нижнем щите гайки. На ножки наклеить войлочные подпятники. Саморезами 3,5x16 закрепить опору цокольную.
14. Для защиты от опрокидывания шкаф рекомендуется закрепить к стене с помощью подвесок. Подвеска крепится с помощью шурупа 5,5x50 и дюбеля 8x40 к стене. К верхнему щиту подвеска крепится саморезом 4,2x13 с прессшайбой.

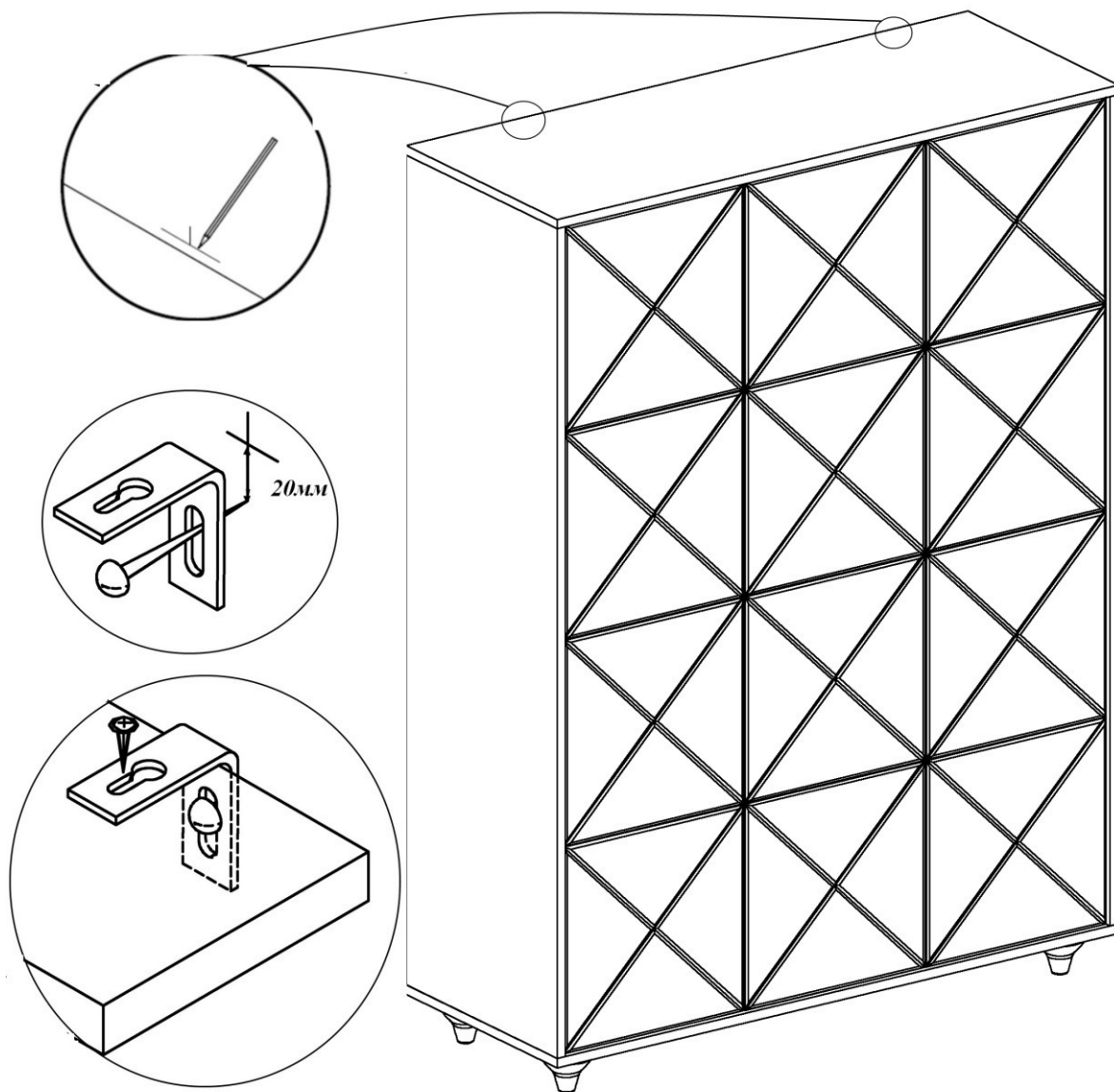

15. В левое отделение установить полки 8, надев их сверху до упора на дюбели, ввернутые в боковые стенки.
16. В правое отделение установить штангу.
17. Установить и отрегулировать двери.

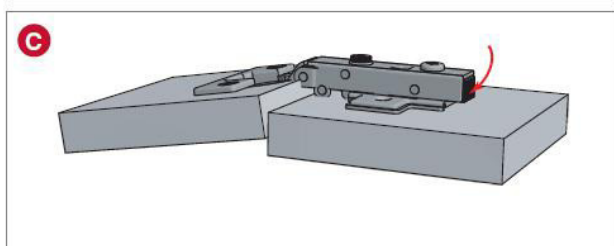
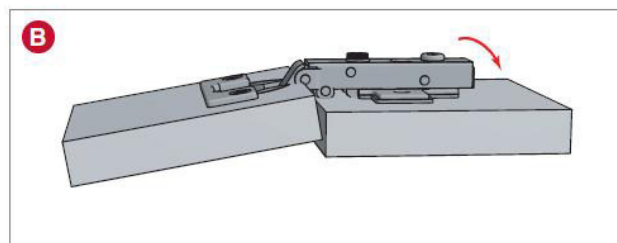
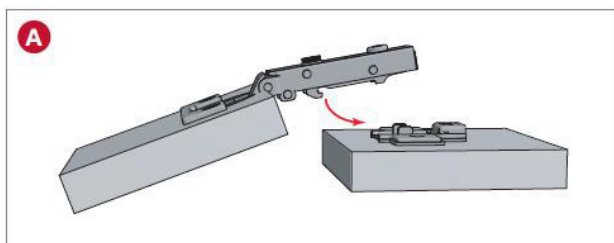

- A** Установка плеча петли на ответную планку
- B** Фиксация петли на ответной планке
- C** Снятие петли с ответной планки

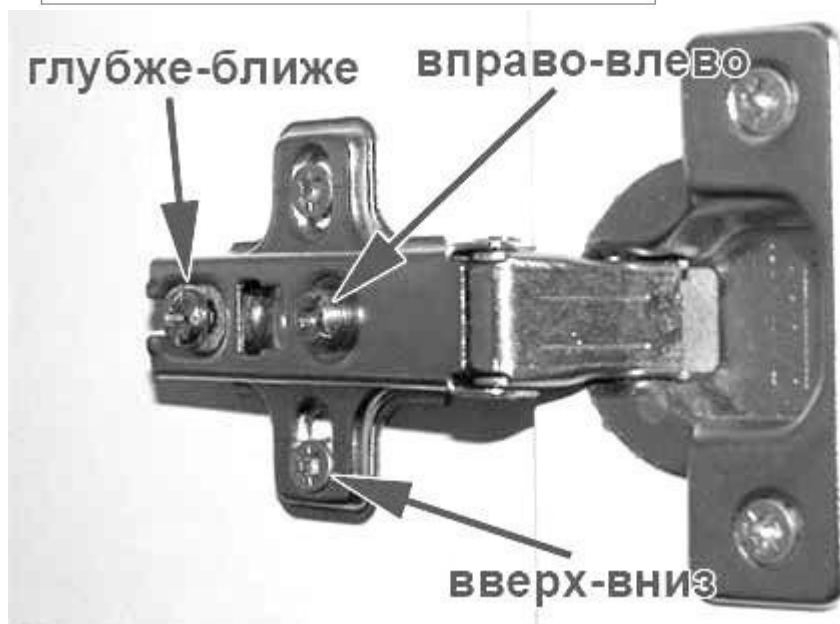

18. Планка пружинной защелки MINI-LATCH на фасад крепится шурупом 3,0x13 через овальное отверстие. Для крепления использовать накладки в верхней части двери. После регулировки положения фасада, в зависимости от модели защелки, планка фиксируется вторым шурупом 3,0x13 или гвоздем 1,2x16 через круглое отверстие
19. Закрывать видимые стяжки заглушками – самоклеяками.

### **Рекомендации по правилам эксплуатации и уходу за мебелью**

Максимальная нагрузка:

- на полку не более 10 кг;
- на штангу не более 15 кг.

1. Мебель рекомендуется эксплуатировать в проветриваемых помещениях с температурой воздуха не ниже +10°C и относительной влажностью воздуха 50-80%
2. Мебель не следует устанавливать на неровном полу, близко к сырым и холодным стенам или источникам тепла.
3. В мебели, имеющей крепление болтами, винтами, шурупами, при ослаблении соединений необходимо периодически подвёртывать гайки, винты, шурупы.

4. Мебель, перевозимую в условиях минусовой температуры, при установке в помещении следует протереть сухой, мягкой тканью как снаружи. Так и внутри, во избежание образования белых пятен на поверхности пленки в результате образование конденсата.
5. Мебель должна быть защищена от прямого попадания солнечных лучей во избежание ухудшения внешнего вида.
6. Удаление пыли с поверхности мебели следует производить сухой мягкой тканью или специально предназначенными для этого салфетками.
7. Удаление пятен с поверхности мебели следует производить тампоном из мягкой ткани, смоченной в специальных составах для чистки и освежения мебели в соответствии с рекомендациями по их использованию.
8. Для удаления загрязнения с зеркал и стекол рекомендуется применять предназначенные для этой цели жидкости.
9. Не применяйте для чистки фурнитуры чистящие средства, а только протирайте ее мягкой тканью.
10. Не допускается применение соды, порошков, паст, не предназначенных для ухода за мебелью, а также средств, содержащих абразивные материалы и агрессивные жидкости (кислоты, щелочи, масла) или их пары.
11. Чистящие средства, содержащие жир и воск, а также средства для полировки мебели оставляют на обрабатываемых поверхностях налет, поэтому их использование противопоказано.
12. Рекомендуется очищать любую часть мебели как можно скорее после того, как она испачкалась. Если Вы оставляете загрязнение на некоторое время, то заметно повышается опасность образования разводов, пятен и повреждений предметов мебели.
13. Перемещать изделие, необходимо приподняв его над полом за каркас. Не двигайте по полу – Вы можете оторвать ножки.

### **Гарантии изготовителя**

Предприятие-изготовитель гарантирует покупателю сохранность всех качественных показателей, обусловленных ТР ТС 025/2012, при соблюдении правил сборки, установки и эксплуатации мебели.

Предприятие-изготовитель оставляет за собой право изменения конструкции изделия.

За механические повреждения, возникшие во время транспортировки, сборки или хранения, предприятие-изготовитель ответственности не несет.

Претензии по качеству мебели должны направляться в магазин, где приобретена мебель, с приложением товарного чека. Претензии принимаются в течение гарантийного срока - 24 месяца со дня приобретения мебели.

Срок службы мебели 10 лет.

По дефектам, возникшим из-за несоблюдения покупателем правил эксплуатации и ухода за мебелью, претензии не принимаются.

**ООО «ИНТЕРА»  
156008, г. Кострома,  
ул. Поселковая, д.33, лит. А1, пом.1**

ООО «ИНТЕРА»

Инструкция  
по сборке и эксплуатации изделий мебели

**Тумба Cloud 2 ящика**

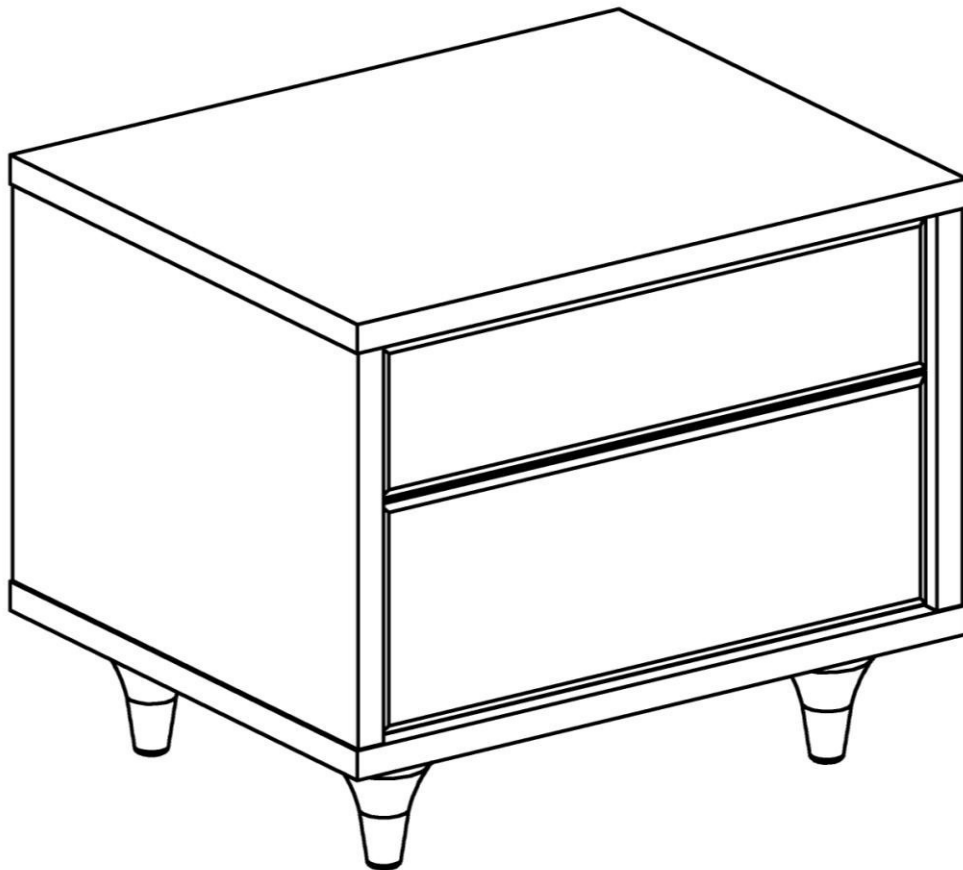



### К сведению покупателя

*Сборку изделия рекомендуется доверить специалистам, обладающим достаточными знаниями и навыками.*

Для удобства транспортировки и предохранения от повреждений мебель поставляют в разобранном виде. На каждом пакете имеется маркировка с указанием названия изделия, перечень входящих в данный пакет деталей, их размеры и количество, а также номера этих деталей, которые соответствуют номерам в комплектовочной ведомости и на схемах сборки. Для крепления фурнитуры на деталях имеются отверстия и наколки.

### Правила сборки

Сборку следует производить на ровном полу, покрытом тканью или бумагой во избежание повреждения кромок и загрязнения мебели. Сборку корпуса рекомендуется производить в горизонтальном положении. Необходимо соблюдать осторожность, чтобы не повредить лакированные поверхности, в сборке крупногабаритных изделий должны участвовать не менее 2-х человек. Детали при сборке необходимо закреплять прочно, не допуская их качания. Для сборки потребуются молоток и отвертки.

### Подготовка к сборке.

Проверить комплектность каждого пакета по имеющейся на них маркировке.

Проверить наличие фурнитуры и метизов, при необходимости протереть их.

**ВНИМАНИЕ!** Перед началом сборки необходимо **внимательно изучить инструкцию** и определить расположение деталей в изделии в соответствии со схемами сборки.

### *Комплектовочная ведомость деталей*

№	Наименование	Кол.	Размеры		
			А	В	Т
35	Крышка	1	528	430	22
36	Нижний щит	1	528	430	22
37	Стенка вертикальная	1	300	428	22
38	Стенка вертикальная	1	300	428	22
39	Стенка задняя	1	300	480	16
	<i>Ящик верхний</i>				
40	Фасад ящика	1	476	118	20
42	Ящика стенка боковая	2	340	86	16
44	Ящика стенка задняя	1	440	72	16
45	Ящика стенка передняя	1	440	72	16
	<i>Ящик нижний</i>				
41	Фасад ящика	1	476	176	20
43	Ящика стенка боковая	2	340	140	16
46	Ящика стенка задняя	1	440	126	16
47	Ящика стенка передняя	1	440	126	16
	Дно ящика	2	458	336	4
	Ножка	4	100	75	75

**Комплектовочная ведомость фурнитуры и метизов**

№	Номенклатура	Количество	Ед.изм
1	Винт 6x25 впотай	4	шт.
2	Дюбель DU 644	10	шт.
3	Заглушка -самоклейка d =14мм	16	шт.
4	Заглушка -самоклейка d =18мм	10	шт.
5	Конфирмат-винт 7x50	22	шт.
6	Конфирмат-ключ 4 Z	1	шт.
7	Направляющая Futura Push 350мм	2	КОМПЛ.
8	Подпятник войлочный	4	шт.
9	Шкант мебельный 8x30	8	шт.
10	Шурупы 3,0x20 впотай	12	шт.
11	Шурупы 6,3x10,5 крепежные для направляющих	16	шт.
12	Эксцентрик Rastex 15/16	6	шт.
13	Эксцентрик Rastex 15/22	4	шт.

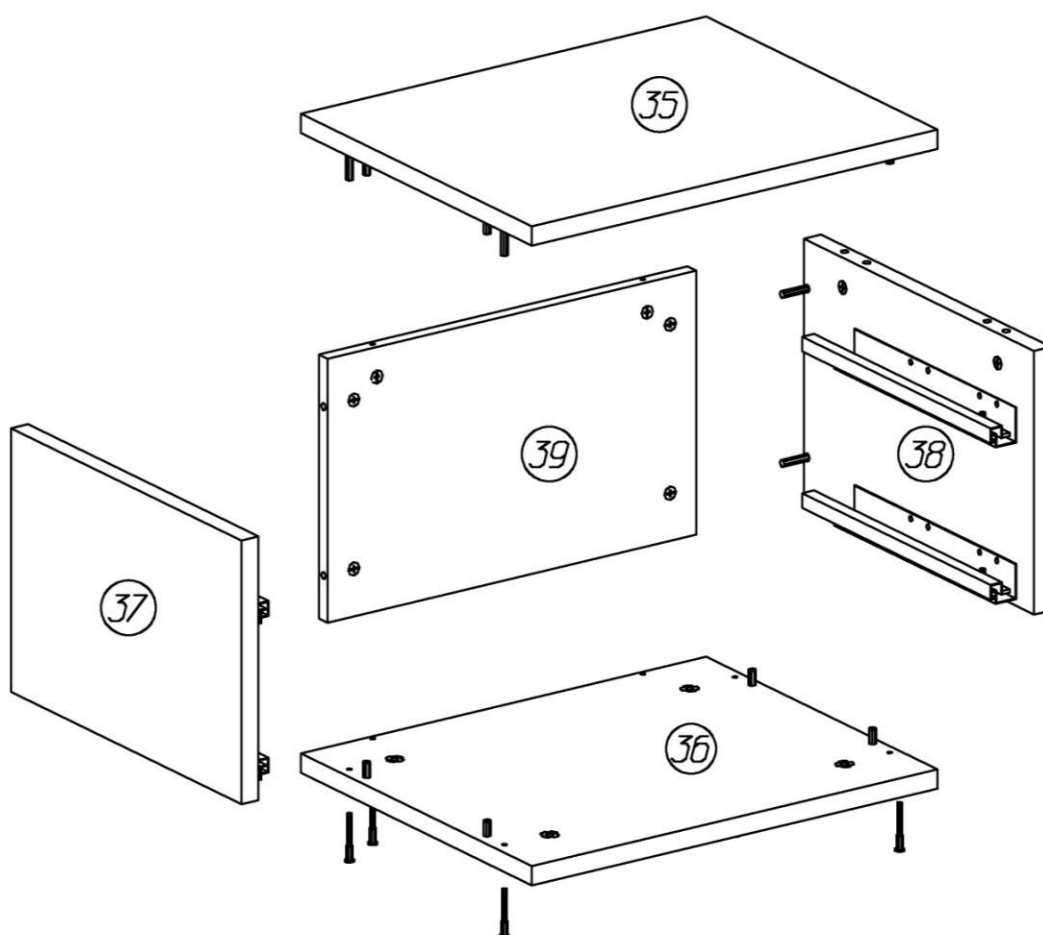

1. На крышке **35** в установленные муфты эксцентриковых стяжек вернуть дюбели стяжки, в соседние отверстия вставить шканты 8x30.
2. На нижнем щите **36** в отверстия диаметром 8мм вставить шканты.
3. На стенке задней **39** в имеющиеся отверстия диаметром 15мм вставить эксцентрики Rastex 15/16 (низкие) таким образом, чтобы стрелка была повернута в сторону кромки.

4. На стенках вертикальных **37, 38** при помощи шурупов крепёжных 6,3x10,5 закрепить направляющие (первое отверстие на стенке боковой совместить с четвертым отверстием в верхнем ряду на направляющей). В отверстия диаметром 15мм вставить эксцентрики Rastex 15/22 (высокие) таким образом, чтобы стрелка была повернута в сторону кромки. В установленные муфты эксцентриковых стяжек вернуть дюбели.

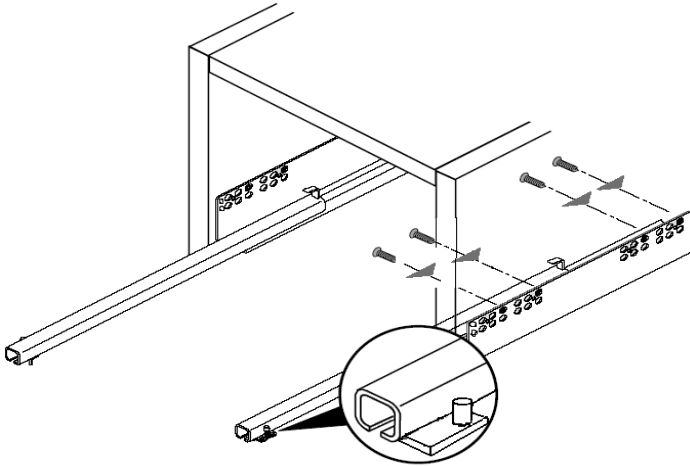

5. Между стенками вертикальными **37, 38** установить стенку заднюю **39** так, чтобы дюбели стяжек вошли в соответствующие отверстия в кромках. Повернуть эксцентрики на 180 градусов.
6. Установить крышку **35** так, чтобы дюбели стяжек и шканты вошли в соответствующие отверстия в кромках деталей **37, 38, 39**.
7. Установить нижний щит **36** так, чтобы шканты вошли в соответствующие отверстия в кромках деталей **37, 38**. Закрепить нижний щит к деталям **37, 38, 39** конфирматами 7x50.
8. Ввернуть ножки в установленные в нижнем щите гайки. На ножки наклеить войлочные подпятники.
9. Собрать ящики при помощи конфирматов 7x50. Дно ящика вставить в пазы боковых стенок и закрепить шурупами 3x20мм к передней и задней стенкам.

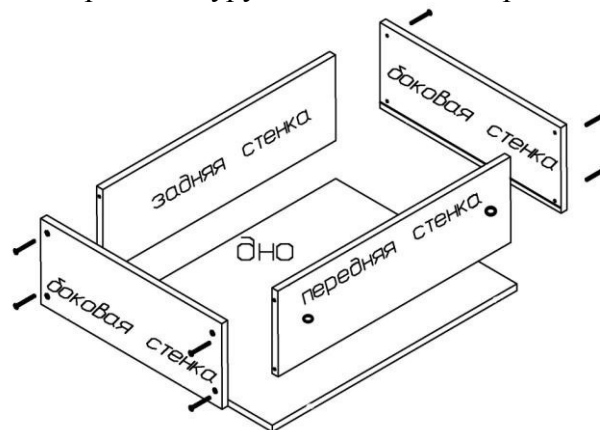

10. Вставить ящики в тумбу. Выдвижной ящик вставляется под наклоном, сверху в выдвинутые направляющие шины. Два отверстия в задней стенке принимают задние крюки. Придавливая выдвижной ящик вниз, его соединяют с цапфами, которые должны войти в отверстия в нижней кромке боковых стенок ящика. Положение ящика по высоте настраивают винтом, расположенным под нижней кромкой бока ящика. Для снятия ящика его выдвигают до упора, слегка приподнимают и вынимают. При снятии выдвижного ящика настроенная позиция по высоте сохраняется.

## Монтаж

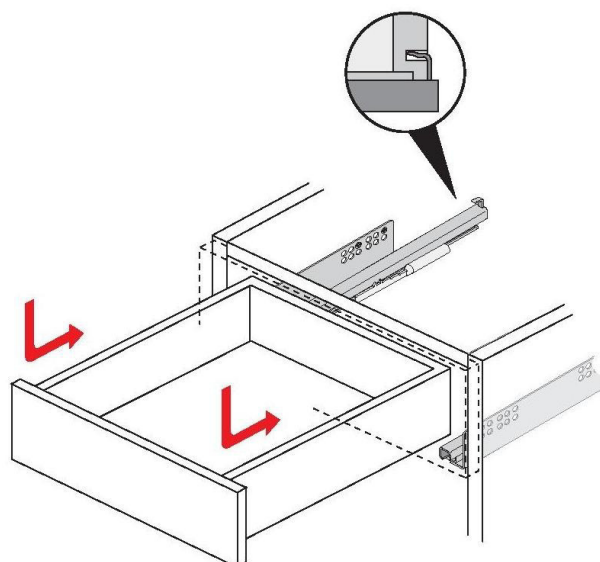

11. Фасадные стенки крепятся на установленные в корпус ящики.  
На фасадной стенке ящика имеются отверстия с установленными втулками для крепления винтами М6х25 и отверстия в нижней части для приёма шипа направляющей. Винты через отверстия в передней стенке ящика ввернуть, не затягивая, в резьбовые втулки, установленные в фасадной стенке.  
Подрегулировать положение фасадов, затянуть винты.
12. Закрыть видимые стяжки заглушками – самоклеяками.

### Рекомендации по правилам эксплуатации и уходу за мебелью

Максимальный вес предметов, устанавливаемых:

на крышку не более 12 кг;

в ящик не более 5 кг.

1. Мебель рекомендуется эксплуатировать в проветриваемых помещениях с температурой воздуха не ниже +10°C и относительной влажностью воздуха 50-80%
2. Мебель не следует устанавливать на неровном полу, близко к сырым и холодным стенам или источникам тепла.
3. В мебели, имеющей крепление болтами, винтами, шурупами, при ослаблении соединений необходимо периодически подвертывать гайки, винты, шурупы.
4. Мебель, перевозимую в условиях минусовой температуры, при установке в помещении следует протереть сухой, мягкой тканью как снаружи. Так и внутри, во избежание образования белых пятен на поверхности пленки в результате образование конденсата.
5. Мебель должна быть защищена от прямого попадания солнечных лучей во избежание ухудшения внешнего вида.
6. На поверхность мебели не следует ставить горячие предметы.
7. Удаление пыли с поверхности мебели следует производить сухой мягкой тканью или специально предназначенными для этого салфетками.
8. Удаление пятен с поверхности мебели следует производить тампоном из мягкой ткани, смоченной в специальных составах для чистки и освежения мебели в соответствии с рекомендациями по их использованию.
9. Не применяйте для чистки фурнитуры чистящие средства, а только протирайте ее мягкой тканью.
10. Не допускается применение соды, порошков, паст, не предназначенных для ухода за мебелью, а также средств, содержащих абразивные материалы и агрессивные жидкости (кислоты, щелочи, масла) или их пары.
11. Чистящие средства, содержащие жир и воск, а также средства для полировки мебели оставляют на обрабатываемых поверхностях налет, поэтому их использование противопоказано.
12. Рекомендуется очищать любую часть мебели как можно скорее после того, как она испачкалась. Если Вы оставляете загрязнение на некоторое время, то заметно повышается опасность образования разводов, пятен и повреждений предметов мебели.
13. Перемещать изделие, необходимо приподняв его над полом за каркас. Не поднимайте за крышку – Вы можете её оторвать! Не двигайте по полу – Вы можете оторвать ножки.
14. Не ставьте на поверхность тяжелые, жесткие или острые предметы. Если это нужно сделать всегда используйте подставку или положите под них мягкую салфетку. Помните, что перемещая тяжелый предмет по поверхности можно случайно поцарапать столешницу, повредив при этом внешний вид.

### Гарантии изготовителя

Предприятие-изготовитель гарантирует покупателю сохранность всех качественных показателей, обусловленных ТР ТС 025/2012, при соблюдении правил сборки, установки и эксплуатации мебели.

Предприятие-изготовитель оставляет за собой право изменения конструкции изделия.

За механические повреждения, возникшие во время транспортировки, сборки или хранения, предприятие-изготовитель ответственности не несет.

Претензии по качеству мебели должны направляться в магазин, где приобретена мебель, с приложением товарного чека. Претензии принимаются в течение гарантийного срока - 24 месяца со дня приобретения мебели.

Срок службы мебели 10 лет.

По дефектам, возникшим из-за несоблюдения покупателем правил эксплуатации и ухода за мебелью, претензии не принимаются.

**ООО «ИНТЕРА»**  
**156008, г. Кострома,**  
**ул. Поселковая, д.33, лит. А1, пом.1**



Обстановочка!

WWW.OGOGO.RU



ООО «ИНТЕРА»

Инструкция  
по сборке и эксплуатации изделий мебели

**Стол журнальный Cloud**

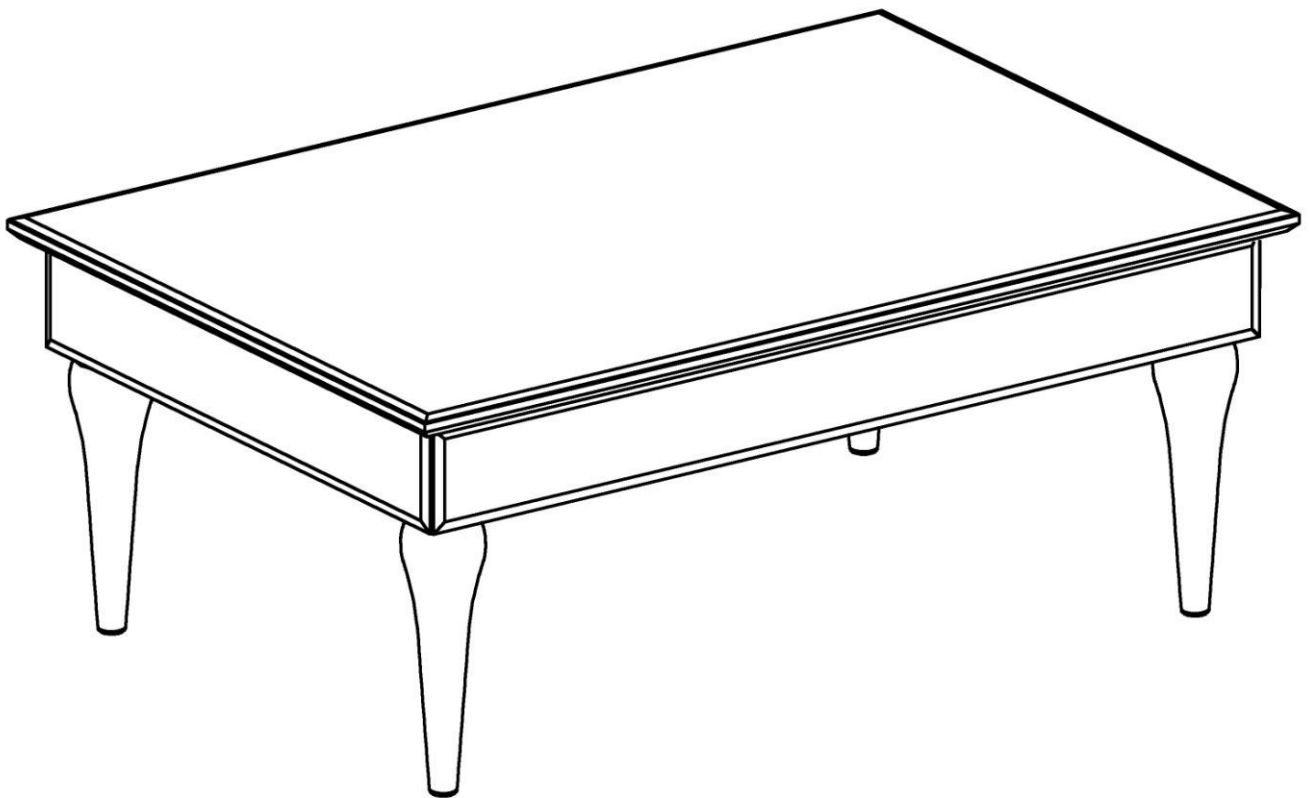

### К сведению покупателя

*Сборку изделия рекомендуется доверить специалистам, обладающим достаточными знаниями и навыками.*

Для удобства транспортировки и предохранения от повреждений мебель поставляют в разобранном виде. На каждом пакете имеется маркировка с указанием названия изделия, перечень входящих в данный пакет деталей, их размеры и количество, а также номера этих деталей, которые соответствуют номерам в комплектовочной ведомости и на схемах сборки. Для крепления фурнитуры на деталях имеются отверстия и наколки.

### Правила сборки

Сборку следует производить на ровном полу, покрытом тканью или бумагой во избежание повреждения кромок и загрязнения мебели. Сборку корпуса рекомендуется производить в горизонтальном положении. Необходимо соблюдать осторожность, чтобы не повредить лакированные поверхности, в сборке крупногабаритных изделий должны участвовать не менее 2-х человек. Детали при сборке необходимо закреплять прочно, не допуская их качания. Для сборки потребуются отвертки.

**ВНИМАНИЕ!** Кромки стелодеталей **41** выступают за щитовую основу. При сборке будьте аккуратны: не пораньтесь и не повредите стекло.

### Подготовка к сборке.

Проверить комплектность каждого пакета по имеющейся на них маркировке.

Проверить наличие фурнитуры и метизов, при необходимости протереть их.

**ВНИМАНИЕ!** Перед началом сборки необходимо **внимательно изучить инструкцию** и определить расположение деталей в изделии в соответствии со схемами сборки.

### *Комплектовочная ведомость деталей*

№	Наименование	Кол.	Размеры		
			А	В	Т
40	Крышка	1	942	642	20
41	Царга долевая	2	890	100	20
42	Царга поперечная	2	592	100	20
43	Планка опорная	2	560	102	16
	Ножка	4	264	76	76

### *Комплектовочная ведомость фурнитуры и метизов*

№	Номенклатура	Количество	Ед.изм.
1	Дюбель DU 232 ввинчиваемый Ø5	26	шт.
2	Подпятник войлочный D=20мм	4	шт.
3	Шкант мебельный 8x30	16	шт.
4	Эксцентрик Rastex 15/16	26	шт.



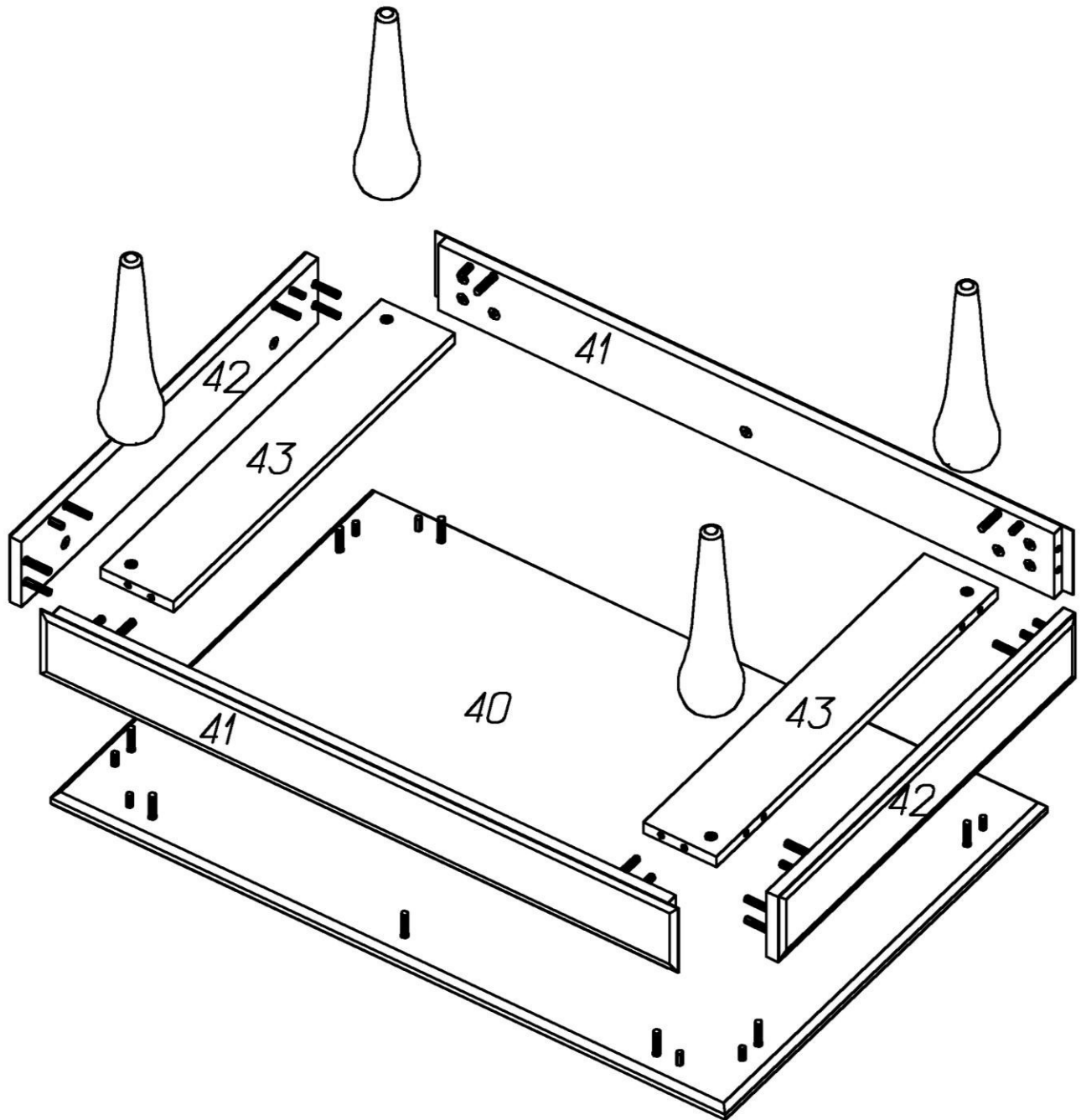

1. На крышке **40** и царгах **41**, **42** в отверстия диаметром 5 мм ввернуть дюбели стяжки, в соседние отверстия вставить шканты 8x30.
2. На деталях **41**, **42**, **43** в имеющиеся отверстия диаметром 15 мм вставить эксцентрики Rastex 15/16 таким образом, чтобы стрелка была повернута в сторону кромки.
3. Между царгами долевыми **41** установить планки опорные **43** так, чтобы дюбели стяжек и шканты вошли в соответствующие отверстия в кромках. Повернуть эксцентрики на 180 градусов.
4. Царги поперечные **42** установить так, чтобы дюбели стяжек и шканты вошли в соответствующие отверстия в кромках деталей **41**, **43**. Повернуть эксцентрики на 180 градусов.
5. Собранный подстолье установить на крышку, соединить с помощью шкантов и эксцентриковых стяжек.
6. Ввернуть ножки в установленные в планках **43** гайки. Снизу наклеить войлочные подпятники.

### Рекомендации по правилам эксплуатации и уходу за мебелью

Максимальный вес предметов, устанавливаемых на крышку, не более 20 кг.

1. Мебель рекомендуется эксплуатировать в проветриваемых помещениях с температурой воздуха не ниже +10°C и относительной влажностью воздуха 50-80%
2. Мебель не следует устанавливать на неровном полу, близко к сырым и холодным стенам или источникам тепла.
3. В мебели, имеющей крепление болтами, винтами, шурупами, при ослаблении соединений необходимо периодически подвертывать гайки, винты, шурупы.
4. Мебель, перевозимую в условиях минусовой температуры, при установке в помещении следует протереть сухой, мягкой тканью как снаружи. Так и внутри, во избежание образования белых пятен на поверхности пленки в результате образование конденсата.
5. Мебель должна быть защищена от прямого попадания солнечных лучей во избежание ухудшения внешнего вида.
6. На поверхность мебели не следует ставить горячие предметы.
7. Удаление пыли с поверхности мебели следует производить сухой мягкой тканью или специально предназначенными для этого салфетками.
8. Удаление пятен с поверхности мебели следует производить тампоном из мягкой ткани, смоченной в специальных составах для чистки и освежения мебели в соответствии с рекомендациями по их использованию.
9. Не применяйте для чистки фурнитуры чистящие средства, а только протирайте ее мягкой тканью.
10. Не допускается применение соды, порошков, паст, не предназначенных для ухода за мебелью, а также средств, содержащих абразивные материалы и агрессивные жидкости (кислоты, щелочи, масла) или их пары.
11. Чистящие средства, содержащие жир и воск, а также средства для полировки мебели оставляют на обрабатываемых поверхностях налет, поэтому их использование противопоказано.
12. Рекомендуется очищать любую часть мебели как можно скорее после того, как она испачкалась. Если Вы оставляете загрязнение на некоторое время, то заметно повышается опасность образования разводов, пятен и повреждений предметов мебели.
13. Перемещать изделие, необходимо приподняв его над полом за каркас. Не поднимайте за крышку – Вы можете её оторвать! Не двигайте по полу – Вы можете оторвать ножки.
14. Не ставьте на поверхность тяжелые, жесткие или острые предметы. Если это нужно сделать всегда используйте подставку или положите под них мягкую салфетку. Помните, что перемещая тяжелый предмет по поверхности можно случайно поцарапать столешницу, повредив при этом внешний вид.

### Гарантии изготовителя

Предприятие-изготовитель гарантирует покупателю сохранность всех качественных показателей, обусловленных ТР ТС 025/2012, при соблюдении правил сборки, установки и эксплуатации мебели.

Предприятие-изготовитель оставляет за собой право изменения конструкции изделия.

За механические повреждения, возникшие во время транспортировки, сборки или хранения, предприятие-изготовитель ответственности не несет.

Претензии по качеству мебели должны направляться в магазин, где приобретена мебель, с приложением товарного чека. Претензии принимаются в течение гарантийного срока - 24 месяца со дня приобретения мебели.

Срок службы мебели 10 лет.

По дефектам, возникшим из-за несоблюдения покупателем правил эксплуатации и ухода за мебелью, претензии не принимаются.

**ООО «ИНТЕРА»  
156008, г. Кострома,  
ул. Поселковая, д.33, лит. А1, пом.1**



Обстановочка!

WWW.OGOGO.RU



ООО «ИНТЕРА»

Инструкция  
по сборке и эксплуатации изделий мебели

**Туалетный столик Cloud**



### К сведению покупателя

*Сборку изделия рекомендуется доверить специалистам, обладающим достаточными знаниями и навыками.*

Для удобства транспортировки и предохранения от повреждений мебель поставляют в разобранном виде. На каждом пакете имеется маркировка с указанием названия изделия, перечень входящих в данный пакет деталей, их размеры и количество, а также номера этих деталей, которые соответствуют номерам в комплектовочной ведомости и на схемах сборки. Для крепления фурнитуры на деталях имеются отверстия и наколки.

### Правила сборки

Сборку следует производить на ровном полу, покрытом тканью или бумагой во избежание повреждения кромок и загрязнения мебели. Сборку корпуса рекомендуется производить в горизонтальном положении. Необходимо соблюдать осторожность, чтобы не повредить лакированные поверхности, в сборке крупногабаритных изделий должны участвовать не менее 2-х человек. Детали при сборке необходимо закреплять прочно, не допуская их качания. Для сборки потребуется молоток и отвертки.

### Подготовка к сборке.

Проверить комплектность каждого пакета по имеющейся на них маркировке.

Проверить наличие фурнитуры и метизов, при необходимости протереть их.

**ВНИМАНИЕ!** Перед началом сборки необходимо **внимательно изучить инструкцию** и определить расположение деталей в изделии в соответствии со схемами сборки.

### *Комплектовочная ведомость деталей*

№	Наименование	Кол.	Размеры		
			А	В	Т
21	Крышка	1	1152	430	16
22	Нижний щит	1	1152	430	16
23	Стенка вертикальная	1	106	428	16
24	Стенка вертикальная	1	106	428	16
25	Перегородка	1	106	381	16
26	Стенка задняя	1	106	1116	16
27	Ящика стенка боковая	4	340	76	16
28	Ящика стенка задняя	2	508	62	16
29	Ящика стенка передняя	2	508	62	16
30	Фасад ящика левый	1	555	102	20
31	Фасад ящика правый	1	555	102	20
	Дно ящика	2	523	336	4
	Ножка	2	668	76	76

*Комплектовочная ведомость фурнитуры и метизов*

№	Номенклатура	Количество	Ед.изм.
1	Винт 6x25 впотай	4	шт.
2	Дюбель DU 644	10	шт.
3	Дюбель-полипропил, 8x50	4	шт.
4	Заглушка -самоклейка d =14мм	16	шт.
5	Заглушка -самоклейка d =18мм	10	шт.
6	Конфирмат-винт 7x50	28	шт.
7	Конфирмат-ключ 4 Z	1	шт.
8	Ножка регулируемая	2	шт.
9	Направляющая Futura Push 350мм	2	КОМПЛ.
10	Шкант мебельный 8x30	16	шт.
11	Шурупы 6,3x10,5 крепежный для направляющих	16	шт.
12	Шурупы 3,0x20 впотай	16	шт.
13	Шурупы 4,0x60 впотай оц	4	шт.
14	Эксцентрик Rastex 15/16	10	шт.

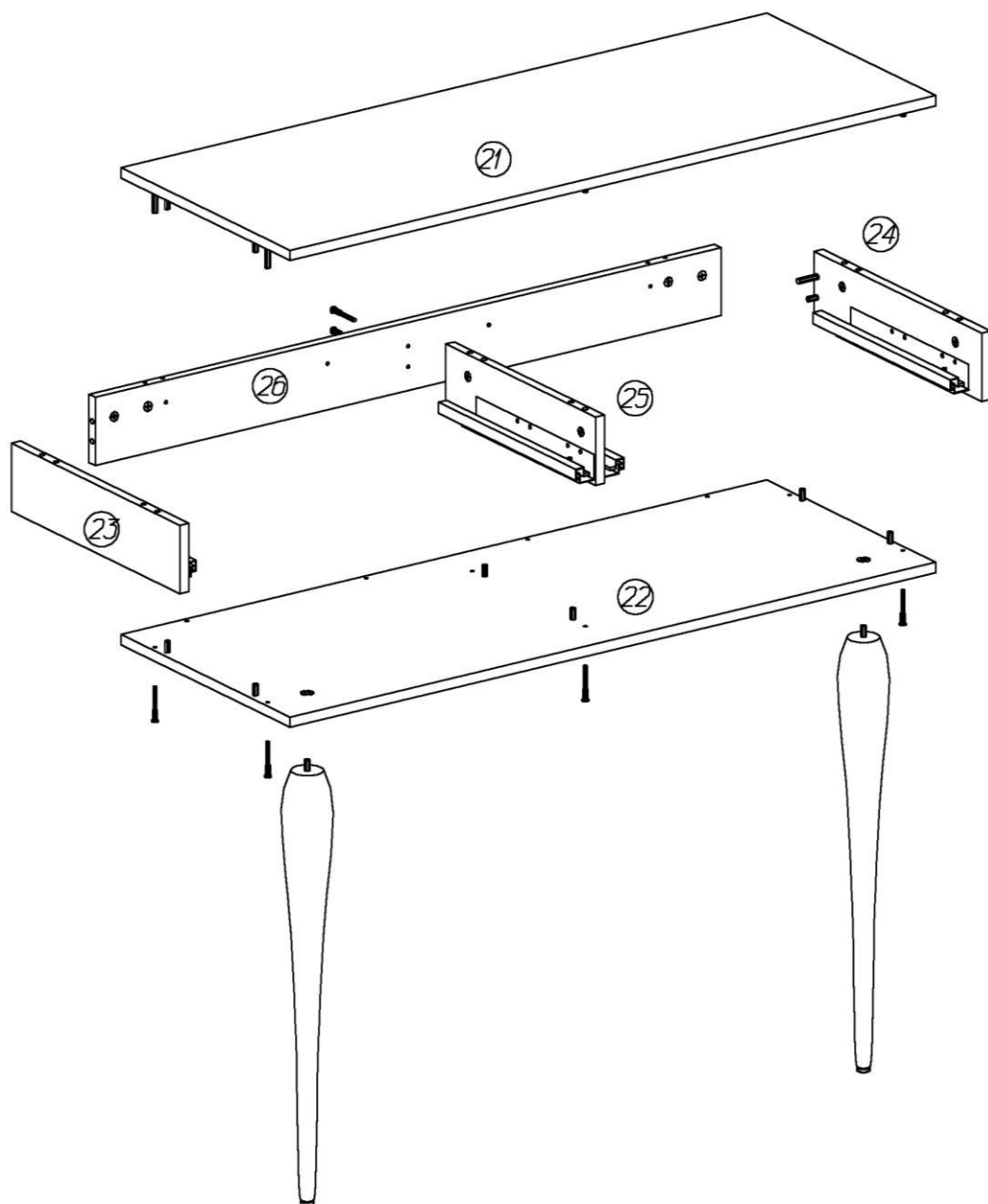

1. На крышке **21** в установленные муфты эксцентриковых стяжек вернуть дюбели стяжки, в соседние отверстия вставить шканты 8х30.
2. На нижнем щите **22** в отверстия диаметром 8мм вставить шканты.
3. На стенке задней **26** в имеющиеся отверстия диаметром 15мм вставить эксцентрики Rastex 15/16 таким образом, чтобы стрелка была повернута в сторону кромки.
4. На стенках вертикальных **23, 24** при помощи шурупов крепёжных 6,3х10,5 закрепить направляющие (первое отверстие на стенке боковой совместить с четвертым отверстием в верхнем ряду на направляющей). В отверстия диаметром 15мм вставить эксцентрики Rastex 15/16 таким образом, чтобы стрелка была повернута в сторону кромки. В установленные муфты эксцентриковых стяжек вернуть дюбели.

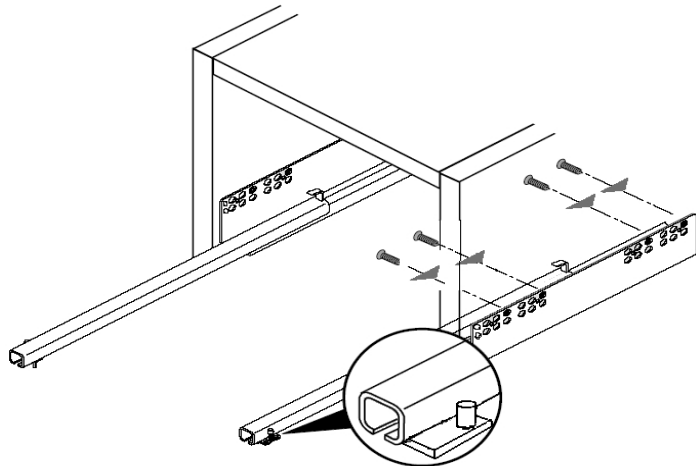

5. На перегородке **26** шурупами крепёжными 6,3х10,5 с двух сторон закрепить направляющие. С правой стороны первое отверстие на перегородке совместить с третьим отверстием в верхнем ряду на направляющей
6. Между стенками вертикальными **23, 24** установить стенку заднюю **26** так, чтобы дюбели стяжек вошли в соответствующие отверстия в кромках. Повернуть эксцентрики на 180 градусов.
7. Установить нижний щит **22** так, чтобы шканты вошли в соответствующие отверстия в кромках деталей **23, 24**. Закрепить нижний щит к деталям **23, 24, 26** конфирматами 7х50.
8. Перегородку **25** установить так, чтобы шканты щита **22** вошли в соответствующие отверстия. Закрепить перегородку к деталям **22, 26** конфирматами 7х50.
9. Ввернуть опоры в установленные в нижнем щите гайки. Снизу ввернуть в опоры регулируемые ножки.
10. Закрепить столик на стене:
  - приставить изделие к стене;
  - выставить по уровню;
  - через отверстия в задней стенке разметить на стене места крепления;
  - отодвинуть изделие, просверлить в стене отверстия диаметром 6мм, вбить в стену пластиковые дюбели;
  - поставить столик на место и через отверстия в задней стенке закрепить изделие шурупами 4х60, вворачивая их в дюбели.
11. Установить крышку **21** так, чтобы дюбели стяжек и шканты вошли в соответствующие отверстия в кромках деталей **23, 24, 25, 26**. Повернуть эксцентрики на 180 градусов.

12. Собрать ящики при помощи конфирматов 7x50. Дно ящика вставить в пазы боковых стенок и закрепить шурупами 3x20мм к передней и задней стенкам.

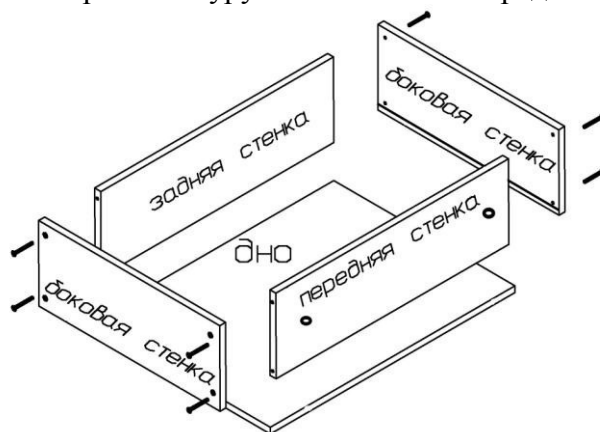

13. Вставить ящики в столик. Выдвижной ящик вставляется под наклоном, сверху в выдвинутые направляющие шины. Два отверстия в задней стенке принимают задние крюки. Придавливая выдвижной ящик вниз, его соединяют с цапфами, которые должны войти в отверстия в нижней кромке боковых стенок ящика. Положение ящика по высоте настраивают винтом, расположенным под нижней кромкой бока ящика. Для снятия ящика его выдвигают до упора, слегка приподнимают и вынимают. При снятии выдвижного ящика настроенная позиция по высоте сохраняется.

#### Монтаж

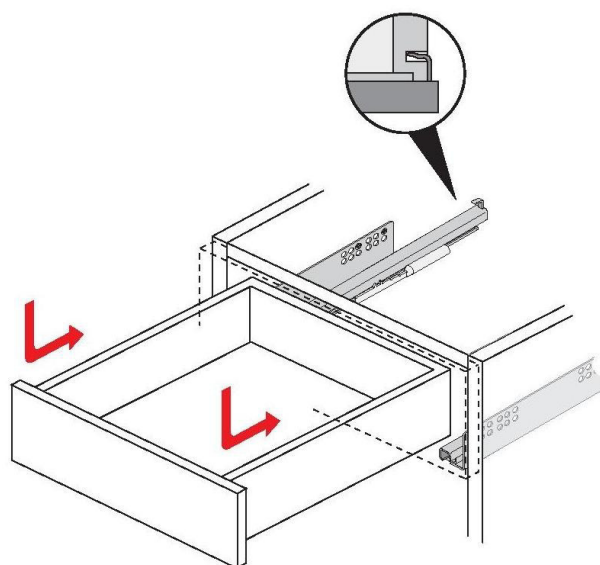

14. Фасадные стенки крепятся на установленные в корпус ящики.  
**ВНИМАНИЕ:** Фасады на левый и правый ящики – РАЗНЫЕ!  
На фасадной стенке ящика имеются отверстия с установленными втулками для крепления винтами М6х25 и отверстия в нижней части для приёмки шипа направляющей. Винты через отверстия в передней стенке ящика ввернуть, не затягивая, в резьбовые втулки, установленные в фасадной стенке. Подрегулировать положение фасадов, затянуть винты.
15. Закрывать видимые стяжки заглушками – самоклейками.



## Рекомендации по правилам эксплуатации и уходу за мебелью

Максимальный вес предметов, устанавливаемых:

на крышку не более 20 кг;

в ящик не более 5 кг.

1. Мебель рекомендуется эксплуатировать в проветриваемых помещениях с температурой воздуха не ниже +10°C и относительной влажностью воздуха 50-80%
2. Мебель не следует устанавливать на неровном полу, близко к сырым и холодным стенам или источникам тепла.
3. В мебели, имеющей крепление болтами, винтами, шурупами, при ослаблении соединений необходимо периодически подвёртывать гайки, винты, шурупы.
4. Мебель, перевозимую в условиях минусовой температуры, при установке в помещении следует протереть сухой, мягкой тканью как снаружи. Так и внутри, во избежание образования белых пятен на поверхности пленки в результате образование конденсата.
5. Мебель должна быть защищена от прямого попадания солнечных лучей во избежание ухудшения внешнего вида.
6. На поверхность мебели не следует ставить горячие предметы.
7. Удаление пыли с поверхности мебели следует производить сухой мягкой тканью или специально предназначенными для этого салфетками.
8. Удаление пятен с поверхности мебели следует производить тампоном из мягкой ткани, смоченной в специальных составах для чистки и освежения мебели в соответствии с рекомендациями по их использованию.
9. Не применяйте для чистки фурнитуры чистящие средства, а только протирайте ее мягкой тканью.
10. Не допускается применение соды, порошков, паст, не предназначенных для ухода за мебелью, а также средств, содержащих абразивные материалы и агрессивные жидкости (кислоты, щелочи, масла) или их пары.
11. Чистящие средства, содержащие жир и воск, а также средства для полировки мебели оставляют на обрабатываемых поверхностях налет, поэтому их использование противопоказано.
12. Рекомендуется очищать любую часть мебели как можно скорее после того, как она испачкалась. Если Вы оставляете загрязнение на некоторое время, то заметно повышается опасность образования разводов, пятен и повреждений предметов мебели.
13. Не ставьте на поверхность тяжелые, жесткие или острые предметы. Если это нужно сделать всегда используйте подставку или положите под них мягкую салфетку. Помните, что перемещая тяжелый предмет по поверхности можно случайно поцарапать столешницу, повредив при этом внешний вид.

### Гарантии изготовителя

Предприятие-изготовитель гарантирует покупателю сохранность всех качественных показателей, обусловленных ТР ТС 025/2012, при соблюдении правил сборки, установки и эксплуатации мебели.

Предприятие-изготовитель оставляет за собой право изменения конструкции изделия.

За механические повреждения, возникшие во время транспортировки, сборки или хранения, предприятие-изготовитель ответственности не несет.

Претензии по качеству мебели должны направляться в магазин, где приобретена мебель, с приложением товарного чека. Претензии принимаются в течение гарантийного срока - 24 месяца со дня приобретения мебели.

Срок службы мебели 10 лет.

По дефектам, возникшим из-за несоблюдения покупателем правил эксплуатации и ухода за мебелью, претензии не принимаются.

**ООО «ИНТЕРА»  
156008, г. Кострома,  
ул. Поселковая, д.33, лит. А1, пом.1**



Обстановочка!

WWW.OGOGO.RU



ООО «Интера»

Инструкция  
по сборке и эксплуатации изделий мебели

**Зеркало навесное**

**CLOUD**

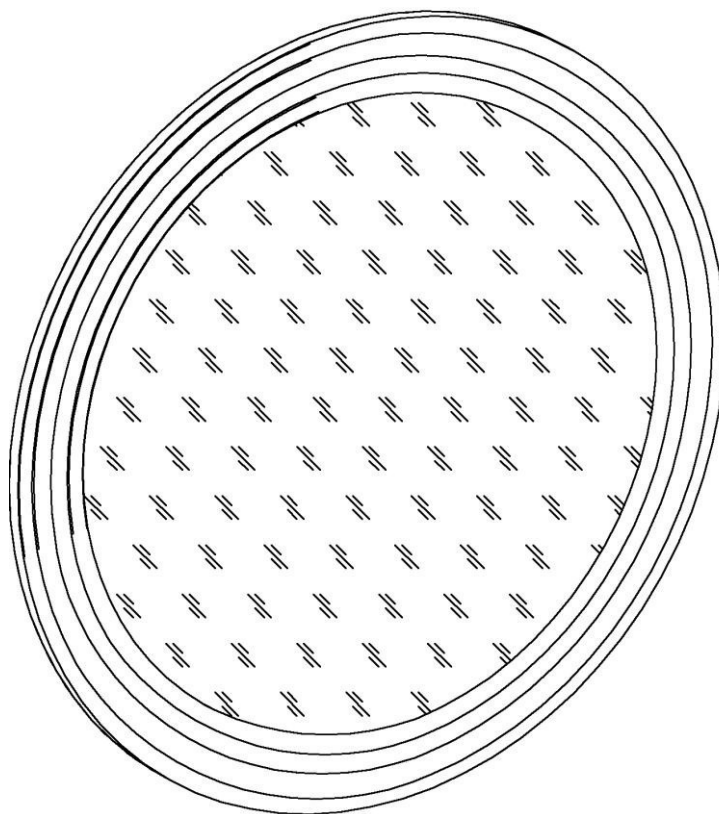

# Комплектовочная ведомость фурнитуры и метизов

## Зеркало навесное Cloud

№	Наименование	Ед.изм.	Кол.
1	Дюбель для крючка 8x40 шт	шт	1
2	Крючок навесной 6x60 шт	шт	1

### Установка изделия

1. Определить место для установки зеркала.

Отметить положение верхнего края изделия. На расстоянии 40мм вниз от определенного Вами верхнего края изделия сделайте отметку.

2. В полнотелом материале стены следует просверлить отверстие диаметром 8мм, в которое заподлицо забивается пластмассовый дюбель. Глубина сверления не менее 50мм. Предлагаемые дюбели предназначены для использования с полнотелыми кирпичами, силикатными полнотелыми кирпичами, бетоном или клинкерными кирпичами. Для крепления на стенах из другого материала следует использовать имеющиеся в продаже специальные крепежные элементы.
3. На ввернутый в стену крючок навесить зеркало.

### Рекомендации по правилам эксплуатации и уходу за зеркалами

1. Зеркала рекомендуется эксплуатировать в проветриваемом помещении с температурой воздуха не ниже +10<sup>0</sup>С и относительной влажностью воздуха не выше 70%.
2. Данные зеркала не предназначены для использования в помещениях с повышенной влажностью (ванные комнаты, душевые и т.п.)
3. Зеркала, перевозимые в условиях минусовой температуры, следует протереть сухой, мягкой тканью во избежание образования белых пятен на поверхности лаковой пленки в результате образования конденсата.
4. Зеркала должны быть защищены от прямого попадания солнечных лучей во избежание ухудшения внешнего вида.
5. Для удаления загрязнения с зеркала рекомендуется применять предназначенные для этой цели жидкости.

### Гарантии изготовителя

Предприятие-изготовитель гарантирует покупателю сохранность всех качественных показателей, обусловленных ТР ТС 025/2012, при соблюдении правил сборки, установки и эксплуатации мебели. И оставляет за собой право изменения конструкции изделия.

За механические повреждения, возникшие во время транспортировки, сборки или хранения, предприятие – изготовитель ответственности не несет.

Претензии по качеству зеркал должны направляться в магазин, где приобретены изделия, с приложением товарного чека. Претензии принимаются в течение гарантийного срока – 24 месяца со дня приобретения изделия.

Срок службы зеркала – 5 лет.

По дефектам, возникшим из-за несоблюдения покупателем правил эксплуатации и ухода за зеркалами, претензии не принимаются.

**ООО «ИНТЕРА»**  
**156008, г. Кострома,**  
**ул. Поселковая, д.33, лит. А1, пом.1**



Обстановочка!

WWW.OGOGO.RU



ООО «ИНТЕРА»

Инструкция  
по сборке и эксплуатации изделий мебели

**Зеркало навесное**  
**CLOUD MEDIUM**



# Комплектовочная ведомость фурнитуры и метизов

## Зеркало навесное Cloud Medium

№	Наименование	Ед.изм.	Кол.
1	Дюбель для крючка 8x40 шт	шт	1
2	Крючок навесной 6x60 шт	шт	1

### Установка изделия

1. Определить место для установки зеркала.

Отметить положение верхнего края изделия. На расстоянии 40мм вниз от определенного Вами верхнего края изделия сделайте отметку.

2. В полнотелом материале стены следует просверлить отверстие диаметром 8мм, в которое заподлицо забивается пластмассовый дюбель. Глубина сверления не менее 50мм. Предлагаемые дюбели предназначены для использования с полнотелыми кирпичами, силикатными полнотелыми кирпичами, бетоном или клинкерными кирпичами. Для крепления на стенах из другого материала следует использовать имеющиеся в продаже специальные крепежные элементы.
3. На ввернутый в стену крючок навесить зеркало.

### Рекомендации по правилам эксплуатации и уходу за зеркалами

1. Зеркала рекомендуется эксплуатировать в проветриваемом помещении с температурой воздуха не ниже +10<sup>0</sup>С и относительной влажностью воздуха не выше 70%.
2. Данные зеркала не предназначены для использования в помещениях с повышенной влажностью (ванные комнаты, душевые и т.п.)
3. Зеркала, перевозимые в условиях минусовой температуры, следует протереть сухой, мягкой тканью во избежание образования белых пятен на поверхности лаковой пленки в результате образования конденсата.
4. Зеркала должны быть защищены от прямого попадания солнечных лучей во избежание ухудшения внешнего вида.
5. Для удаления загрязнения с зеркала рекомендуется применять предназначенные для этой цели жидкости.

### Гарантии изготовителя

Предприятие-изготовитель гарантирует покупателю сохранность всех качественных показателей, обусловленных ТР ТС 025/2012, при соблюдении правил сборки, установки и эксплуатации мебели. И оставляет за собой право изменения конструкции изделия.

За механические повреждения, возникшие во время транспортировки, сборки или хранения, предприятие – изготовитель ответственности не несет.

Претензии по качеству зеркал должны направляться в магазин, где приобретены изделия, с приложением товарного чека. Претензии принимаются в течение гарантийного срока – 24 месяца со дня приобретения изделия.

Срок службы зеркала – 5 лет.

По дефектам, возникшим из-за несоблюдения покупателем правил эксплуатации и ухода за зеркалами, претензии не принимаются.

**ООО «ИНТЕРА»**  
**156008, г. Кострома,**  
**ул. Поселковая, д.33, лит. А1, пом.1**



Обстановочка!

WWW.OGOGO.RU



ООО «ИНТЕРА»

Инструкция  
по сборке и эксплуатации изделий мебели

**Серия зеркал**

**CLOUD MINI**

**Cloud Mini 400/105**



**Cloud Mini 470/75**



**Cloud Mini 580/125**



**Cloud Mini 580/75**



# Комплектовочная ведомость фурнитуры и метизов

## Серия зеркал Cloud Mini

№	Наименование	Ед.изм.	Кол.
1	Дюбель для крючка 8x40 шт	шт	1
2	Крючок навесной 6x60 шт	шт	1

### Установка изделия

1. Определить место для установки зеркала.

Отметить положение верхнего края изделия. На расстоянии 40мм вниз (для зеркал Cloud Mini 400/105 и Cloud Mini 580/125) или 23мм вниз (для зеркал Cloud Mini 470/75 и Cloud Mini 580/75) от определенного Вами верхнего края изделия сделайте отметку.

2. В полнотелом материале стены следует просверлить отверстие диаметром 8мм, в которое заподлицо забивается пластмассовый дюбель. Глубина сверления не менее 50мм. Предлагаемые дюбели предназначены для использования с полнотелыми кирпичами, силикатными полнотелыми кирпичами, бетоном или клинкерными кирпичами. Для крепления на стенах из другого материала следует использовать имеющиеся в продаже специальные крепежные элементы.
3. На ввернутый в стену крючок навесить зеркало.

### Рекомендации по правилам эксплуатации и уходу за зеркалами

1. Зеркала рекомендуется эксплуатировать в проветриваемом помещении с температурой воздуха не ниже +10<sup>0</sup>С и относительной влажностью воздуха не выше 70%.
2. Данные зеркала не предназначены для использования в помещениях с повышенной влажностью (ванные комнаты, душевые и т.п.)
3. Зеркала, перевозимые в условиях минусовой температуры, следует протереть сухой, мягкой тканью во избежание образования белых пятен на поверхности лаковой пленки в результате образования конденсата.
4. Зеркала должны быть защищены от прямого попадания солнечных лучей во избежание ухудшения внешнего вида.
5. Для удаления загрязнения с зеркала рекомендуется применять предназначенные для этой цели жидкости.

### Гарантии изготовителя

Предприятие-изготовитель гарантирует покупателю сохранность всех качественных показателей, обусловленных ТР ТС 025/2012, при соблюдении правил сборки, установки и эксплуатации мебели. И оставляет за собой право изменения конструкции изделия.

За механические повреждения, возникшие во время транспортировки, сборки или хранения, предприятие – изготовитель ответственности не несет.

Претензии по качеству зеркал должны направляться в магазин, где приобретены изделия, с приложением товарного чека. Претензии принимаются в течение гарантийного срока – 24 месяца со дня приобретения изделия.

Срок службы зеркала – 5 лет.

По дефектам, возникшим из-за несоблюдения покупателем правил эксплуатации и ухода за зеркалами, претензии не принимаются.

**ООО «ИНТЕРА»**  
**156008, г. Кострома,**  
**ул. Поселковая, д.33, лит. А1, пом.1**