



Обстановочка!

WWW.OGOGO.RU



ООО «ИНТЕРА»

Инструкция
по сборке и эксплуатации изделий мебели

Набор мебели «Play»

Шкаф навесной Play 2-дверный

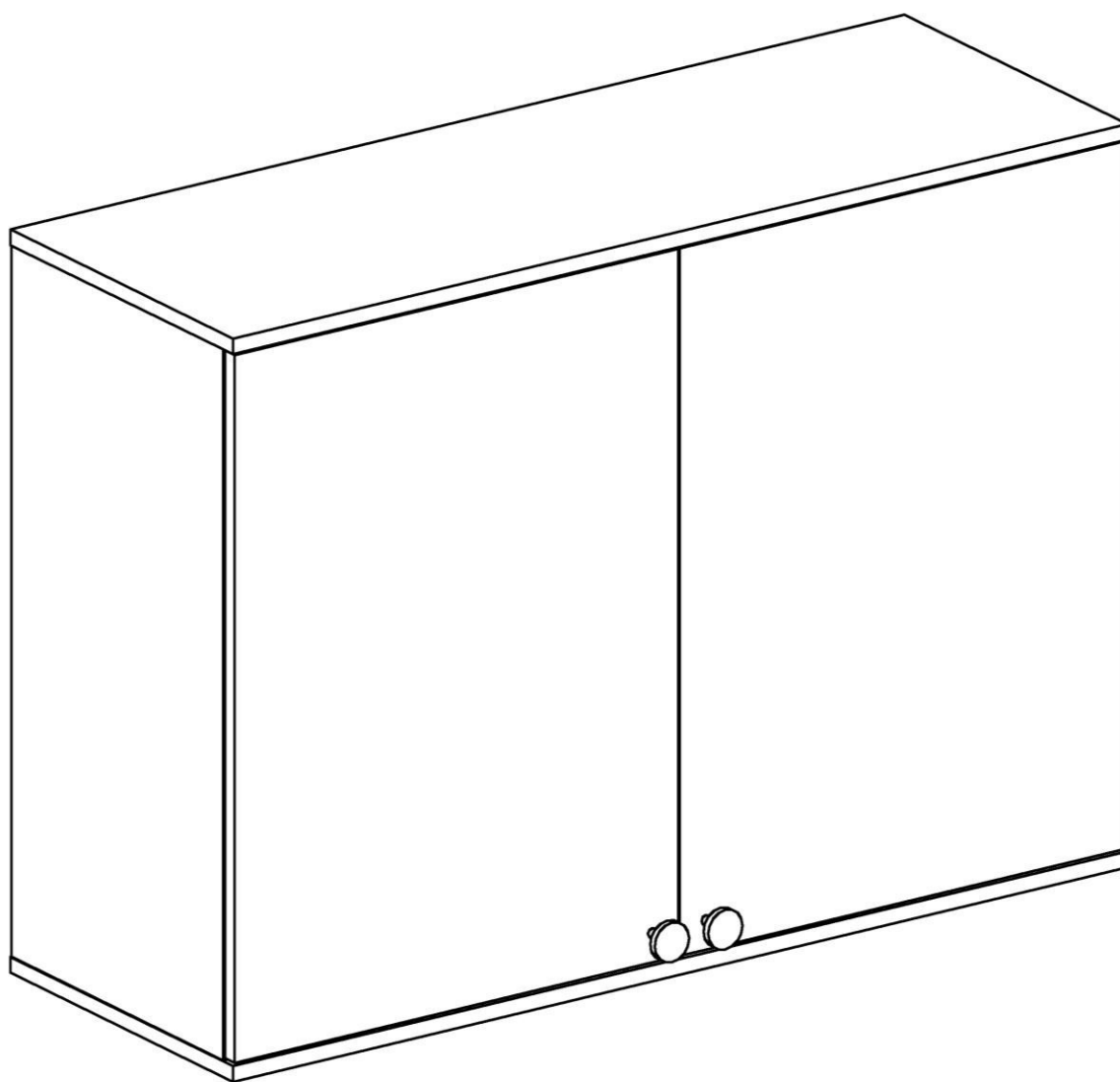

К сведению покупателя

Сборку и установку изделия рекомендуется доверить специалистам, обладающим достаточными знаниями и навыками.

Для удобства транспортировки и предохранения от повреждений мебель поставляют в разобранном виде. На каждом пакете имеется маркировка с указанием названия изделия, перечень входящих в данный пакет деталей, их размеры и количество, а также номера этих деталей, которые соответствуют номерам в комплектовочной ведомости и на схемах сборки. Для крепления фурнитуры на деталях имеются отверстия и наколки.

Правила сборки

Сборку следует производить на ровном полу, покрытом тканью или бумагой во избежание повреждения кромок и загрязнения мебели. Сборку корпуса рекомендуется производить в горизонтальном положении, устанавливая детали лицевыми кромками вниз. Необходимо соблюдать осторожность, чтобы не повредить лакированные поверхности, в сборке крупногабаритных изделий должны участвовать не менее 2-х человек. Детали при сборке необходимо закреплять прочно, не допуская их качания. Для сборки потребуется рулетка длиной 3 метра, молоток и отвертки.

Подготовка к сборке

Проверить комплектность каждого пакета по имеющейся на них маркировке.

Проверить наличие фурнитуры и метизов, при необходимости протереть их.

ВНИМАНИЕ! Перед началом сборки необходимо **внимательно изучить инструкцию** и определить расположение деталей в изделии в соответствии со схемами сборки.

Шкаф навесной Play 2-дверный Комплектовочная ведомость деталей

№	Наименование	Кол.	Размеры		
			А	В	Т
	Корпус				
М.1	Верхний щит	1	1040	370	16
М.11	Нижний щит	1	1040	370	16
М.2	Стенка вертикальная левая	1	720	352	16
М.3	Стенка вертикальная правая	1	720	352	16
М.4	Перегородка	1	720	326	16
М.5	Стенка горизонтальная	2	495	326	16
М.6	Стенка задняя	1	1040	100	16
	Задняя стенка	2	1021	368	4
	Шина для навесов	6	150		
	Фасад				
М.7	Дверь левая	1	716	516	16
М.07	Дверь правая	1	716	516	16

Шкаф навесной Play 2-дверный
Комплектовочная ведомость фурнитуры

№	Номенклатура	Количество	Ед.изм.
1	Винт М4х25	2	шт.
2	Дюбель DU 644 под муфту	22	шт.
3	Дюбель DU 868 двойной 16мм	2	шт.
4	Дюбель для крючка 8х40	6	шт.
5	Заглушка -самоклейка d =18мм	26	шт.
6	Петля Slide-On 2333-T-42-КО наклад .	4	шт.
7	Планка монтаж. для петли Slide-On 1,5 мм	4	шт.
8	Скрепка заднего полка	7	шт.
9	Уголок мебельный с шурупом	8	шт.
10	Шкант мебельный 8х30	12	шт.
11	Шурупы 3,0х20 впотай оц	7	шт.
12	Шурупы 3,5х13 впотай	8	шт.
13	Шурупы 5,0 х16 с полукр.гол.	9	шт.
14	Шуруп - навес 5,5х50мм	6	шт.
15	Элемент амортизирующий 7,9х2,2мм	2	шт.
16	Эксцентрик Rastex 15/16	26	шт.

Сборка корпуса

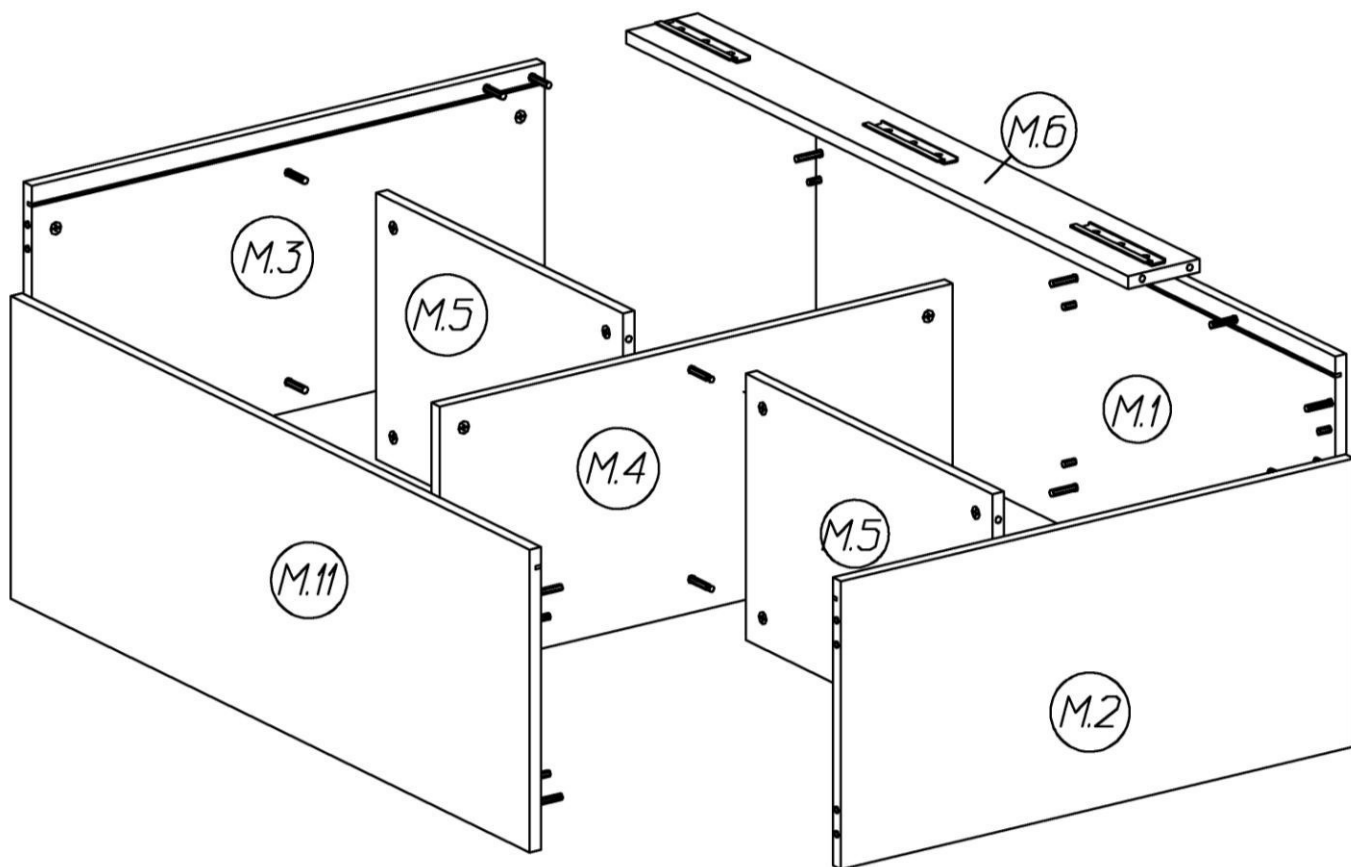

1. На стенках вертикальных **М.3, М.2**
 - в установленные муфты ввернуть дюбели DU 644 эксцентриковых стяжек;
 - в отверстия диаметром 15мм установить эксцентрики, таким образом, чтобы стрелка была повернута в сторону кромки;
 - закрепить монтажные планки петель.
2. На перегородке **М.4** в отверстия диаметром 15мм установить эксцентрики, таким образом, чтобы стрелка была повернута в сторону кромки.
3. На верхнем щите **М.1** и нижнем щите **М.14** в установленные муфты ввернуть дюбели DU 644 эксцентриковых стяжек, в соседние отверстия вставить шканты.
4. На стенке задней **М.6**
 - в отверстия диаметром 15мм установить эксцентрики, таким образом, чтобы стрелка была повернута в сторону кромки.
 - шурупами 5,0х16 закрепить три шины для навесов, развернув их зацепами вниз.
5. Стенку горизонтальную **М.5** установить между стенкой вертикальной **М.2** и перегородкой **М.4** так, чтобы дюбели стяжек и вошли в соответствующие им отверстия. Через сквозные отверстия диаметром 8 мм в перегородке вставить двойные дюбели DU 868 эксцентриковой стяжки. Затянуть эксцентрики, повернув их на 180 градусов.
6. Стенку заднюю **М.6** соединить со стенкой вертикальной **М.2** так, чтобы дюбели стяжек и вошли в соответствующие им отверстия. Затянуть эксцентрики, повернув их на 180 градусов.
7. Установить стенку горизонтальную **М.5** между стенкой вертикальной **М.3** и перегородкой **М.4** так, чтобы дюбели стяжек и вошли в соответствующие им отверстия. Одновременно соединить стенку вертикальную **М.3** со стенкой задней **М.6**. Затянуть эксцентрики, повернув их на 180 градусов.
8. Установить верхний щит **М.1** так, чтобы дюбели стяжек и шканты вошли в соответствующие им отверстия на деталях **М.2, М.3, М.4, М.6**. Затянуть эксцентрики, повернув их на 180 градусов.
9. В пазы вставить задние стенки.
10. Нижний щит **М.11** закрепить к деталям **М.2, М.3, М.4** при помощи эксцентриковых стяжек и шкантов.
11. Собранный корпус проверить на прямоугольность, сравнивая диагонали (их длины должны быть равны). Прямоугольное положение корпуса зафиксировать с помощью мебельных уголков с шурупами. Места соединения задних стенок закрепить шурупами 3х20 через скрепки.



12. Для крепления шкафа на стене закрепить три шины для навесов зацепами вверх. Каждая шина крепится при помощи двух шурупов-навесов 5х50, вворачиваемых в дюбели. Ось крепления шин располагается на расстоянии 95 мм от верхнего края шкафа.

В полнотелом материале стены следует просверлить отверстие диаметром 8мм, в которое заподлицо забивается пластмассовый дюбель. Глубина сверления не менее 50мм. Предлагаемые дюбели предназначены для использования в стенах с полнотелыми кирпичами, силикатными полнотелыми кирпичами, бетоном или клинкерными кирпичами. Для крепления на стенах из другого материала следует использовать имеющиеся в продаже специальные крепежные элементы.

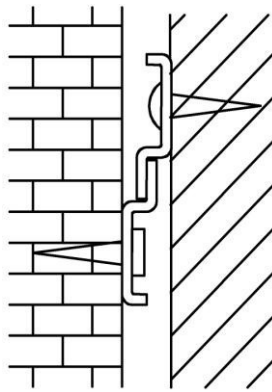

13. На дверях с помощью шурупов 3,5x13мм закрепить петли, винтами 4x25 закрепить ручки.

14. Навесить и отрегулировать двери

Монтаж

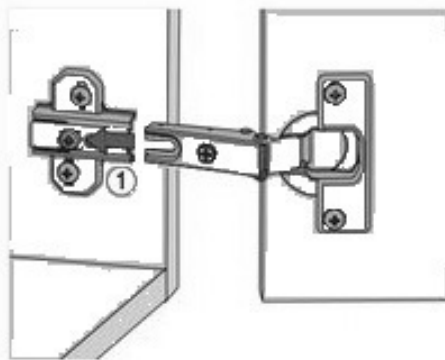

Боковая часть петли шлицем вводится под предварительно смонтированный винт монтажной планки и задвигается от себя.

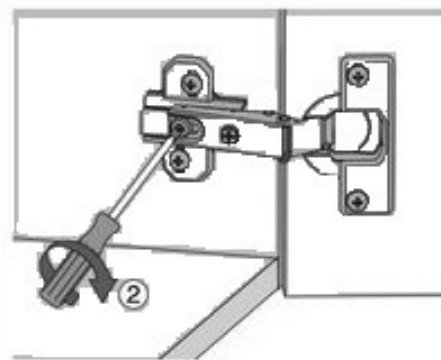

По завершении регулировки глубины двери затягивается винт.

Регулировка зазора между дверью и боком

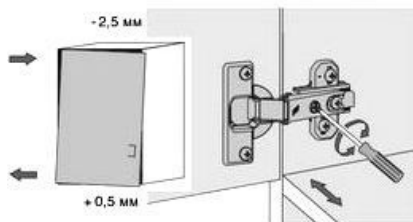

Винт повернуть вправо: зазор увеличивается (-).
Винт повернуть влево: зазор уменьшается (+).

Регулировка положения двери по глубине

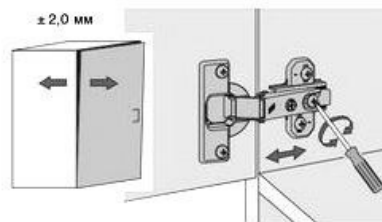

Ослабить крепёжный винт и отрегулировать положение двери по глубине. Затем снова затянуть крепёжный винт.

Регулировка высоты

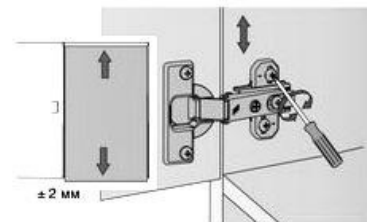

Слегка ослабить крепёжные винты монтажной планки. Отрегулировать положение двери по высоте. Крепёжные винты снова затянуть.

15. Закрыть все стяжки и неиспользуемые отверстия заглушками.

16. На кромки стенок горизонтальных **M.5** наклеить элементы амортизирующие для смягчения удара.

Рекомендации по правилам эксплуатации и уходу за мебелью

Максимальная допустимая нагрузка

на одну полку – 7 кг

нагрузку следует распределять равномерно по всей поверхности щита.

1. Мебель рекомендуется эксплуатировать в проветриваемых помещениях с температурой воздуха не ниже +10°C и относительной влажностью воздуха 50-80%
2. Мебель не следует устанавливать на неровном полу, близко к сырým и холодным стенам или источникам тепла.
3. В мебели, имеющей крепление болтами, винтами, шурупами, при ослаблении соединений необходимо периодически подвëртывать гайки, винты, шурупы.
4. Для предотвращения покоробленности двери следует держать закрытыми.
5. Мебель, перевозимую в условиях минусовой температуры, при установке в помещении следует протереть сухой, мягкой тканью как снаружи. Так и внутри, во избежание образования белых пятен на поверхности лаковой пленки в результате образование конденсата.
6. Мебель должна быть защищена от прямого попадания солнечных лучей во избежание ухудшения внешнего вида.
7. На поверхность мебели не следует ставить горячие предметы.
8. Удаление пыли с поверхности мебели следует производить сухой мягкой тканью или специально предназначенными для этого салфетками.
9. Удаление пятен с поверхности мебели следует производить тампоном из мягкой ткани, смоченной в специальных составах для чистки и освежения мебели в соответствии с рекомендациями по их использованию.
10. Для удаления загрязнений с зеркал и стекол рекомендуется применять предназначенные для этой цели жидкости.
11. Не применяйте для чистки фурнитуры чистящие средства, а только протирайте ее мягкой тканью.

Гарантии изготовителя

Предприятие-изготовитель гарантирует покупателю сохранность всех качественных показателей, обусловленных ТР ТС 025/2012, при соблюдении правил сборки, установки и эксплуатации мебели. И оставляет за собой право изменения конструкции изделия.

За механические повреждения, возникшие во время транспортировки, сборки или хранения, предприятие-изготовитель ответственности не несет.

Претензии по качеству мебели должны направляться в магазин, где приобретена мебель, с приложением товарного чека. Претензии принимаются в течение гарантийного срока-24 месяца со дня приобретения мебели.

Срок службы мебели 10 лет.

По дефектам, возникшим из-за несоблюдения покупателем правил эксплуатации и ухода за мебелью, претензии не принимаются.

**ООО «ИНТЕРА»
156008, г. Кострома,
ул. Поселковая, д.33, лит. А1, пом.1**